

Kommissionierer 1,2 t

BT optio *H-Serie* OME120HW



Kommissionierer

Technische Daten					OME120HW, Duplex Hubgerüst	OME120HW, Triplex Hubgerüst
Kennzeichen	1.1	Hersteller			BT	BT
	1.2	Typ			OME120HW, Duplex Hubgerüst	OME120HW, Triplex Hubgerüst
	1.3	Antrieb			Elektrisch	Elektrisch
	1.4	Bedienung			Man-Up	Man-Up
	1.5	Tragfähigkeit/Last	Q	kg	1080	1080
	1.6	Lastschwerpunkt	c	mm	600	600
	1.8	Lastabstand, Mitte Vorderachse bis Gabelrücken	x	mm	193	218
	1.9	Radstand	y	mm	1477	1503
	Gewicht	2.1	Eigengewicht inkl. Batterie		kg	3023
2.2		Achslast mit Last vorn/hinten		kg	1097/3030	1518/3375
2.3		Achslast ohne Last vorn/hinten		kg	1696/1327	2126/1665
Räder, Fahrwerk	3.1	Bereifung vorn/hinten			Polyurethan	Polyurethan
	3.2	Reifengröße vorn		mm	Ø 230 x 110	Ø 230 x 110
	3.3	Reifengröße hinten		mm	Ø 350 x 140	Ø 350 x 140
	3.5	Räder, Anzahl vorn/hinten (x=angetrieben)			2/1x	2/1x
	3.6	Spurweite vorn	b ₁₀	mm	910	1110
	Abmessungen	4.2	Höhe Hubgerüst eingefahren	h ₁	mm	3152
4.4		Hub	h ₃	mm	4689	6987
		Hubhöhe	h ₂₃	mm	4768	7067
4.5		Höhe Hubgerüst ausgefahren	h ₄	mm	7100	9400
4.7		Höhe Schutzdach (Kabine)	h ₆	mm	2402	2402
4.8		Standhöhe	h ₇	mm	305	305
4.11		Hubhöhe Initialhub	h ₉	mm	—	—
4.14		Standhöhe angehoben	h ₁₂	mm	5000	7300
4.14.1		Kommissionierhöhe (h ₁₂ + 1600 mm)	h ₂₈	mm	6600	8900
4.19		Gesamtlänge	l ₁	mm	3133	3209
4.20		Länge einschl. Gabelrücken	l ₂	mm	1882	1959
4.21		Gesamtbreite ¹⁾	b ₁ /b ₂	mm	1050/1010	1250/1010
4.22		Gabelzinkenmaße	s/e/l	mm	62/115/1250	62/115/1250
4.25		Maß über Gabel	b ₅	mm	560	560
4.31		Bodenfreiheit mit Last unter Hubgerüst	m ₁	mm	52	52
4.32		Bodenfreiheit Mitte Radstand	m ₂	mm	52	52
4.33		Arbeitsgangbreite bei Palette 1000 x 1200 quer *	A _{st}	mm	1610	1710
4.34		Arbeitsgangbreite bei Palette 800 x 1200 längs *	A _{st}	mm	1210	1510
4.35		Wenderadius	W _a	mm	1689	1741
4.41		Umsetzgangbreite bei Palette 800 x 1200 längs	Au	mm	3265	3341
4.44	Lichte Weite Fahrerplatzeinstieg	l ₂₄	mm	555	555	
Leistung	5.1	Fahrgeschwindigkeit mit/ohne Last		km/h	12,0/12,0	12,0/12,0
	5.2	Hubgeschwindigkeit mit/ohne Last		m/s	0,35/0,40	0,35/0,40
	5.3	Senkgeschwindigkeit mit/ohne Last		m/s	0,45/0,45	0,45/0,45
	5.9	Beschleunigungszeit mit/ohne Last (0-10 m)		s	6,0/5,5	6,0/5,5
	5.10	Betriebsbremse			Regenerativ-elektrisch	Regenerativ-elektrisch
	Motor	6.1	Fahrmotor, Leistung S2 60 min.		kW	7,5
6.2		Hubmotor, Leistung bei S3 15%		kW	11	11
6.4		Batteriespannung, Nennkapazität		V/Ah	48/465	48/620
6.5		Batteriegewicht		kg	725-810	925-1035
6.6		Energieverbrauch nach VDI Zyklus ²⁾		kWh/h		
Sonstiges		8.1	Art der Fahrsteuerung			Stufenlos AC
	8.4	Schalldruckpegel nach EN 12 053 (am Fahrerrohr)		dB(A)	60	60
	8.6	Lenkung			Elektrisch	Elektrisch

1) b₁ = Gesamtbreite, b₂ = Breite Fahrerstand

2) Für nähere Informationen wenden Sie sich bitte an Ihren zuständigen Vertriebspartner

*) Arbeitsgangbreite gem. VDI 2198

Alle Daten basieren auf Daten dieser Tabelle. Andere Konfigurationen können andere Werte ergeben. Leistung und Abmessungen der Geräte sind nominal und unterliegen Toleranzen. BT Products AB behält sich das Recht vor, Produktänderungen ohne vorherige Ankündigung vorzunehmen.

Abmessungen des Hubgerüsts

BT optio

Gesamtbreite, b_1 (mm)		Batterie	Duplex Tele											Triplex Tele					
OME120HW/OME120HWC	1050	465 Ah	X	X	X	X	—	—	—	—	—	—	—	X	X	—	—	—	—
	1250	465/620Ah	—	—	—	—	X/X	X/X	X/X	X/X	X/X	—/X	—/X	X/X	X/X	X/X	X/X	—/X	—/X
	Plattformhöhe	h_{12} mm	3550	3950	4500	5000	5500	6000	6500	7000	7500	8000	8500	5500	6100	7300	8200	9500	10500
	Höhe Hubgerüst eingefahren	h_1 mm	2427	2627	2902	3152	3402	3652	3902	4152	4402	4652	4902	2657	2857	3367	3867	4300	4933
	Hub	h_3 mm	3239	3639	4189	4689	5189	5689	6189	6689	7189	7689	8189	5187	5787	6987	7887	9187	10187
	Höhe Hubgerüst ausgefahren	h_4 mm	5650	6050	6600	7100	7600	8100	8600	9100	9600	10100	10600	7600	8200	9400	10300	11600	12600
	Kommissionierhöhe	h_{28} mm	5150	5550	6100	6600	7100	7600	8100	8600	9100	9600	10100	7100	7700	8900	9800	11100	12100
	Hubhöhe	h_{23} mm	3318	3718	4268	4768	5268	5768	6268	6768	7268	7768	8268	5267	5867	7067	7967	9266	10266

X = Verfügbare Kombinationen
 — = Nicht verfügbare Kombinationen

Arbeitsgangbreite

OME120HW/OME120HWC	Richtwerte		Schienenführung				Induktivführung			
			EUR Paletten		CHEP Paletten		EUR Paletten		CHEP Paletten	
	Palettenaufnahme		LS	SS	LS	SS	LS	SS	LS	SS
	Palettenlänge	mm	800	1200	1000	1200	800	1200	1000	1200
	Palettenbreite	mm	1200	800	1200	1000	1200	800	1200	1000
	Lastrahmen Innenmaß ($b_{21} \times l_{21}$)	mm	1290 x 820	890 x 1220	1290 x 1020	1090 x 1220	1290 x 820	890 x 1220	1290 x 1020	1090 x 1220
	Lastrahmen Außenmaß ($b_{22} \times l_{22}$)	mm	1410 x 900	1010 x 1300	1410 x 1100	1210 x 1300	1410 x 900	1010 x 1300	1410 x 1100	1210 x 1300
	Chassisbreite	b_1 mm	1050/1250	1050/1250	1050/1250	1050/1250	1050/1250	1050/1250	1050/1250	1050/1250
	Maß zwischen den Lasten	Ast mm	1610/1610	1210/1410	1610/1610	1410/1410	1710/1710	1310/1510	1710/1710	1510/1510
	Transferegangbreite, VDI Theoretische	Ast ₃ mm	2990/3063	3265/3341	3162/3236	3300/3375	2990/3063	3265/3341	3162/3236	3300/3375
	Transferegangbreite, Praktische ¹⁾	Ast ₃ mm	3490/3563	3765/3841	3662/3736	3800/3875	3990/4063	4265/4341	4162/4236	4300/4375

LS = Palettenaufnahme lange Seite
 SS = Palettenaufnahme kurze Seite

1) Transferegangbreite einschl. Sicherheitsabstand:
 Chassisbreite 1050 mm mit Duplex Hubgerüst
 Chassisbreite 1250 mm mit Triplex Hubgerüst

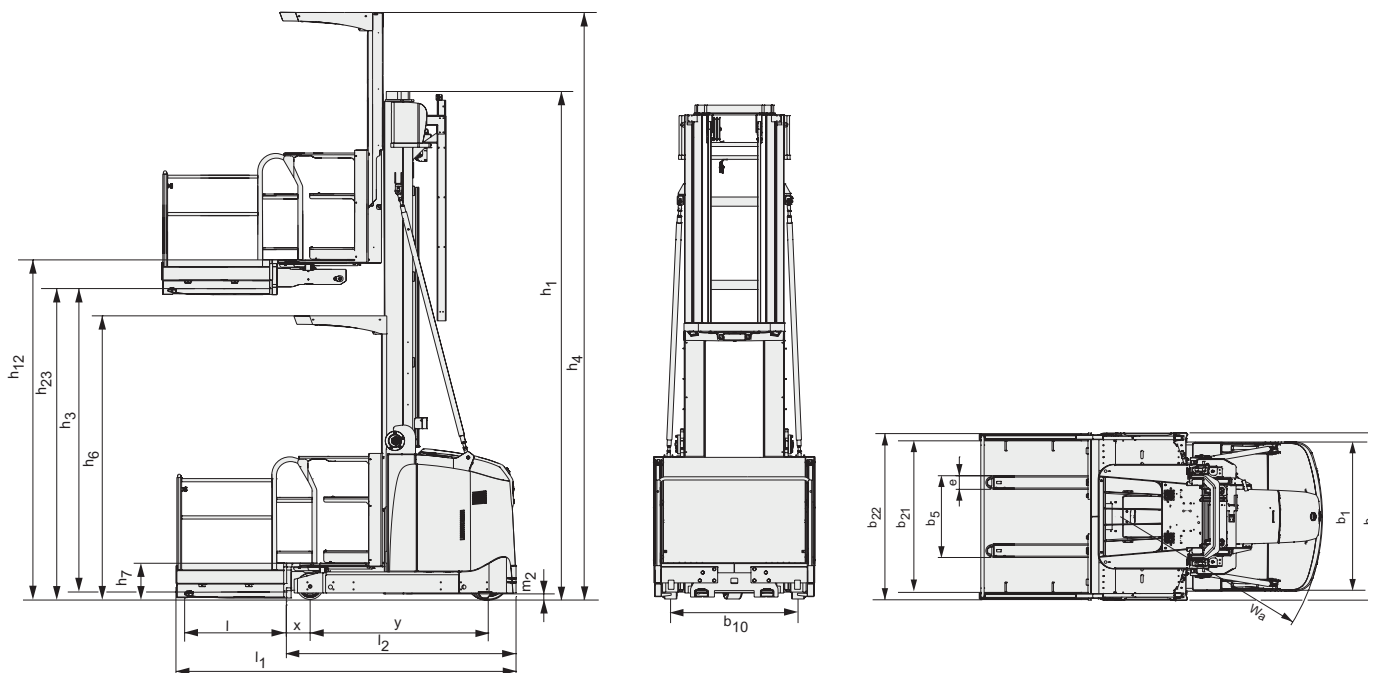

Geräteeigenschaften:

- Hohe Kommissionierhöhen
- Kraftvoller Fahr- und Hubmotor (AC)
- Regeneratives Bremsen und Senken
- Geräumige Fahrer-Kabine mit Ablagefächern
- Höhenverstellbare, intuitive Bedienelemente
- Übersichtliches Display für alle wichtigen Informationen
- E-bar zum Anbau von zusätzlichem Equipment
- Induktiv- oder Schienenführung
- BT Optipace-System für optimale Leistung bei jeder Anwendung
- Programmierbare Leistungsparameter
- Verlängerte Serviceintervalle

