

Kommissionierer 1,0 t



BT optio

M-Serie

OME100MW

OME100W



TOYOTA

MATERIAL HANDLING

stronger together

Kommissionierer

Technische Daten					OME100MW	OME100W
Kennzeichen	1.1	Hersteller			BT	BT
	1.2	Typ			OME100MW	OME100W
	1.3	Antrieb			Elektrisch	Elektrisch
	1.4	Bedienung			Man-Up	Man-Up
	1.5	Tragfähigkeit/Last	Q	kg	850/1000	850/1000
	1.6	Lastschwerpunkt	c	mm	600/500	600/500
	1.8	Lastabstand, Mitte Vorderachse bis Gabelrücken	x	mm	225	225
	1.9	Radstand	y	mm	1441	1441
Gewicht	2.1	Eigengewicht inkl. Batterie		kg	1995	1735
	2.2	Achslast mit Last vorn/hinten		kg	697/1228	609/1135
	2.3	Achslast ohne Last vorn/hinten		kg	1176/490	1058/410
Räder, Fahrwerk	3.1	Bereifung vorn/hinten			Vulkollan	Vulkollan
	3.2	Reifengröße vorn		mm	Ø 230 x 85	Ø 230 x 85
	3.3	Reifengröße hinten		mm	Ø 250 x 75	Ø 250 x 75
	3.5	Räder, Anzahl vorn/hinten (x=angetrieben)			2/1x	2/1 (*)
	3.6	Spurweite vorn	b ₁₀	mm	850	850
	Abmessungen	4.2	Höhe Hubgerüst eingefahren	h ₁	mm	2650
4.4		Hub	h ₃	mm	3900	1450
		Hubhöhe	h ₂₃	mm	3980	1530
4.5		Höhe Hubgerüst ausgefahren	h ₄	mm	6350	2940
4.7		Höhe Schutzdach (Kabine)	h ₆	mm	2390	—
4.8		Standhöhe	h ₇	mm	300	300
4.11		Hubhöhe Initialhub	h ₉	mm	—	—
4.14		Standhöhe angehoben	h ₁₂	mm	4200	1750
4.14.1		Kommissionierhöhe (h ₁₂ + 1600 mm)	h ₂₈	mm	5800	3350
4.19		Gesamtlänge	l ₁	mm	2770/2970/3170	2770/2970/3170
4.20		Länge einschl. Gabelrücken	l ₂	mm	1870	1870
4.21		Gesamtbreite ¹⁾	b ₁ /b ₂	mm	970/1000	970/970
4.22		Gabelzinkenmaße	s/e/l	mm	62/115/850	62/115/850
4.25		Maß über Gabel	b ₅	mm	560/685/776	560/685/776
4.32		Bodenfreiheit Mitte Radstand	m ₂	mm	60 ²⁾	60 ²⁾
4.33		Arbeitsgangbreite bei Palette 1000 x 1200 quer *	A _{st}	mm	1710	1610
4.34		Arbeitsgangbreite bei Palette 800 x 1200 längs *	A _{st}	mm	1310	1210
4.35	Wenderadius	W _a	mm	1660	1660	
4.41	Umsetzgangbreite bei Palette 800 x 1200 längs	Au	mm	3270	3270	
4.44	Lichte Weite Fahrerplatzeinstieg	l ₂₄	mm	425	425	
Leistung	5.1	Fahrgeschwindigkeit mit/ohne Last		km/h	9,0/9,0	9,0/9,0
	5.2	Hubgeschwindigkeit mit/ohne Last		m/s	0,20/0,25	0,20/0,25
	5.3	Senkgeschwindigkeit mit/ohne Last		m/s	0,40/0,37	0,40/0,37
	5.9	Beschleunigungszeit mit/ohne Last (0-10 m)		s	6,9/5,9	6,9/5,9
	5.10	Betriebsbremse			Elektrisch	Elektrisch
Motor	6.1	Fahrmotor, Leistung S2 60 min.		kW	1,8	1,8
	6.2	Hubmotor, Leistung bei S3 15%		kW	5,0	5,0
	6.4	Batteriespannung, Nennkapazität		V/Ah	24/500	24/500
	6.5	Batteriegewicht		kg	375	375
	6.6	Energieverbrauch nach VDI Zyklus ³⁾		kWh/h		
	Sonstiges	8.1	Art der Fahrsteuerung			Transistor, stufenlos
8.4		Schalldruckpegel nach EN 12 053 (am Fahrerrohr)		dB(A)		
8.6		Lenkung			Elektrisch	Elektrisch

1) b₁ = Gesamtbreite, b₂ = Breite Fahrerstand

2) 25 mm bei Induktivsteuerung

3) Für nähere Informationen wenden Sie sich bitte an Ihren zuständigen Vertriebspartner

*) Arbeitsgangbreite gem. VDI 2198

Alle Daten basieren auf Daten dieser Tabelle. Andere Konfigurationen können andere Werte ergeben. Leistung und Abmessungen der Geräte sind nominal und unterliegen Toleranzen. BT Products AB behält sich das Recht vor, Produktänderungen ohne vorherige Ankündigung vorzunehmen.

Abmessungen des Hubgerüsts

BT optio

Hubgerüst			OME100MW					OME100W	
Plattformhöhe	h_{12}	mm	2000	2950	3600	4200	4700	1750	
OME100MW, OME100W	Höhe Hubgerüst eingefahren	h_1	mm	2400	2400	2400	2650	2900	1460
	Hub	h_3	mm	1700	2650	3300	3900	4400	1450
	Höhe Hubgerüst ausgefahren	h_4	mm	4150	5080	5760	6350	6850	2940
	Kommissionierhöhe	h_{28}	mm	3600	4550	5200	5800	6300	3350
	Hubhöhe	h_{23}	mm	1780	2730	3380	3980	4480	1530

Arbeitsgangbreite

Richtwerte	Schienenführung				Induktivführung				
	EUR Palette		CHEP Palette		EUR Palette		CHEP Palette		
	LS	SS	LS	SS	LS	SS	LS	SS	
Palettenaufnahme									
Palettenlänge	mm	800	1200	1000	1200	800	1200	1000	1200
Palettenbreite	mm	1200	800	1200	1000	1200	800	1200	1000
Lastrahmen Innenmaß (b21 x l 21)	mm	1290 x 820	890 x 1220	1290 x 1020	1090 x 1220	1290 x 820	890 x 1220	1290 x 1020	1090 x 1220
Lastrahmen Außenmaß (b22 x l 22)	mm	1410 x 900	1010 x 1300	1410 x 1100	1210 x 1300	1410 x 900	1010 x 1300	1410 x 1100	1210 x 1300
Chassisbreite	b_1	mm	970	970	970	970	970	970	970
Maß zwischen den Lasten	Ast	mm	1710	1310	1710	1510	1710	1310	1710
Transfergangbreite, VDI Theoretische	Ast_3	mm	2990	3270	3165	3300	2990	3270	3165
Transfergangbreite, Praktische	Ast_3	mm	3490	3770	3665	3800	3990	4270	4165

LS = Palettenaufnahme lange Seite
 SS = Palettenaufnahme kurze Seite

OME100MW

OME100W

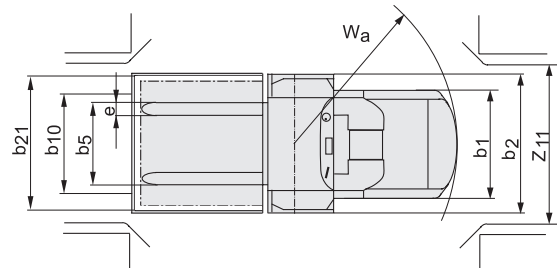
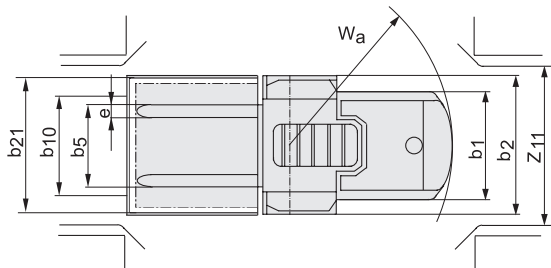
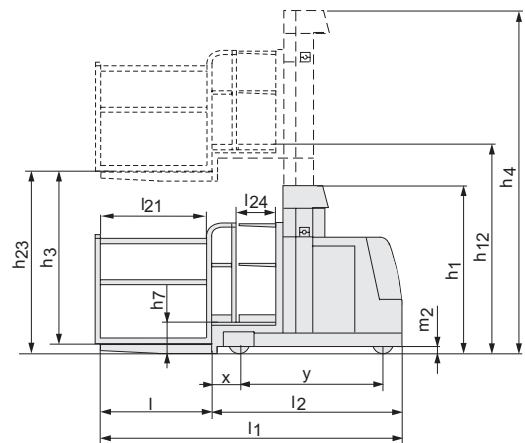
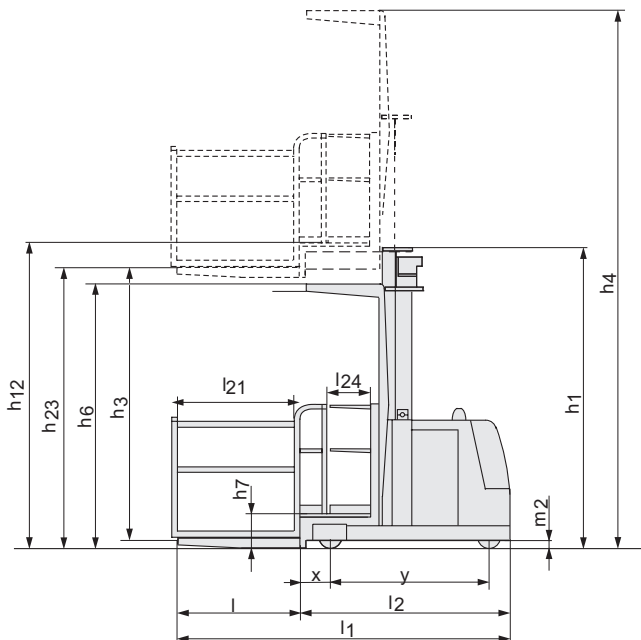

Geräteigenschaften:

- BT Optipace-System für optimale Leistung bei jeder Anwendung
- Freisichthubgerüst
- Fuß-Kontaktmatte
- Hebbare Plattform
- Höhenverstellbare, intuitive Bedienelemente
- Übersichtliches Display für alle wichtigen Informationen
- Programmierbare Leistungsparameter
- Induktiv- oder Schienenführung
- Elektronisches Bremssystem
- Verstellbare Rückenlehne
- Ablagefächer

