



803 dual power
Konventionelle Kettenbagger



1 Bagger, 2 Antriebe: 803 dual power

Wacker Neuson dual power ist die innovative Lösung für einen emissionsfreien Zusatzantrieb. Zusätzlich zum integrierten Dieselmotor kann an den Kompaktbagger 803 bei Bedarf das elektro-hydraulische Aggregat HPU8 angeschlossen werden. Die HPU8 ist technisch maßgeschneidert für die Anforderungen des Baggers 803. So kann der Bagger bei Bedarf emissionsfrei elektrisch betrieben werden. Das Handling ist einfach: Das Aggregat wird am Unterwagen per Plug & Play angeschlossen – fertig.

- Zwei Antriebsmöglichkeiten: Diesel- und Elektro-Hydraulik-Antrieb
- Bei Bedarf emissionsfrei: Für Arbeiten in Innenräumen und sensiblen Umgebungen
- Gleichbleibende Performance mit beiden Antrieben – auch im Hammerbetrieb
- Uneingeschränkte Arbeitsbewegungen: Mit beiden Antrieben 360° drehbar
- Easy Handling: Bagger-Gewicht, Abmessungen und Maschinenschwerpunkt sind unverändert



Betriebskostensparnis:
HPU8 spart Kraftstoff und vergrößert den Aktionsradius



Antriebsmöglichkeiten:
Diesel- u. Elektrohydraulikantrieb



Laufzeit:
unbegrenzt



Kompaktbagger 803



In den Kompaktbagger integrierte Option dual power



Elektro-hydraulisches Aggregat HPU8



dualpower

Zusätzlich zum vorhandenen Dieselmotor kann der Kompaktbagger über ein elektrohydraulisches Aggregat emissionsfrei betrieben werden



**WACKER
NEUSON**
all it takes!

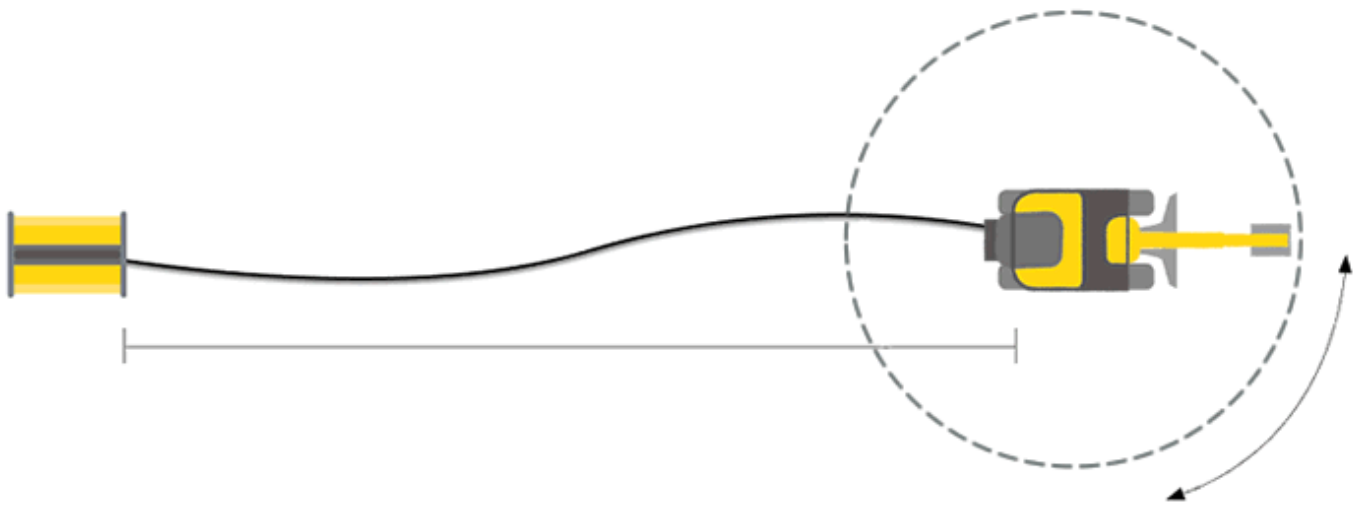

12-m-Verbindungsschlauch für uneingeschränkte Bewegungsfreiheit des Baggers



Bequem zu transportieren:
Im Planierschild sind zwei Öffnungen
eingelassen, in die die HPU8 zum
Transport eingehängt werden kann.



Einfache Verladung:
auf der Anschlusslanze ist eine stabile
Kranöse zur Kranverladung angebracht.



Kompakt & praktisch:
Die Verlade-Maße von 930 x 720 x 1.000
mm sind ideal. Und vier stabile Verzurr-
Ösen sorgen für schnellen Transport.



**WACKER
NEUSON**
all it takes!



Durchdachtes Design:

Einfacher Plug & Play-Anschluss am Unterwagen. Die Kranösenhalterung dient zugleich als Anschluss-Lanze und Führung für die Hydraulikschläuche der HPU8. Mit wenigen Handgriffen ist sie vom Aggregat abmontiert und an den Bagger angeschlossen. Die Positionierung am Unterwagen bedeutet 360° Bewegungsfreiheit mit dem Bagger.



Auf der polnischen Messe Intermasz wurde dual power 2014 mit der „MTP-Goldmedaille“ ausgezeichnet, die an besonders innovative Produkte vergeben wird. Der Bagger mit dual power erhielt zudem in Paris/Frankreich den Innovationspreis in Gold der internationalen Fachmesse Intermat 2015. Zudem erhielt die dual power-Lösung 2015 zwei Auszeichnungen auf der britischen Fachmesse Plantworx.



803 dual power Technische Daten

Bagger 803 mit Option dual power

Betriebsdaten

Transportgewicht min.	955 kg
Betriebsgewicht	1.052 - 1.112 kg
Reißkraft max.	4,5 kN
Losbrechkraft max.	8,9 kN
Grabtiefe max.	1.763 mm
Ausschütthöhe	2.012 - 2.035 mm
Grabradius max.	3.090 mm
Oberwagendrehzahl	8 1/min
L x B x H	2.828 x 700 x 2.261 mm

Motordaten

Motorhersteller	Yanmar
Motortyp	3TNV70
Motor	Wassergekühlter 3-Zylinder Dieselmotor
Hubraum	854 cm ³
Drehzahl	2.100 1/min
Motorleistung nach ISO	9,6 kW
Batterie	20 Ah
Tankinhalt	7 l

Hydraulikanlage

Arbeitspumpe	Zahnradpumpen
Max. Förderleistung	10,7 + 10,7 l/min
Betriebsdruck für Arbeits- und Fahrhydraulik	170 bar
Betriebsdruck Drehwerk	70 bar
Drehzahl Oberwagen	8 1/min
Hydrauliktank	14 l

Fahrwerk

Fahrgeschwindigkeit	1,8 km/h
Kettenbreite	180 mm
Bodenfreiheit	130 mm

Planierschild

Breite min.	700 mm
Höhe	200 mm



Hub über Planum	197 mm
Hub unter Planum	174 mm
Schallpegel	
Schallpegel (LwA) nach 2000/14/EG	93 dB(A)
Kabine - Schalldruckpegel LpA	77 dB(A)

Elektro-hydraulisches Aggregat HPU8

	7 kW	9 kW
Betriebsdaten		
Motordaten		
Motor	3-Phasen-Elektromotor	3-Phasen-Elektromotor
Motorleistung kW	7,5	9
Spannung V	400	480
Eingangsstrom A	16	16
Frequenz Hz	50	60
Hydraulikanlage		
Förderleistung l/min	20	20
Betriebsdruck bar	210	210
Hydrauliktank l	9,6	9,6
Schlauch m	12	12
Schallpegel		
Schallpegel (LwA) dB(A)	90,3	90,3



803 dual power Abmessungen

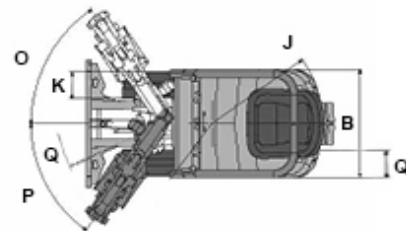
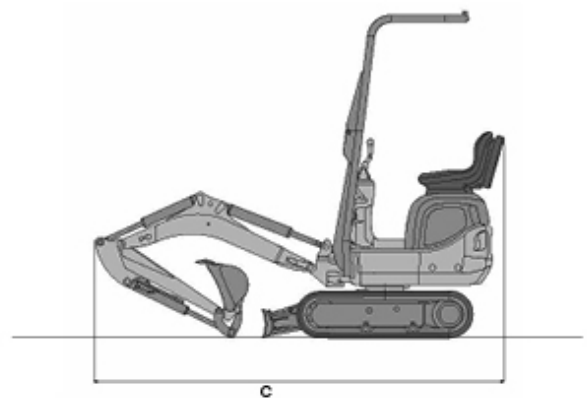
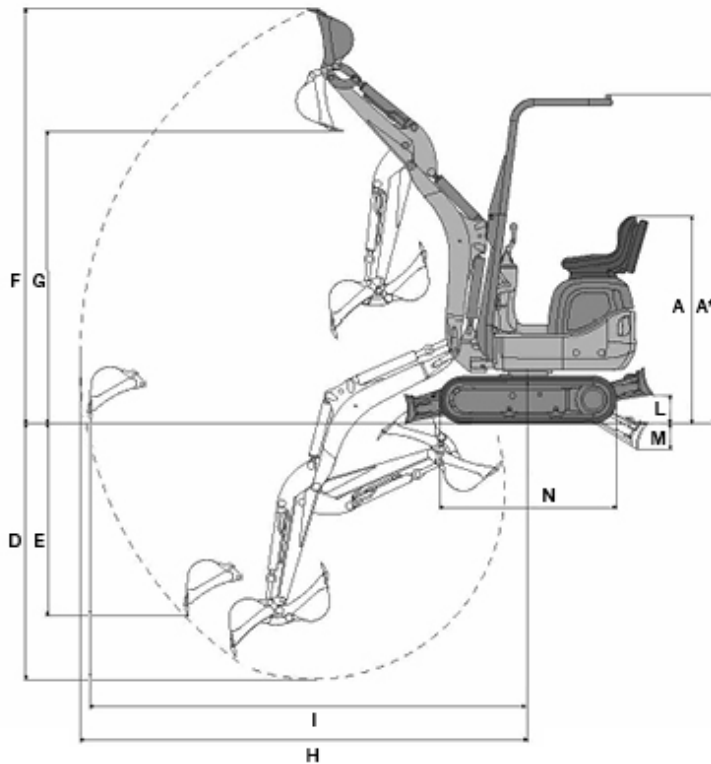

A*	Höhe	2.261 mm
A	Höhe	1.427 mm
B	Breite Oberwagen	730 mm
B	Breite Laufwerk eingefahren	700 mm
B	Breite Laufwerk ausgefahren	860 mm
C	Transportlänge (Arm gesenkt)	2.828 mm
D	Grabtiefe max.	1.763 mm
E	Einstechtiefe senkrecht	1.320 mm
F	Einstechhöhe Max.	2.863 mm



G	Ausschütthöhe max.	2.012 mm
H	Grabradius max.	3.090 mm
I	Reichweite Max. am Boden	3.028 mm
J	Heckschwenkradius	747 mm
K	Auslegerversetzung Max. (auf Mitte Löffel rechts)	245 mm
K	Auslegerversetzung	283 mm
L	Stapelhöhe Max. (Planierschild über Planum)	197 mm
M	Schürftiefe Max. (Planierschild unter Planum)	178 mm
N	Länge Laufwerk	1.220 mm
O	Schwenkwinkel Max. (Armsystem nach rechts)	56 °
P	Schwenkwinkel Max. (Armsystem nach links)	55 °
R	Auslegerschwenkradius Min. links	1.085 mm

Hinweis

Bitte beachten Sie, dass das Produktangebot landesspezifisch variieren kann. Unter Umständen sind die hier dargestellten Inhalte / Produkte in Ihrem Land nicht erhältlich. Genauere Informationen zur Motorleistung entnehmen Sie bitte der Betriebsanleitung; die tatsächlich abgegebene Leistung kann aufgrund spezifischer Betriebskonditionen variieren.

Änderungen und Irrtümer vorbehalten. Abbildungen ähnlich.

Copyright © 2019 Wacker Neuson SE.