

Technisches Datenblatt



QX2
Serie

2.0-3.0 t

AC
tech



Weltweites Netzwerk

24/7
Support

STANDARD SPEZIFIKATION

September 2013		Gegengewichtsstapler Benennung gemäß VDI 3586	Typenblatt für Flurförderzeuge				VDI 2198 Registriervermerk
		Hersteller Daten und Konstruktionsmerkmale					
KENNZEICHEN	1.1	Hersteller	UniCarriers				
	1.2	Typzeichen des Herstellers	QX2-20	QX2-25	QX2-25L	QX2-30	
		Modell Variation	1Q2L20Q	1Q2L25Q	G1Q2L25Q	G1Q2L30Q	
	1.3	Antrieb: Elektro, Diesel, Benzin, Treibgas, andere	Elektro	Elektro	Elektro	Elektro	
	1.4	Bedienung: Sitz, Hand, Geh, Stand Kommissionierer	Sitz	Sitz	Sitz	Sitz	
	1.5	Nenntragfähigkeit/-Last	Q (t)	2.0	2.5	2.5	3.0
	1.6	Lastschwerpunkt	c (mm)	500	500	500	500
	1.8	Lastabstand	x (mm)	465	465	465	475
	1.9	Radstand	y (mm)	1515	1515	1660	1660
GEWICHTE	2.1	Eigengewicht	kg	4395	4720	4785	5175
	2.2	Achslast mit Last vorn/hinten	kg	5580/815	6360/860	6440/845	7295/880
	2.3	Achslast ohne Last vorn/hinten	kg	2305/2090	2270/2450	2485/2300	2530/2645
RÄDER U. FAHRWERK	3.1	Bereifung: Bandagen, Superelastik, Luft	SE/SE				
	3.2	Reifengröße, vorn	23 x 9-10	23 x 9-10	23 x 9-10	23 x 10-12	
	3.3	Reifengröße, hinten	18 x 7-8	18 x 7-8	18 x 7-8	18 x 7-8	
	3.5	Räder, Anzahl vorn/hinten (x = angetrieben)	2x/2	2x/2	2x/2	2x/2	
	3.6	Spurweite, vorn	b10 (mm)	975	975	975	1015
	3.7	Spurweite, hinten	b11 (mm)	970	970	970	970
	GRUNDABMESSUNGEN	4.1	Neigung Hubgerüst/Gabelträger, vor/zurück	α/β (°)	5/8	5/8	5/8
4.2		Höhe Hubgerüst eingefahren	h_1 (mm)	1995	1995	1995	1995
4.3		Freihub	h_2 (mm)	150	150	150	150
4.4		Hub	h_3 (mm)	3000	3000	3000	3000
4.5		Höhe Hubgerüst ausgefahren	h_4 (mm)	4255	4255	4255	4255
4.7		Höhe über Schutzdach (Kabine)	h_6 (mm)	2235*	2235*	2235*	2235*
4.8		Sitzhöhe / Standhöhe	h_7 (mm)	1055	1055	1055	1055
4.12		Kupplungshöhe	h_{10} (mm)	230	230	230	230
4.19		Gesamtlänge	l_1 (mm)	3440	3440	3585	3595
4.20		Länge einschließlich Gabelrücken	l_2 (mm)	2340	2340	2485	2495
4.21		Gesamtbreite	b_1 (mm)	1180	1180	1180	1250
4.22		Gabelzinkenmaße (Dicke, Breite, Länge)	s,e,l (mm)	40x100x1100	40x100x1100	40x100x1100	45x100x1100
4.23		Gabelträger DIN 15173, Class/Form A,B		2A	2A	2A	3A
4.24		Gabelträgerbreite	b_3 (mm)	1020	1020	1020	1020
4.31		Bodenfreiheit mit Last unter Hubgerüst	m_1 (mm)	115	115	115	115
4.32	Bodenfreiheit Mitte Radstand	m_2 (mm)	105	105	105	105	
4.33	Arbeitsgangbreite bei Palette 1000 x 1200 längs	Ast (mm)	3655	3655	3805	3815	
4.34	Arbeitsgangbreite bei Palette 800 x 1200 längs	Ast (mm)	3455	3455	3605	3615	
4.35	Wenderadius	Wa (mm)	1990	1990	2140	2140	
LEISTUNGEN	5.1	Fahrgeschwindigkeit mit Last/ohne Last	km/h	20.5/21	20/21	20/21	18.5/21
	5.2	Hubgeschwindigkeit mit Last/ohne Last	mm/s	510/650	470/650	470/650	450/550
	5.3	Senkgeschwindigkeit mit Last/ohne Last	mm/s	500/500	500/500	500/500	500/500
	5.6	Max. Zugkraft mit Last/ohne Last	N	15735/15956	15735/15956	15735/15956	15735/15956
	5.8	Max. Steigfähigkeit mit Last/ohne Last	%	19/30	16/27	16/27	14/24
	5.9	Beschleunigungszeit mit Last/ohne Last	s	4.8/4.2	5.0/4.3	5.0/4.4	5.0/4.7
	5.10	Betriebsbremse	Hydraulisch/Elektrisch				
	6.1	Fahrmotor, S2 60 min	kW	9.9	9.9	9.9	9.9
	6.2	Hubmotor, S3 15%	kW	16.4	16.4	16.4	16.4
	6.3	Batterie nach DIN 43531/35 /36 A, B, C, Nein	DIN43536A				
6.4	Batteriespannung / Batteriekapazität K5 ¹	V/Ah	80/480**	80/480**	80/600**	80/600**	
6.5	Batteriegewicht (±5%)	kg	1547	1547	1872	1872	
SONSTIGES	8.1	Art der Fahrsteuerung	UniCarriers AC TECH - MOS-FET Wandler				
	8.2	Arbeitsdruck für Anbaugeräte	bar	127	127	127	127
	8.3	Ölstrom für Anbaugeräte	L/min	41.5	41.5	41.5	41.5

* Abgesenktes Fahrerschutzdach verfügbar: h6 = 2120 mm. ** Größere Batterie-Kapazität auf Anfrage

ABMESSUNGEN

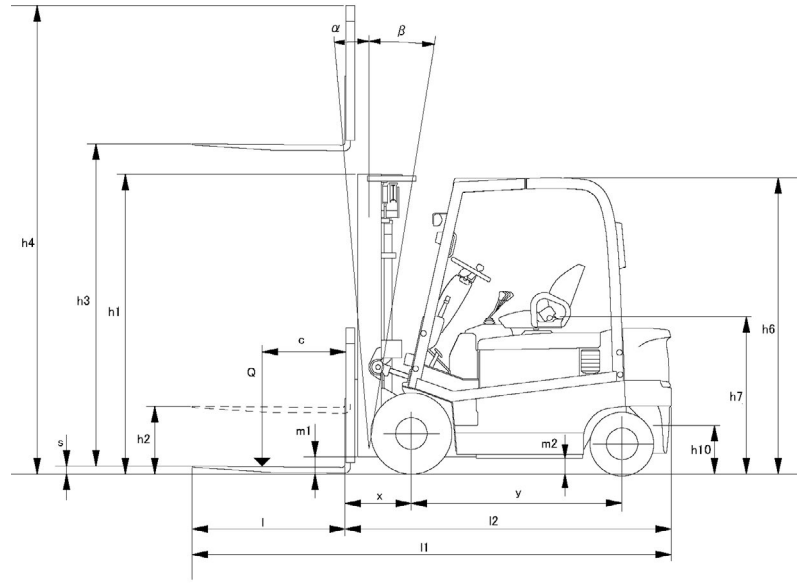
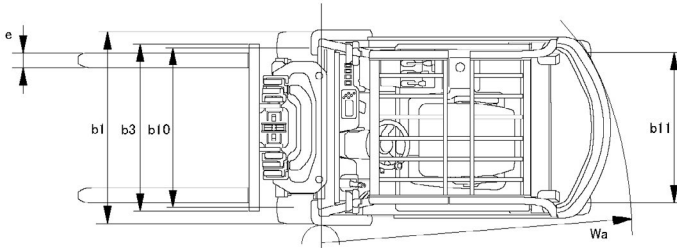

MASTABMESSUNGEN & NENN-TRAGFÄHIGKEITEN: QX2: 2.0 - 2.5 TONNEN

Hubwerk Typ	Hubwerk Name	Max. Hubhöhe mm ¹	Gesamthöhe			Freihub		Neigewinkel Vorwärts/ Rückwärts Grad	Tragfähigkeit ² Lastschwerpunkt 500 mm	
			Voll eingefahren mm ¹	Voll ausgefahren		Ohne LSG mm ¹	Std. LSG mm ¹		2.0 Tonnen kg ¹	2.5 Tonnen kg ¹
				Ohne LSG mm ¹	Std. LSG mm ¹					
DUPLEX FREISICHT	2W300	3000	1995	3645	4045	150	150	5/8	2000	2500
	2W330	3300	2145	3945	4345	150	150	5/8	2000	2500
	2W350	3500	2280	4145	4545	150	150	5/8	2000	2500
	2W370	3700	2405	4345	4745	150	150	5/8	2000	2500
	2W400	4000	2595	4645	5045	150	150	5/8	2000	2500
	2W450	4500	2845	5145	5545	150	150	5/8	2000	2500
	2W500	5000	3095	5645	6045	150	150	5/8	1950	2450
DUPLEX VOLLFREIHUB	2F300	3000	1995	3680	4045	1355	990	5/8	2000	2500
	2F330	3300	2145	3980	4345	1505	1140	5/8	2000	2500
	2F350	3500	2280	4180	4545	1640	1275	5/8	2000	2500
	2F370	3700	2405	4380	4745	1765	1400	5/8	2000	2500
	2F400	4000	2595	4680	5045	1955	1590	5/8	2000	2500
TRIPLEX VOLLFREIHUB	3F385	3850	1845	4530	4895	1210	840	5/5	2000	2500
	3F430	4300	1995	4980	5345	1360	990	5/5	2000	2500
	3F475	4750	2145	5430	5795	1510	1140	5/5	2000	2500
	3F515	5150	2280	5830	6195	1645	1275	5/5	1900	2300
	3F550	5500	2405	6180	6545	1770	1400	5/5	1800	2100
	3F600	6000	2595	6680	7045	1960	1590	5/5	1650 [*]	1850 [*]
	3F650	6500	2845	7180	7545	2210	1840	5/5	1400 [*]	1550 [*]
3F700	7000	3095	7680	8045	2460	2090	5/5	1150 [*]	1300 [*]	
TRIPLEX VOLLFREIHUB/FREISICHT	3V360	3600	1845	4225	4645	1130	840	5/5	1900	2350
	3V405	4050	2015	4675	5095	1280	1010	5/5	1900	2350
	3V450	4500	2145	5125	5545	1430	1140	5/5	1900	2350
	3V490	4900	2280	5525	5945	1560	1275	5/5	1800	2150
	3V525	5250	2405	5875	6295	1690	1400	5/5	1700	2050 [*]
	3V575	5750	2595	6375	6795	1880	1590	5/5	1550 [*]	1750 [*]
	3V633	6330	2845	6925	7375	2130	1840	5/5	1300 [*]	1450 [*]
	3V688	6880	3095	7505	7925	2380	2090	5/5	1050 [*]	1200 [*]

¹⁾ 1 inch = 25.4 mm, 1 kg = 0.4536 lb * Tragfähigkeit mit Superelastik-Breitreifen

ABMESSUNGEN

MASTABMESSUNGEN & NENN-TRAGFÄHIGKEITEN QX2: 3.0 TONNEN

Hubwerk Typ	Hubwerk Name	Max. Hubhöhe mm ¹	Gesamthöhe			Freihub		Neigewinkel Vorwärts/ Rückwärts Grad	Tragfähigkeit ² Lastschwerpunkt 500 mm
			Voll eingefahren mm ¹	Voll ausgefahren		Ohne LSG mm ¹	Std. LSG mm ¹		3.0 Tonnen kg
				Ohne LSG mm ¹	Std. LSG mm ¹				
DUPLEX FREISICHT	2W300	3000	1995	3645	4140	155	155	5/8	3000
	2W330	3300	2145	3945	4440	155	155	5/8	3000
	2W350	3500	2280	4145	4640	155	155	5/8	3000
	2W370	3700	2405	4345	4840	155	155	5/8	3000
	2W400	4000	2595	4645	5140	155	155	5/8	3000
	2W450	4500	2845	5145	5640	155	155	5/8	2950
	2W500	5000	3095	5645	6140	155	155	5/8	2800
DUPLEX VOLLFREIHUB	2F300	3000	1995	3680	4140	1365	900	5/8	3000
	2F330	3300	2145	3980	4440	1515	1050	5/8	3000
	2F350	3500	2280	4180	4640	1650	1185	5/8	3000
	2F370	3700	2405	4380	4840	1775	1310	5/8	3000
	2F400	4000	2595	4680	5140	1965	1500	5/8	3000
TRIPLEX VOLLFREIHUB	3F385	3850	1995	4480	4990	1410	900	5/5	3000
	3F430	4300	2145	4930	5440	1560	1050	5/5	3000
	3F475	4750	2280**	5380	5890	1695	1185	5/5	2850
	3F515	5150	2405	5780	6290	1820	1310	5/5	2750
	3F550	5500	2595	6130	6640	2010	1500	5/5	2400
	3F600	6000	2845	6630	7140	2260	1750	5/5	2050
	3F650	6500	3095	7130	7640	2510	2000	5/5	1750
	3F700	7000	3345	7630	8140	2760	2250	5/5	1400
TRIPLEX VOLLFREIHUB/FREISICHT	3V385	3850	1995	4480	4990	1280	900	5/5	2800
	3V430	4300	2145	4930	5440	1430	1050	5/5	2800
	3V470	4700	2280	5330	5840	1560	1185	5/5	2650
	3V505	5050	2405	5680	6190	1690	1310	5/5	2600
	3V555	5550	2595	6180	6690	1880	1500	5/5	2250
	3V600	6000	2845	6630	7140	2130	1750	5/5	1900
	3V650	6500	3095	7130	7640	2380	2000	5/5	1650
	3V700	7000	3345	7630	8140	2500	2250	5/5	1300

¹⁾ 1 inch = 25.4 mm, 1kg = 0.4536 lb ²⁾ spezieller Containermast verfügbar, voll eingefahren 2145 mm

Der Preis steht
im Vordergrund.
**Aber welcher
Preis?**

Reduzieren Sie mit UniCarriers Ihre Gesamtbetriebskosten

Wir stimmen Ihnen zu. Es dreht sich nur um den Preis. Oder genauer noch: um Ihre Gesamtbetriebskosten (TCO). Darum konzentrieren wir uns ganz darauf, Kosten zu sparen und Ihren Materialumschlag zu verbessern. Der Stapler und seine Leistung spielen eine wichtige Rolle, aber hier geht es vielmehr darum, wie wir Sie dabei unterstützen können, Ihren Lagerbetrieb zu optimieren, um Ihnen das beste Preis-Leistungs-Verhältnis zu bieten. Genau dies ist – langfristig gesehen – entscheidend.