

**Drehstrom-Hochleistungsstapler  
mit gekapseltem Antrieb**

**5 einstellbare Arbeitsprogramme**

**Jungheinrich Curve Control für  
optimale Fahrsicherheit**

**Automatische Feststellbremse**

**Wartungsfreie Lamellenbremse**



## **EFG 535–550**

### **Elektro-Vierrad-Gabelstapler (3500, 4000, 4500 und 4990 kg)**

Mit überragenden Fahr- und Hubgeschwindigkeiten sowie einem ausgezeichnetem Beschleunigungs- und Steigvermögen ermöglichen die EFG 535–550 hohe Umschlagleistungen und schnelle Arbeitsspiele. Sowohl im Innen- als auch im Außeneinsatz. Die Kapselung der Motoren gewährleistet die volle Einsatzbereitschaft auch unter extremen Einsatzbedingungen mit z. B. Staub, Chemikalien oder Feuchtigkeit. Das macht die EFG 535–550 zu universell einsetzbaren Staplern.

Dazu trägt natürlich auch der abgasfreie und leise Antrieb bei, der sich in jedes Arbeitsumfeld integrieren lässt.

Dank Drehstromtechnik eröffnen sich somit eine Vielzahl neuer Möglichkeiten und Vorteile für den Einsatz von Elektro staplern:

- Höchste Umschlagleistung durch Spitzenwerte beim Beschleunigen, Fahren und Heben.
- Längere Einsatzzeiten durch optimalen Wirkungsgrad und effektivere Energierückgewinnung.

- Präzise Steuerung und verschleißfreies generatorisches Abbremsen mit Rückspeisung der Energie in die Batterie bei Zurücknahme des Fahrpedals.

- Wartungs- und verschleißfreie Drehstrom-Motoren ohne Kohlebürsten.

Das Resultat: schnellere Arbeitsspiele bei deutlich längeren Einsatzzeiten mit einer Batterieladung. Dies sorgt zusammen mit dem reduzierten Wartungsaufwand für hohe Wirtschaftlichkeit durch niedrige Betriebskosten.

**JUNGHEINRICH**

# EFG 535–550

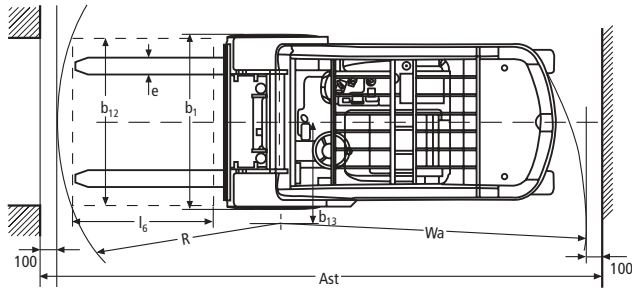
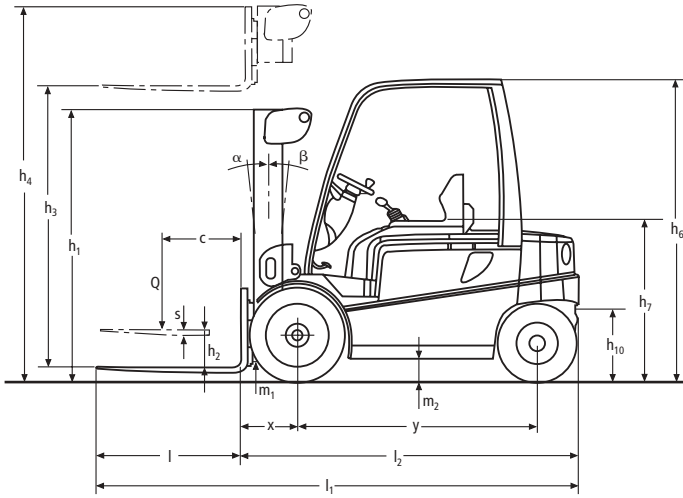

## Tragfähigkeit

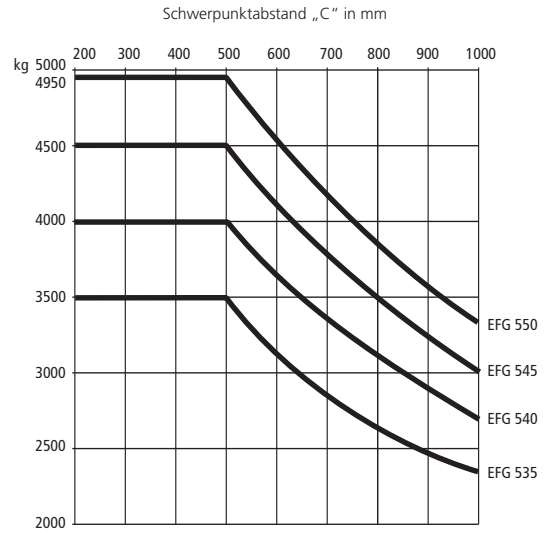

Hubgerüst-Tabelle EFG 535–550										Tragfähigkeitstabelle (kg) c = 500 mm				
Bezeichnung	Hub h <sub>3</sub> mm	Freihub h <sub>2</sub> mm			Bauhöhe h <sub>1</sub> eingefahren mm		Bauhöhe h <sub>4</sub> ausgefahren mm			Neigung vor/zurück α/β (°)	ohne Seitenschieber, einfach SE bereit			
		EFG 535	EFG 540/545	EFG 550			EFG 535	EFG 540/545	EFG 550		EFG 535	EFG 540	EFG 545	EFG 550
Zweifach ZT	2750		150	150		2280		3580	3580	6°/8°		4000	4500	4990
	3000		150	150		2405		3830	3830	6°/8°		4000	4500	4990
	3100	150				2228		3883		6°/8°	3500			
	3500	150	150	150	2428	2655	4283	4330	4330	6°/8°	3500	4000	4500	4990
	4000	150	150	150	2678	2905	4783	4830	4830	6°/8°	3500	4000	4500	4990
	4500	150	150	150	2978	3155	5283	5330	5330	6°/8°	3500	4000	4500	4990
	5000	150	150	150	3228	3405	5783	5830	5830	6°/5°	3450	4000	4500	4950
	5500		150	150		3655		6330	6330	6°/5°		3850	4100	4400
	6000		150	150		3905		6830	6830	6°/5°				
6500		150	150		4155		7330	7330	6°/5°					
Zweifach ZZ	2700		1376	1227		2080		3404	3553	6°/8°		4000	4500	4990
	2950		1501	1352		2205		3654	3803	6°/8°		4000	4500	4990
	3450		1751	1602		2455		4154	4303	6°/8°		4000	4500	4990
	3950		2001	1852		2705		4654	4803	6°/8°		4000	4500	4990
	4450		2251	2102		2955		5154	5303	6°/8°		4000	4500	4990
	4950		2501	2352		3205		5654	5803	6°/5°		4000		
	5450		2751	2602		3455		6154	6303	6°/5°				
Dreifach DZ	3800		1376	1227		2080		4504	4653	6°/8°		4000	4500	4990
	4175		1501	1352		2205		4879	5023	6°/8°		4000	4500	4990
	4700	1430				2193		5463		6°/5°	3500			
	4925		1751	1602		2455		5629	5773	6°/5°		3920	4420	4750
	5000	1530				2293		5763		6°/5°	3450			
	5300		1876	1727		2580		6004	6153	6°/5°		3890	4300	4700
	5500	1730				2493		6263		6°/5°	3100			
	5675		2001	1852		2705		6379	6523	6°/5°		3750	4200	4610
	6000	1930				2693		6763		6°/5°	2850			
	6425		2251	2102		2955		7129	7273	6°/3°		3580	4000	4300
	6500	2130				2893		7263		6°/3°	2600			
7175		2501	2352		3205		7879	8023	6°/3°		3200	3200	4000	

Kennzeichen	1.1	Hersteller (Kurzbezeichnung)	Jungheinrich	Jungheinrich	Jungheinrich	Jungheinrich	1.1
	1.2	Typzeichen des Herstellers	<b>EFG 535</b>	<b>EFG 540</b>	<b>EFG 545</b>	<b>EFG 550</b>	1.2
	1.3	Antrieb (Elektro, Diesel, Benzin, Treibgas, Netzelektro, manuell)	Elektro	Elektro	Elektro	Elektro	1.3
	1.4	Bedienung (Hand, Geh, Stand, Sitz, Kommissionierer)	Sitz	Sitz	Sitz	Sitz	1.4
	1.5	Tragfähigkeit/Last Q (t)	3,5	4,0	4,5	4,99	1.5
	1.6	Lastschwerpunkt c (mm)	500	500	500	500	1.6
	1.8	Lastabstand x (mm)	480 <sup>1)</sup>	510 <sup>2)</sup>	510 <sup>2)</sup>	510 <sup>2)</sup>	1.8
	1.9	Radstand y (mm)	1855	2000	2000	2000	1.9
	Gewichte	2.1	Eigengewicht inkl. Batterie (s. Zeile 6.5) kg	5800	6600	6950	7300
2.2		Achslast mit Last vorn/hinten kg	8350/950	9700/900	10400/1050	11200/1100	2.2
2.3		Achslast ohne Last vorn/hinten kg	3000/2800	3700/2900	3700/3250	3700/3600	2.3
Räder, Fahrwerk	3.1	Bereifung (Vollgummi, Superelastik, Luft, Polyurethan)	Solid	Solid	Solid	Solid	3.1
	3.2	Reifengröße, vorn	250-15	250-15	250-15	28 x 12,5-15	3.2
	3.3	Reifengröße, hinten	21 x 8-9	21 x 8-9	21 x 8-9	21 x 8-9	3.3
	3.5	Räder, Anzahl vorn/hinten (x = angetrieben)	2x/2	2x/2	2x/2	2x/2	3.5
	3.6	Spurweite, vorn b <sub>10</sub> (mm)	1120	1120	1120	1150	3.6
	3.7	Spurweite, hinten b <sub>11</sub> (mm)	950	950	950	950	3.7
	Grundabmessungen	4.1	Neigung Hubgerüst/Gabelträger, vor/zurück α°/β°	6/8	6/8	6/8	6/8
4.2		Höhe Hubgerüst eingefahren h <sub>1</sub> (mm)	2228	2405	2405	2405	4.2
4.3		Freihub h <sub>2</sub> (mm)	150	150	150	150	4.3
4.4		Hub h <sub>3</sub> (mm)	3100	3000	3000	3000	4.4
4.5		Höhe Hubgerüst ausgefahren h <sub>4</sub> (mm)	3883	3830	3830	3830	4.5
4.7		Höhe über Schutzdach (Kabine) h <sub>6</sub> (mm)	2320	2320	2320	2320	4.7
4.8		Sitzhöhe/Standhöhe h <sub>7</sub> (mm)	1165	1165	1165	1165	4.8
4.12		Kupplungshöhe h <sub>10</sub> (mm)	390/550	390/550	390/550	390/550	4.12
4.19		Gesamtlänge, einschl. Gabel l <sub>1</sub> (mm)	3835	3980	3980	3980	4.19
4.20		Länge einschl. Gabelrücken l <sub>2</sub> (mm)	2685	2830	2830	2830	4.20
4.21		Gesamtbreite b <sub>1</sub> /b <sub>2</sub> (mm)	1340/-	1340/-	1340/-	1450/-	4.21
4.22		Gabelzinkenmaße s/e/l (mm)	45 x 125 x 1150	50 x 125 x 1150	50 x 150 x 1150	50 x 150 x 1150	4.22
4.23		Gabelträger ISO 2328, Klasse/Typ A, B	3 A	3 A	3 A	3 A	4.23
4.24		Gabelträgerbreite b <sub>3</sub> (mm)	1120	1260	1260	1260	4.24
4.31		Bodenfreiheit mit Last unter Hubgerüst m <sub>1</sub> (mm)	120	120	120	120	4.31
4.32		Bodenfreiheit Mitte Radstand m <sub>2</sub> (mm)	160	160	160	160	4.32
4.33	Arbeitsgangbreite bei Palette 1000x1200 quer l <sub>6</sub> x b <sub>12</sub>	3980	4160	4160	4160	4.33	
4.34	Arbeitsgangbreite bei Palette 800x1200 längs b <sub>12</sub> x l <sub>6</sub>	4180	4360	4360	4360	4.34	
4.35	Wenderadius Wa (mm)	2300	2450	2450	2450	4.35	
4.36	Kleinster Drehpunktstand b <sub>13</sub> (mm)	670	670	670	725	4.36	
Leistungsdaten	5.1	Fahrgeschwindigkeit mit/ohne Last km/h	16/17	15/17	15/16,5	15/16	5.1
	5.2	Hubgeschwindigkeit mit/ohne Last m/s	0,38/0,50	0,35/0,47	0,33/0,45	0,31/0,45	5.2
	5.3	Senkgeschwindigkeit mit/ohne Last m/s	0,58/0,55	0,55/0,50	0,55/0,50	0,55/0,50	5.3
	5.5	Zugkraft mit/ohne Last S <sub>2</sub> 60 min. N	5200/5700	5100/5600	4900/5500	5000/5800	5.5
	5.6	Max. Zugkraft mit/ohne Last S <sub>2</sub> 5 min. N	14700/14900	14600/14900	14500/14800	15100/15500	5.6
	5.7	Steigfähigkeit mit/ohne Last S <sub>2</sub> 30 min. %	8,5/14,5	8/13,5	7/12	6,5/12	5.7
	5.8	Max. Steigfähigkeit mit/ohne Last S <sub>2</sub> 5 min. %	15,5/25	14/23,5	12,5/21,5	12/21	5.8
	5.9	Beschleunigungszeit mit/ohne Last auf 10 m s	4,8/4,2	5,0/4,4	5,5/4,8	5,8/5,2	5.9
	5.10	Betriebsbremse	hydr.	hydr.	hydr.	hydr.	5.10
	E.-Motor	6.1	Fahrmotor, Leistung S <sub>2</sub> 60 min. kW	18	18	18	18
6.2		Hubmotor, Leistung bei S <sub>3</sub> 15 % kW	23,5	23,5	23,5	23,5	6.2
6.3		Batterie nach DIN 43531/35/36 A, B, C, nein	43536 A	43536 A	43536 A	43536 A	6.3
6.4		Batteriespannung, Nennkapazität K <sub>5</sub> V/Ah	80/700	80/840	80/840	80/840	6.4
6.5		Batteriegewicht kg	1863	2178	2178	2178	6.5
6.6		Batterieabmessungen L/B/H mm	1028/855/784	1028/999/784	1028/999/784	1028/999/784	6.6
Sonstiges	8.1	Energieverbrauch nach VDI-Zyklus <sup>3)</sup> kWh/h	10	10,5	11	11,5	6.6
	8.1	Art der Fahrsteuerung	Impuls/AC	Impuls/AC	Impuls/AC	Impuls/AC	8.1
	8.2	Arbeitsdruck für Anbaugeräte bar	200	200	200	200	8.2
	8.3	Ölmenge für Anbaugeräte l/min	30	30	30	30	8.3
	8.4	Schalldruckpegel nach EN 12 053, Fahrerohr dB(A)	75	75	75	75	8.4
8.5	Anhängekupplung, Art/Typ DIN	DIN 15170 H	DIN 15170 H	DIN 15170 H	DIN 15170 H	8.5	

1) 505 mm bei DZ-Mast; bei integriertem SS: x = 494 mm (519 mm bei DZ-Mast); bei Anbau SS: x = 552 mm (577 mm bei DZ-Mast)

2) 541 mm bei DZ-Mast; bei integriertem SS: x = 542 mm (573 mm bei DZ-Mast); bei Anbau SS: x = 582 mm (613 mm bei DZ-Mast)

3) 45 VDI-Arbeitsspiele/h

# Vorteile nutzen

## Komfortabler Arbeitsplatz

Der funktionelle und ergonomisch gestaltete Fahrerplatz sorgt für entspanntes, ermüdungsfreies Arbeiten auch über lange Schichten:

- Niedriger Aufstieg und großer, ebener Fußraum mit KFZ-üblichen Pedalen.
- Verstellbare Lenksäule und vielfach verstellbarer Komfortsitz für optimale Sitzposition.
- Schwingend gelagertes Fahrerplatzmodul „Floating Cab“ dämpft Stöße und Erschütterungen ab.
- Freie Sicht durch Hubgerüst und Gabelträger mit besonders großem Sichtfenster.



SOLO-PILOT

- Hydraulische Servolenkung für leichte Bedienung ohne Rückschläge.
- Comfort Display informiert über alle wichtigen Fahrzeugzustände.
- Bequemes Arbeiten durch kombinierte Fahrtrichtungs-/Hydraulikhebel SOLO-PILOT oder MULTI-PILOT (optional).
- Zahlreiche Ablagen, z. B. Getränkehalter.

## Verschleißfreie Bremsen

Drei Bremssysteme sorgen für ein sicheres, bequemes und weitgehend verschleißfreies Abbremsen:

- Motorbremse für verschleißfreies, regeneratives Bremsen mittels Fahrpedal im Normalbetrieb.



MULTI-PILOT

- Ölbad-Lamellenbremse als Sicherheitsbremse. Verschleißfrei und vollständig gekapselt.
- Elektrisch betätigte Federspeicherbremse als Feststellbremse. Diese fällt bei Stillstand des Staplers automatisch ein und löst sich wieder beim Anfahren. Ein unkontrolliertes Wegrollen des Gabelstaplers ist damit ausgeschlossen.

## Wartungsfreie Motoren

Antriebs-, Hydraulik- und Lenkmotor sind konsequent in Drehstromtechnik ausgelegt. Die Vorteile:

- Hohes Drehmoment für schnelle Arbeitsspiele.
- 15 % besserer Wirkungsgrad gegenüber Nebenschlussmotoren.
- Kein Wartungsaufwand durch Wegfall von Kohlebürsten und Kollektor.
- Lange Lebensdauer auch bei Staub und Feuchtigkeit durch gekapselte Bauweise.
- 2-jährige Gewährleistung auf alle Motoren.

## Aktive Sicherheit

Hohe Fahrdynamik und Leistung erfordern auch ein hohes Maß an Sicherheit:

- Automatische Reduzierung der Fahrgeschwindigkeit bei Kurvenfahrt durch Jungheinrich Curve Control.
- Kein unkontrolliertes Zurückrollen auf Rampen bzw. Steigungen durch automatische Feststellbremse.

- Erhöhte Standsicherheit und Resttragfähigkeit durch extrem niedrigen Schwerpunkt.
- Stabiles Fahrverhalten durch langen Radstand.
- Elektronischer und hydraulischer Überlastungsschutz.
- Schnell erreichbarer Notausschalter.
- Sichere Datenübertragung zwischen den elektronischen Komponenten durch CAN-Bus-Technologie.
- Das Fahrzeug entspricht der gültigen EU-Richtlinie CE für Flurförderzeuge.



Comfort Display

## Intelligente Elektronik

BoardControl steuert und überwacht permanent alle Funktionen des Staplers:

- Ruckfreies Fahren, dynamisches Reversieren und millimetergenaues Positionieren bei gleichzeitig niedrigstem Energieverbrauch durch Impulssteuerung.
- Optimale Anpassung an jeden Einsatzfall durch 5 individuell einstellbare Arbeitsprogramme.
- Überwachung aller Komponenten und Servicedatenspeicherung für schnelle und kostengünstige Wartung durch Diagnosesystem.
- Comfort Display mit digitalem Betriebsstundenzähler, Batterie-Entladeanalyzer mit Hubabschaltung, Uhr, Fehlercode- und Warnanzeigen.
- Anzeige der Lenkstellung.

## Jungheinrich

### Aktiengesellschaft

Friedrich-Ebert-Damm 129  
22047 Hamburg  
Telefon 0180 5235468\*  
Telefax 0180 5235469\*

\*Bundesweit nur € 0,12 pro Minute

info@jungheinrich.de  
www.jungheinrich.de

ISO 9001, ISO 14001  
Zertifizierungen des Qualitäts-  
und Umweltmanagements.



Jungheinrich-Flurförderzeuge  
entsprechen den europäischen  
Sicherheitsanforderungen.



**JUNGHEINRICH**  
Das lohnt sich.