



**STARKE PARTNER.
ROBUSTE STAPLER."**

FORTENS™



DIESEL- UND TREIBGASSTAPLER

H1.6-2.0FTS FORTENS / FORTENS ADVANCE

1 600 - 2 000 KG



ANGABEN ZU HUBGERÜST UND TRAGFÄHIGKEIT

Werte gelten für Stapler mit Standardausstattung. Die Werte können sich bei anderer Ausstattung ändern. Bitte setzen Sie sich mit Ihrem Hyster Händler in Verbindung, um weitere Informationen zu erhalten.

HUBGERÜSTE H1.6-2.0FT

	Maximale Gabelhöhe (mm) ❖	Rückwärtsneigung	Bauhöhe (mm)	Höhe Höhe Hubgerüst ausgefahren (mm)	Freihub (Gabeloberkante) (mm) □
Zweifach, begrenzter Freihub	3.330	5°	2.175	4.555 ❖	140
	3.830	5°	2.425	5.055 ❖	140
	4.330	5°	2.775	5.555 ❖	140
Zweifach-Hubgerüst mit Vollfreihub	3.215	5°	2.125	4.440	1.550
Dreifach-Hubgerüst mit Vollfreihub	4.450	3°	2.025	5.670	1.455 •
	4.900	3°	2.175	6.120	1.605 •
	5.500	3°	2.425	6.720	1.855 •

H1.6-2.0FT - Tragfähigkeitstabelle (kg) bei 500 mm Lastschwerpunkt

	Maximale Hubhöhe (mm)	Superelastikreifen					
		Ohne Seitenschub			Mit integriertem Seitenschub		
		H1.6FT	H1.8FT	H2.0FTS	H1.6	H1.8	H2.0FTS
Zweifach Begrenzter Freihub	3.330	1.600	1.800	2.000	1.600	1.750	1.970
	3.830	1.600	1.800	2.000	1.600	1.740	1.960
	4.330	1.600	1.740	1.940	1.600	1.680	1.900
Zweifach Vollfreihub	3.215	1.600	1.800	2.000	1.600	1.760	1.970
Dreifach Vollfreihub	4.450	1.570	1.740	1.910	1.570	1.680	1.880
	4.900	1.490	1.650	1.790❖	1.480	1.590	1.790
	5.500	1.330	1.500❖	1.520❖	1.320	1.450❖	1.510❖

H1.6-2.0FT - Tragfähigkeitstabelle (kg) bei 500 mm Lastschwerpunkt

	Maximale Hubhöhe (mm)	Radialluftreifen					
		Ohne Seitenschub			Mit integriertem Seitenschub		
		H1.6FT	H1.8FT	H2.0FTS	H1.6	H1.8	H2.0FTS
Zweifach Begrenzter Freihub	3.330	1.600	1.800	2.000	1.600	1.750	1.970
	3.830	1.600	1.800	2.000	1.600	1.740	1.960
	4.330	1.600	1.740	1.940❖	1.600	1.680	1.900❖
Zweifach Vollfreihub	3.215	1.600	1.800	2.000	1.600	1.760	1.970
Dreifach Vollfreihub	4.450	1.570❖	1.680❖	1.690❖	1.570❖	1.670❖	1.680❖
	4.900	1.490	1.650	1.790❖	1.480	1.580	1.360❖
	5.500	1.330	1.320	1.040❖	1.280	1.290	1.010❖

HINWEIS: Verwenden Sie zur Tragfähigkeitsberechnung mit anderen Gabelstaplerspezifikationen als in den obigen Tabellen angegeben bitte die Hy-Rater-Software.

STAPLERABMESSUNGEN

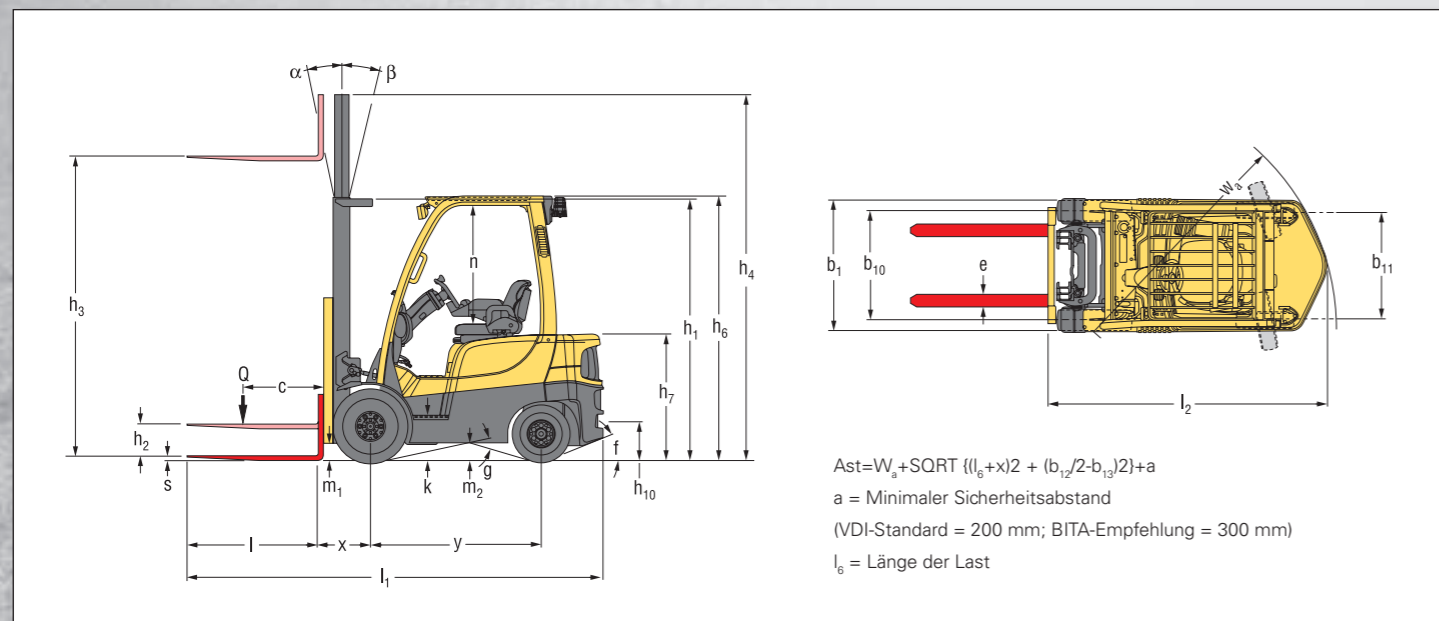

PRODUKTMERKMALE

Diese Gabelstaplerserie ist in zwei verschiedenen Konfigurationen erhältlich.

Der Fortens™-Stapler bietet eine erstklassige Leistung für viele Anwendungen und überzeugt durch geringe Anschaffungskosten ohne Kompromisse bei der Leistungsfähigkeit.

Der Gabelstapler Fortens Advance zeichnet sich durch eine hervorragende Leistung aus und wurde für minimale stündliche Betriebskosten optimiert.

MOTOREN UND KRAFTSTOFFSYSTEM

Dank der ausgesprochen schnell ansprechenden Zündkerzen der leistungsstarken Yanmar-Dieselmotoren startet der Motor bei Kälte schnell und zuverlässig. Die Kaltstartvorrichtung regelt den Zeitpunkt der Kraftstoffeinspritzung anhand der Wassertemperatur und sorgt so für geringere Abgase. Durch die Regelung des Einspritzzeitpunkts entsprechend der Motorlast konnten die Emissionen reduziert werden.

Bei Treibgasstaplern kommt ein 2,0-l-PSI-Motor mit einer Nennleistung von 33,0 kW bei 2.400 U/min und einem maximalen Drehmoment von 136 Nm bei 2.300 U/min zum Einsatz. Dabei handelt es sich um eine robuste Konstruktion mit einem Gusseisenzylinderblock ohne Zündkerzenkabel, Verteilerkappen oder Rotoren.

GETRIEBE

Die Fortens-Standardstapler sind mit einem elektronischen Lastschaltgetriebe ausgestattet. Die Modelle der Baureihe Fortens Advance sind mit dem elektronisch gesteuerten **DuraMatch™-Getriebe** mit folgenden Funktionen erhältlich:

■ **Das automatische Abbremsystem (ADS)** bremst den Stapler automatisch ab, sobald das Gaspedal losgelassen wird und bringt den Gabelstapler schließlich ganz zum Stillstand. So wird die Lebensdauer der Bremsen wesentlich verlängert. Darüber hinaus unterstützt diese Funktion den Fahrer beim exakten Positionieren des Staplers vor der Last. Das ADS verfügt über 10 Einstellungen, die vom Servicetechniker über die Armaturenbrettanzeige programmiert werden und entsprechend den jeweiligen Einsatzanforderungen verschiedene Bremseigenschaften bieten – von sehr sanft bis aggressiv.

■ **Bei der kontrollierten Fahrtrichtungsumkehr** steuert der Pacesetter VSM™ das Getriebe zur Gewährleistung sanfter Richtungswechsel. Der Fahrzeugsystemmanager verringert die Kraftstoffzufuhr und bremst so den Motor, aktiviert die automatische Geschwindigkeitsreduzierung, um den Gabelstapler anzuhalten, ändert die Getriebedrehrichtung automatisch und beschleunigt den Gabelstapler durch Erhöhen der Kraftstoffzufuhr. Das System schließt ein Durchdrehen der Reifen sowie plötzliche Lastwechsel für das Getriebe praktisch aus und erhöht die Lebensdauer der Reifen erheblich. Wie das automatische Abbremsystem kann auch die Armaturenbrettanzeige in 10 verschiedenen Einstellungen entsprechend den Einsatzanforderungen programmiert werden.

■ **Beim kontrollierten Zurückrollen an Rampen** steuert das Getriebe das Zurückrollen des Gabelstaplers an einer Rampe, wenn das Gaspedal losgelassen werden. So kann der Gabelstapler an Steigungen optimal gesteuert werden und die Produktivität des Fahrers steigt.

Die Getriebe sind mit den 2 erhältlichen Kühlern mit Aluminiumkern kompatibel und die durchdachte Konstruktion des Gegengewichtstunnels sorgt zusammen mit einem Blaslüfter für die beste Kühlleistung in der Branche.

Alle Antriebsstränge werden vom integrierten **Pacesetter VSM™** mit CANbus-Datenübertragung gesteuert, geschützt und verwaltet. Neben der Überwachung wesentlicher Funktionen ermöglicht das System auch die Anpassung und Optimierung der Staplerleistung. Es ermöglicht die schnelle und einfache Diagnose, minimiert Reparaturausfallzeiten und unnötigen Teilaustausch. Unkomplizierte Hydrauliksysteme mit leckfreien ORFS-Anschlüssen verringern das Auftreten von Leckagen und sorgen so für eine noch höhere Zuverlässigkeit.

Es kommen nicht-mechanische Hall-Effekt-Sensoren und Schalter zum Einsatz, die so konstruiert sind, dass sie den Gabelstapler überdauern.

■ **Automatische Hydrauliksteuerung** Durch die optionale automatische Hydrauliksteuerung wird die Motordrehzahl automatisch erhöht,

um volle Hydraulikleistung zu erhalten. Dabei sorgt der Pacesetter VSM für eine konstante Fahrgeschwindigkeit (oder verhindert die Fahrt), bis der Fahrer das Gaspedal betätigt. Es ist also kein manueller Kriechgang (Inchen) des Fahrers erforderlich und durch die Vereinfachung der auszuführenden Aktionen werden Produktivität und Effizienz erhöht.

Die Fahrerkabine zeichnet sich durch eine erstklassige **Ergonomie** aus, die für maximalen Fahrerkomfort und optimale Produktivität sorgt.

■ Der Bedienbereich wurde durch ein Fahrerschutzdach und einen deutlich vergrößerten Fußraum optimiert.

■ Das benutzerfreundliche 3-Punkt-Einstiegssystem der Fahrerkabine umfasst eine offene rutschfeste Stufe mit einer Höhe von lediglich 37,1 cm

■ Der isolierte Antriebsstrang gewährleistet geringe Vibrationen durch die Antriebseinheit.

■ Die verstellbare Armlehne mit den TouchPoint™-Minihebeln für die elektronische Hydrauliksteuerung passt sich der Sitzhöhe an und kann nach vorne ausgefahren werden.

■ Der Griff für Rückwärtsfahrten mit Hupentaste vereinfacht die Rückwärtsfahrt.

■ Eine stufenlos verstellbare Lenksäule, das Lenkrad mit 30 cm Durchmesser und Lenkradknäuf und der voll gefederte Sitz sichern besten Fahrerkomfort.

Der Hyster Fortens ist extrem schnell und einfach zu **warten**.

■ Der mühelose Zugang zu den Komponenten von der Stirnwand bis zum Gegengewicht und die vereinfachte Verkabelung und Hydraulik verbessern die Zugänglichkeit der Komponenten, wodurch sich die Zeiten für ungeplante Reparaturen und die regelmäßige Instandhaltung verkürzen.

■ Farbcodes sorgen für eine schnelle tägliche Wartung und die Diagnosesysteme können über die Armaturenbrettanzeige verwaltet werden.

■ Intervalle von 4.000 Stunden für den Wechsel von Motorkühlmittel und Hydrauliköl tragen ebenfalls zu einer Reduzierung der Ausfallzeiten bei.

STARKE PARTNER. ROBUSTE STAPLER.TM

FÜR ANSPRUCHSVOLLE AUFGABEN WELTWEIT.

Hysters breite Produktpalette umfasst Lagertechnik, Gegengewichtsstapler mit Verbrennungs- und Elektromotoren, Containerstapler und ReachStacker. Hyster ist mehr als nur ein Gabelstaplerlieferant.

Unser Ziel ist eine umfassende Partnerschaft, bei der alle Bereiche der Flurförderzeuge abgedeckt werden: Ob Sie professionellen Rat für Ihre Fuhrparkverwaltung, hochqualifizierten Service oder Ersatzteile benötigen: Auf Hyster können Sie sich verlassen.

Unsere hochqualifizierten Händler bieten Ihnen vor Ort schnelle und fachmännische Hilfe. Sie haben kostengünstige Finanzierungspakete im Angebot und präsentieren Ihnen gerne effizient verwaltete Wartungsprogramme, damit sich Ihre Investition auszahlt. Unsere Aufgabe ist es, Ihre Bedürfnisse im Bereich Flurförderzeuge zu erfüllen, damit Sie sich ganz auf den Erfolg Ihres Unternehmens konzentrieren können – heute und auch in Zukunft.



HYSTER EUROPE

Siemensstr. 9, D-63263-Neu-Isenburg, Deutschland.

Telefon: +49 (0) 6102 3 68 68 0



www.hyster.eu



infoeurope@hyster.com



[/HysterEurope](https://www.facebook.com/HysterEurope)



[@HysterEurope](https://twitter.com/HysterEurope)



[/HysterEurope](https://www.youtube.com/HysterEurope)



HYSTER-YALE UK LIMITED unter dem Handelsnamen Hyster Europe. Eingetragene Adresse: Centennial House, Building 4.5, Frimley Business Park, Frimley, Surrey GU16 7SG, Vereinigtes Königreich. Eingetragen in England und Wales. Handelsregisternummer: 02636775.

HYSTER,  und FORTENS sind eingetragene Marken in der Europäischen Union und in einigen anderen Ländern.

MONOTROL® ist eine eingetragene Marke und DURAMATCH und  sind Marken in den USA und in einigen anderen Ländern. Hyster-Produkte können ohne Vorankündigung verändert werden. Abbildungen von Gabelstaplern können Sonderausstattungen zeigen, die nicht zum Standardlieferumfang gehören.