

**DCG100-45 ED7/6 MPS | Volvo TAD-881-VE (185 kW) / Dana LTE-14400-LU | Duplex, clear view, standard - ED7/6**

<b>Hubleistungen</b>		<b>DCG100-45 ED7/6 MPS</b>
Tragfähigkeit, genormte (kg)		10000
Tragfähigkeit, Anzahl der Behälter, 8'6" – 9'6"		7+1 - 6+1
Hubgeschwindigkeit, ohne last – bei 70% Nennlast (m/s)		0,65 - 0,60
Senkgeschwindigkeit, ohne last – mit genormter last (m/s)		0,55 - 0,60
<b>Antriebsinformationen</b>		
Fahrgeschwindigkeit vorwärts, ohne last – mit genormter last (km/h)		25 - 25
Fahrgeschwindigkeit rückwärts, ohne last – mit genormter last (km/h)		25 - 25
Steigfähigkeit max., ohne last – mit genormter last (%)		37 - 30
Steigfähigkeit bei 2 km/h, ohne last – mit genormter last (%)		33 - 27
Zugkraft, max. (kN)		150
<b>Eigengewicht</b>		
Leergewicht (kg)		41900
Achslast vorn, ohne last – mit genormter last (kg)		26600 - 42000
Achslast hinten, ohne last – mit genormter last (kg)		15300 - 9900
<b>Motor</b>		
Hersteller – Typenbezeichnung		Volvo / TAD-881-VE
Kraftstoff – Arbeitsweise des Motors		Diesel / 4-Takt
Emissionsstufen / Genehmigung		EU Stage V / EPA Tier 4 Final
Anzahl der Zylinder – Kompressionsverhältnis (cm <sup>3</sup> )		6-inline / 7,7
Leistung nach ISO 3046 – bei Drehzahl (kW/rpm)		185 / 1500-2100
Drehmoment nach ISO 3046 – bei Drehzahl (Nm/rpm)		1160 / 1800
Generator, Typ – Leistung (W)		AC - 3640
Anlasserbatterie, Spannung - Kapazität (V – Ah)		2×12 - 135-145
Kraftstoffverbrauch, bei normaler Fahrt (l/h)		5-15
AdBlue verbrauch, bei normaler Fahrt (% des Diesel)		1-5
<b>Antriebssystem</b>		
Hersteller – Typenbezeichnung		Dana / LTE-14400-LU
Kupplung, Typ		Drehmomentwandler
Getriebe, Typ		Automatische Gangwahl
Anzahl der Gänge, vorwärts - rückwärts		4 - 4
Antriebsachse , Hersteller - Typ		Kessler D81 / Differential und Nabenreduktion
<b>Räder</b>		
Typ		Luft / Diagonal / E4
Abmessungen, vorn – hinten (zoll)		14.00×24 – 14.00×24
Anzahl Räder, vorn – hinten (*angetrieben)		4* - 2
Luftdruck (MPa)		1,0
<b>Verschiedenes</b>		
Lenksystem, typ – steuerung		Servolenkung - Lenkachse
Betriebsbremsanlage, typ – gebremste Räder		Nasslamellenbremse - Antriebsachse
Feststellbremsanlage, typ – gebremste Räder		Scheibenbremse mit Federspeicher - Antriebsachse
Hydraulikdruck, max. (MPa)		23,0
Geräuschpegel gemäß EN12053, innen (db(A))		63-66
Geräuschpegel gemäß 2000/14/EC, außen (db(A))		104-108
Tankinhalt (l)		380
AdBlue Volumen (l)		15
Hydraulikölmenge (l)		320

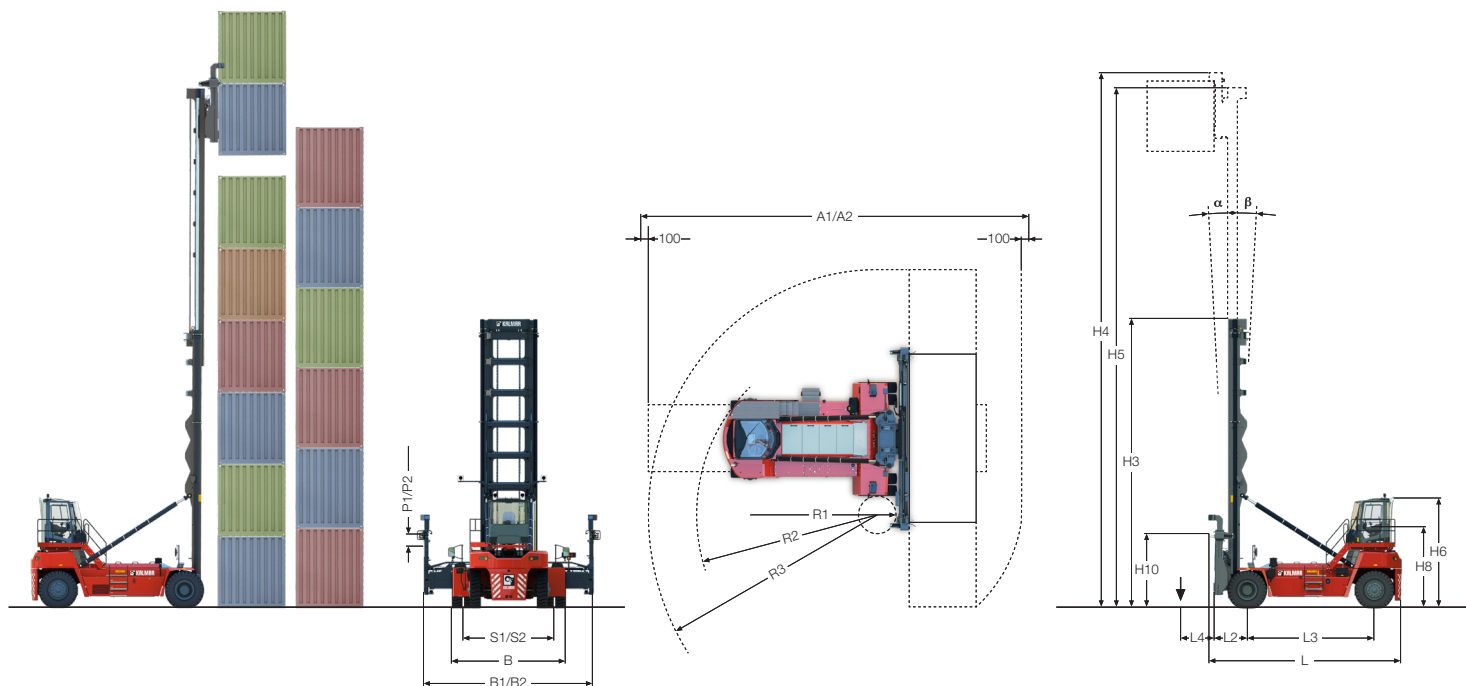

## Abmessungen

Gesamtlänge (mm)	L	6900
Lastabstand (mm)	L2	1210
Radstand (mm)	L3	4550
Lastschwerpunktstand (mm)	L4	1220
Grundgeräthöhe (mm)	H6	4000
Sitzhöhe (mm)	H8	2860
Reifen, Typ	H10	2300
Hubhöhe (mm)	H4	18800
Hubgerüsthöhe, min. (mm)	H3	10350
Hubgerüsthöhe, max. (mm)	H5	18600
Neigung Hubgerüst, vorwärts – rückwärts (°)	$\alpha$ - $\beta$	3 - 3
Gesamtbreite (mm)	B	4600
Breite über Anbaugerät, min-max (mm)	B1-B2	6615 - 12750
Spurweite (c-c), vorne - hinten (mm)	S1-S2	3870 - 2400
Wenderadius, innen / außen 20' / außen 40' (mm)	R1-R2-R3	1250 / 7000 / 9700
Mindest. Arbeitsgangbreite für 90° Stapelung 20' Container - 40' Container (mm)	A1-A2	10850 - 14350
Bodenfreiheit, min. (mm)	G	300
Seitenführung (mm)	V1	$\pm 600$
Mechanischer Pile Slope (MPS), mechanischer Niveaueausgleich (mm)	P1	0 - 250
Teleskopspreader mit Automatikstopp (°)	B3-B4	20 / 40

The design and materials specification are subject to alternation without prior notice.  
Tolerances according to K-standard 95430.0008/0009

Kalmar offers the widest range of cargo handling solutions and services to ports, terminals, distribution centres and to heavy industry. Kalmar is the industry forerunner in terminal automation and in energy efficient container handling, with one in four container movements around the globe being handled by a Kalmar solution. Through its extensive product portfolio, global service network and ability to enable a seamless integration of different terminal processes, Kalmar improves the efficiency of every move. [www.kalmarglobal.com](http://www.kalmarglobal.com)

Kalmar is part of Cargotec. Cargotec's sales in 2018 totalled approximately EUR 3.3 billion and it employs around 12.000 people. [www.cargotec.com](http://www.cargotec.com)



Cargotec Sweden AB  
Movägen 1  
SE-341 32, Ljungby, Sweden  
tel. +46 372 260 00  
[www.kalmarglobal.com](http://www.kalmarglobal.com)