



BSL16N-7

HOCHHUBWAGEN

1,6 t



Spezifikationen - Hochhubwagen (BSL12/16N-7)

KENNZEICHEN	1.1	Hersteller			Doosan
	1.2	Modell			BSL16N-7
	1.3	Antrieb			elektrisch
	1.4	Bedienung			Deichselhubwagen
	1.5	Tragkraft	Q	kg	1.600
	1.6	Lastschwerpunkt	c	mm	600
	1.8	Vorbaumaß	x	mm	647
	1.9	Radstand	y	mm	1.293
GE- WICHT	2.1	Gesamtgewicht (inkl. Batterie)		kg	1.340
	2.2	Achslast, beladen, vorne/hinten		kg	930/2.010
	2.3	Achslast, unbeladen, vorne/hinten		kg	850/490
RÄDER	3.1	Reifen			Polyurethan (PU)
	3.2	Reifengröße vorn		mm	ø230x70
	3.3	Reifengröße hinten		mm	ø85x75
	3.4	Zusätzl. Reifen (Maße)		mm	ø150x54
	3.5	Reifen, Anzahl vorn/hinten (x=Antriebsrad)			1X + 1 / 4
	3.6	Reifengröße, vorne	b10	mm	522
	3.7	Reifengröße, hinten	b11	mm	390/505
ABMESSUNGEN	4.2	Höhe Hubgerüst eingefahren	h1	mm	2.108
	4.4	Hubhöhe	h3	mm	s. Tabelle
	4.5	Höhe Hubgerüst eingefahren	h4	mm	5.080
	4.9	Bauhöhe, Deichselkopf in Fahrstellung	h14	mm	850/1.385
	4.15	Bauhöhe, gesenkt	h13	mm	90
	4.19	Gesamtlänge	l1	mm	1.964
	4.20	Länge einschl. Gabelrücken	l2	mm	814
	4.21	Gesamtbreite	b1	mm	820
	4.22	Gabeln: Dicke x Breite x Länge	s/e/l	mm	60/180/1.150
	4.25	Maß über die Gabeln	b5	mm	570/685
	4.32	Bodenfreiheit, beladen, Mitte Radstand	m2	mm	28
	4.33	Arbeitsgangbreite bei Palette 1.000 x 1.200 quer	Ast	mm	2.406
	4.34	Arbeitsgangbreite bei Paletten 800 x 1.200 längs	Ast	mm	2.393
	4.35	Wenderadius	Wa	mm	1.510
LEISTUNGS- DATEN	5.1	Geschwindigkeit: Fahren, beladen/unbeladen		km/h	5,7/6,0
	5.2	Geschwindigkeit: Heben, beladen / unbeladen		m/s	0,13/0,20
	5.3	Geschwindigkeit: Senken, beladen / unbeladen		m/s	0,20/0,14
	5.8	Max. Steigfähigkeit, beladen		%	6/12
	5.10	Bremse			
ANTRIEB	6.1	DC - Fahrmotor		kW	1,3
	6.2	DC - Hubmotor		kW	3,2
	6.3	Batterie gem. DIN 43535 A/B/C/nein			nein
	6.4	Batteriespannung, Nennkapazität		V/Ah	24/300
	6.5	Batteriegewicht		kg	230
	6.6	Energieverbrauch nach VDI Zyklus		kWh/h	1,59
SONSTIG- ES	8.1	Fahr-/Hubsteuerung			AC
	8.4	Schalldruckpegel nach EN12053, Fahrerohr		db(A)	<70

Produkte und Spezifikationen können kurzfristig und ohne Benachrichtigung geändert werden

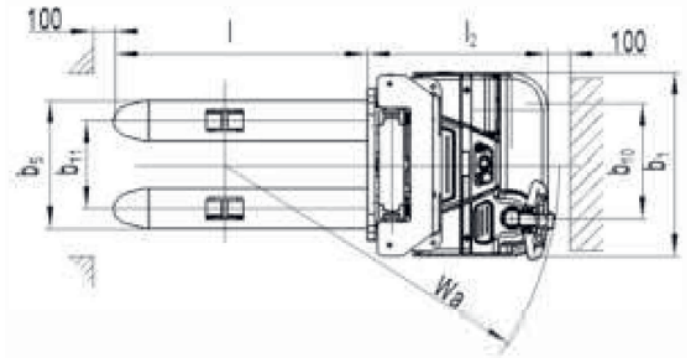
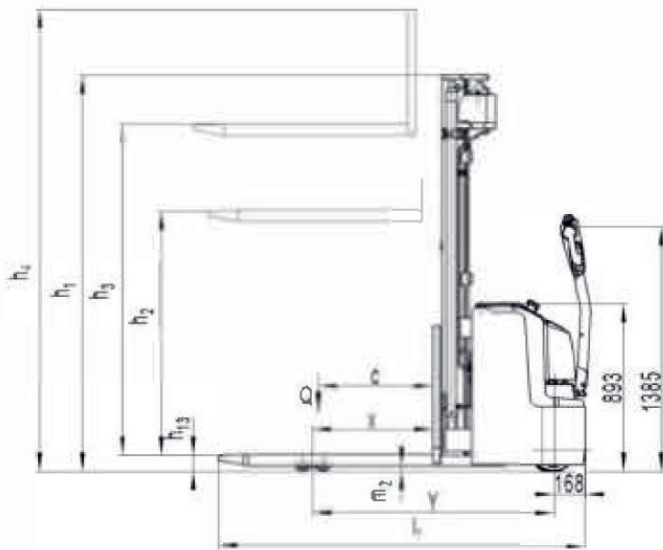

KENNDATEN HUBMAST

	eingef. Bauhöhe mm - h1	Freihub mm - h2	Hubhöhe mm - h3	ausgef. Masthöhe mm - h4	max. Hubhöhe mm - h3 + h13
BSL16N-7					
STD	1.958	-	2.830	3.380	2.920
	2.108	-	3.130	3.680	3.220
	2.308	-	3.530	4.080	3.620
FFL	2.108	1.560	3.130	3.680	3.220
	2.308	1.760	3.530	4.080	3.620
FFT	1.708	1.120	3.330	3.880	3.420
	1.908	1.320	3.930	4.480	4.020
	2.008	1.420	4.230	4.780	4.320
	2.108	1.520	4.530	5.080	4.620
	2.343	1.756	5.230	5.780	5.320



Doosan Industrial Vehicle Europe nv
Niederlassung Deutschland

Timmerhellstraße 35
45478 Mülheim an der Ruhr
Tel.: +49 (0)208-3876845-0
Fax: +49 (0)208-3876845-15
Website : www.doosan-gabelstapler.de

Autorisierter Händler