

Schubmaststapler 1,4 -1,6 t

BT reflex

N-Serie

RRE140HN

RRE160HN

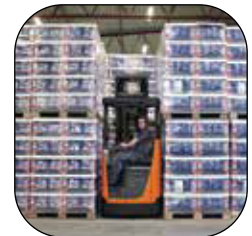

Schubmaststapler

Technische Daten					RRE140HN	RRE160HN	
Kennzeichnung	1.1	Hersteller			Toyota	Toyota	
	1.2	Typ			RRE140HN	RRE160HN	
	1.3	Antrieb			Elektrisch	Elektrisch	
	1.4	Bedienung			Sitzlenkung	Sitzlenkung	
	1.5	Tragfähigkeit / Last	Q	kg	1400	1600	
	1.6	Lastschwerpunkt	c	mm	600	600	
	1.8	Lastabstand	x	mm	341 *)	341 *)	
	1.9	Radstand	y	mm	1342	1342	
	Gewicht	2.1	Einsatzgewicht inkl. Batterie		kg	3190	3190
2.3		Achslast, Gabel zurück ohne Last, Antriebsrad/Radarmräder		kg	1953/1237	1953/1237	
2.4		Achslast vor mit Last, Antriebsrad/Radarmräder		kg	575/4011	453/4332	
2.5		Achslast, Gabel zurück mit Last, Antriebsrad/Radarmräder		kg	1627/2960	1568/3219	
Räder		3.1	Bereifung			Polyurethan	Polyurethan
	3.2	Reifengröße Antriebsrad		mm	ø343x140	ø343x140	
	3.3	Reifengröße Radarmräder		mm	ø250x85	ø250x85	
	3.5	Räder, Anzahl Antriebsrad/Radarmräder (x=angetrieben)			1x/2	1x/2	
	3.7	Spurweite, hinten	b ₁₁	mm	988	988	
	Abmessungen	4.1	Gabelneigung, vor/zurück	α/β	Grad	-2/°4° *)	-2/°4° *)
		4.2	Höhe, Hubgerüst eingefahren	h ₁	mm	2887 *)	2887 *)
4.3		Freihub	h ₂	mm	2403 *)	2403 *)	
4.4		Hub	h ₃	mm	6945 *)	6945 *)	
		Hubhöhe	h ₂₃	mm	7000 *)	7000 *)	
4.5		Höhe, Hubgerüst ausgefahren	h ₄	mm	7540 *)	7540 *)	
4.7		Höhe Schutzdach (Kabine)	h ₆	mm	2198	2198	
4.8		Sitzhöhe	h ₇	mm	1136	1136	
4.10		Höhe der Radarme	h ₈	mm	270	270	
4.15		Höhe, Gabel abgesenkt	h ₁₃	mm	55	55	
4.19		Gesamtlänge	l ₁	mm	2413	2413	
4.20		Länge einschl. Gabelrücken	l ₂	mm	1263	1263	
4.21		Gesamtbreite	b ₁	mm	1120	1120	
4.22		Gabelzinkenmaße	s/e/l	mm	40/100/1150 *)	40/100/1150 *)	
4.23		Gabelträger ISO 2328, Klasse/Typ A, B			II A	II A	
4.24		Gabelträgerbreite	b ₃	mm	819	819	
4.25		Maß über Gabel	b ₅	mm	252-698	252-698	
4.26		Breite zwischen Radarmen	b ₄	mm	900	900	
4.28		Vorschub	l ₄	mm	503 *)	503 *)	
4.31		Bodenfreiheit, mit Last, unter Hubgerüst	m ₁	mm	68	68	
4.32		Bodenfreiheit, Radstand Mitte (15 mm unter den Radbolzen)	m ₂	mm	74	74	
4.34.1		Arbeitsgangbreite bei Palette 1000 x 1200 quer gem. VDI 2198	A _{st}	mm	2695	2695	
4.34.2		Arbeitsgangbreite bei Palette 800 x 1200 längs gem. VDI 2198	A _{st}	mm	2751	2751	
4.35	Wenderadius	W _a	mm	1604	1604		
4.37	Länge über Radarme	l ₇	mm	1747	1747		
Leistungsdaten	5.1	Fahrgeschwindigkeit mit/ohne Last		km/h	10/11	10/11	
	5.1	Fahrgeschwindigkeit mit/ohne Last (Hochgeschwindigkeitsversion)		km/h	10/14	10/14	
	5.2	Hubgeschwindigkeit mit/ohne Last		m/s	0,38/0,68	0,36/0,68	
	5.2	Hubgeschwindigkeit, mit/ohne Last (Hochgeschwindigkeitsversion) ¹⁾		m/s	0,57/0,92	0,52/0,92	
	5.3	Senkgeschwindigkeit mit/ohne Last		m/s	0,55/0,59	0,55/0,59	
	5.4	Schubgeschwindigkeit, mit/ohne Last		m/s	0,20/0,28	0,20/0,28	
	5.8	Max. Steigfähigkeit, mit/ohne Last ²⁾		%	10/15	10/15	
	5.9	Beschleunigungszeit mit/ohne Last (über 10 m)		s	4,9/4,6	5,0/4,6	
	5.9	Beschleunigungszeit, mit/ohne Last (über 10 m) (Hochgeschwindigkeitsversion)		s	4,9/4,6	5,0/4,6	
	5.10	Betriebsbremse			Elektrisch	Elektrisch	
Elektromotor	6.1	Fahrmotor, Leistung S2 60 min.		kW	9	9	
	6.2	Hubmotorleistung S3 15%		kW	11,0	11,0	
	6.2	Hubmotorleistung S3 15 % (Hochgeschwindigkeitsversion)		kW	15,0	15,0	
	6.4	Batteriespannung, Nennkapazität K _s		V/Ah	48/310 *)	48/310 *)	
	6.5	Batteriegewicht		kg	510	510	
	6.6	Energieverbrauch gemäß DIN EN 16796		kWh/h	—	2,46	
	6.7	Umschlagleistung		t/h	—	66,5	
	6.8	Energieverbrauch bei Umschlagleistung		kWh/h	—	2,58	
Sons- tiges	8.1	Art der Fahrsteuerung			Variable Wechselspannung	Variable Wechselspannung	
	8.4	Schalldruckpegel am Fahrerohr gemäß DIN EN 12053		dB (A)	64	64	

1) Nicht in Kombination mit Blei/Säure-Batterie 310 Ah

*) Weitere Alternativen sind erhältlich

2) Messung gemäß Werksnorm

Alle Angaben gelten für die Konfiguration in der Tabelle. Sonstige Konfigurationen können andere Ergebnisse liefern. Leistung und Abmessungen des Flurförderzeugs sind Nominalwerte und unterliegen Toleranzen. Toyota Material Handling Manufacturing Sweden AB Änderungen der Produkte und technischen Daten ohne vorherige Ankündigung bleiben vorbehalten.

Batterieabhängige Abmessungen

Abmessungen				RRE140HN			RRE160HN		
	Batteriefach		mm	275	347	419	275	347	419
1.8	Lastabstand, Mitte des Stützamrads zum Gabelrücken	x	mm	341 ¹⁾	269 ¹⁾	190	341 ¹⁾	269 ¹⁾	190
4.20	Länge einschl. Gabelrücken	l_2	mm	1263 ²⁾	1335 ²⁾	1425	1263 ²⁾	1335 ²⁾	1425
4.34.1	Gangbreite für Paletten 1000 × 1200 in Querrichtung	A_{st}	mm	2695 ²⁾	2750 ²⁾	2812	2695 ²⁾	2750 ²⁾	2812
4.34.2	Gangbreite für Paletten 800 × 1200 in Längsrichtung	A_{st}	mm	2751 ²⁾	2817 ²⁾	2890	2751 ²⁾	2817 ²⁾	2890
4.35	Wenderadius	W_a	mm	1604	1604	1604	1604	1604	1604
6.4	Batteriespannung (48 V), Nennkapazität, Blei-Säure-Batterie	K_5	V/Ah	48/310	48/465	48/620	48/310	48/465	48/620
	Batteriespannung (48 V), Nennkapazität, Lithium-Ionen-Batterie	K_5	V/Ah	—	48 / 300 - 420	48 / 300 - 420	—	48 / 300 - 420	48 / 300 - 420
6.5	Batteriegewicht, min. - max.		kg	510 - 609	685 - 825	875 - 1030	510 - 609	685 - 825	875 - 1030

1) Mit Batterie in Wechselsystem -9 mm

2) Mit Batterie in Wechselsystem +9 mm

Abmessungen des Hubgerüsts

RRE140HN/RRE160HN				Triplex Hi-Lo – A											
	Hubhöhe	h_{23}	mm	4900	5400	5700	6300	7000	7250	7500	8000	8500	9000	9500	10000
4.4	Heben	h_3	mm	4845	5345	5645	6245	6945	7195	7445	7945	8445	8945	9445	9945
4.2	Höhe, Hubgerüst eingefahren	h_1	mm	2187	2354	2454	2654	2887	2971	3054	3221	3387	3554	3721	3887
4.3	Freihub	h_2	mm	1703	1871	1971	2171	2403	2487	2571	2737	2903	3071	3237	3403
4.5	Höhe, Hubgerüst ausgefahren	h_4	mm	5440	5941	6241	6841	7540	7792	8041	8542	9040	9541	10042	10540

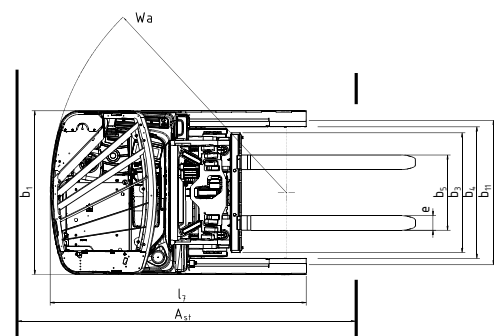
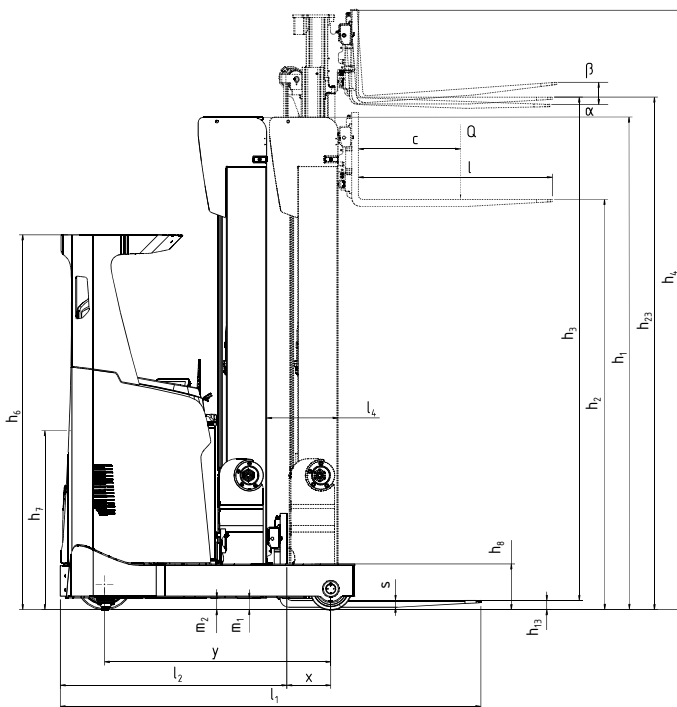



**GABELSTAPLER SERVICE
& VERMIETUNG GMBH**

Im Grund 7 • 88356 Ostrach
www.kugler.net

TMHE-Toyota Material Handling Europe – Version 2.2, 24.04.2023

TOYOTA

MATERIAL HANDLING