



Bobcat

One Tough Animal

ELEKTROGABELSTAPLER

NXE-Serie, 1,5 bis 2,0 Tonnen Tragfähigkeit

🌐 EMEA





HARTE BEDINGUNGEN. HÄRTERE MENSCHEN.

Wir bei Bobcat bauen nicht nur Maschinen – wir feiern auch die Menschen, die sie bis an die Grenzen bringen. Ob eisiger Wind oder schlammiges Gelände, ob strömender Regen oder blendender Staub – Sie kommen, erledigen den Auftrag und machen weiter. Denn wahre Stärke steckt nicht nur in den Maschinen – sie kommt von den Menschen, die sie bedienen.

[MEHR LESEN](#)

ONE TOUGH ANIMAL



► DIE GESCHICHTE VON BOBCAT

Im Jahr 1958 brachte die Melroe Manufacturing Company einen Frontlader in Kompaktausführung auf den Markt – den Vorgänger des M400, des ersten echten Kompaktladlers weltweit. Bald darauf nahm das Unternehmen die inzwischen weltbekannte Marke Bobcat an. Ihr Erfolg legte den Grundstein für die Entwicklung der Kompaktmaschinenindustrie, wie wir sie heute kennen.

► ERFAHRUNG IN JAHREN

Im Jahr 2021 erweiterte Bobcat seinen Geschäftsbereich durch die Übernahme von Doosan Industrial Vehicle und vergrößerte damit seine Möglichkeit, seinen Kunden umfassende Geschäftslösungen anzubieten. Durch die Erfahrung von Doosan im Bereich Materialumschlag und Lagertechnik, die bis zum ersten Gabelstapler im Jahr 1968 zurückreicht, konnte das Unternehmen eine globale Präsenz mit 400 Händlern in 93 Ländern aufbauen.



► BOBCAT HEUTE

Heute bietet Bobcat mit seinem breit gefächerten Portfolio an Gabelstaplern und Lagerausrüstung eine Komplettlösung für die Intralogistik, von der Beladung von Schiffscontainern bis hin zur Optimierung des Lagerbetriebs. Die Bobcat-Maschinen für den Materialumschlag werden nach den höchsten Fertigungsstandards hergestellt und bieten die von Kunden erwartete Präzision und Langlebigkeit.



Elektrogabelstapler der NXE-Serie 3

► UNSERE MISSION

Mit unseren Maschinen bringen wir Sie effizienter und produktiver voran, selbst unter den härtesten Bedingungen und in den schwierigsten Situationen. Was auch immer unsere Kunden wollen, wir finden einen Weg.

ROBUST, WENDIG UND SICHER

► HÖCHSTLEISTUNG GARANTIERT

Erleben Sie eine reibungslose, ganztägige Leistung mit dem robusten und zuverlässigen Elektrogabelstapler B15NS. Er wurde für einen zuverlässigen Betrieb entwickelt und verfügt über eine elektrische Fußbremse für zusätzliche Kontrolle und IP65-zertifizierte Steuerungen, abgedichtete Schütze und Motoren zum Schutz Ihrer Investition. Sie können Ihren Gabelstapler auch mit Optionen wie einer Bodenplatte für zusätzlichen Motorschutz oder einer Geschwindigkeitsreduzierung für sicherere Kurvenfahrten und leichteres Handling ausstatten.



Geräumige Fahrerkabine mit einstellbarer Lenksäule und reichlich Beinfreiheit **S. 8**

Exzellente Sicht durch den Mast für einen sichereren und effizienteren Arbeitsbetrieb **S. 7**

Optimierte Gesamtkonstruktion für eine stabilere Handhabung schwerer Lasten, auch bei Arbeiten in der Höhe

Hydraulische Dämpfung zur Minimierung von Stößen durch Verlangsamung der Absenkgeschwindigkeit (nur für 2-stufige Masten)

Optimierte Stabilität für sicheres Arbeiten



Bessere Sicht durch das Dach beim Heben **S. 7**

Verstellbarer Sitz für maximalen Komfort bei langen Arbeitsschichten **S. 8**

Rutschfeste Trittstufe für mehr Sicherheit beim Ein- und Aussteigen aus der Maschine **S. 8**

Elektrische Feststellbremse (EPB) für zuverlässiges Bremsen und weniger zu wartende Komponenten **S. 10**



► MAXIMALE EFFIZIENZ

Der B15NS kombiniert eine kompakte Bauweise mit leistungssteigernden Merkmalen – für höchste Produktivität dank des effizienten AC-Curtis-Steuergeräts, der beeindruckenden Resttragfähigkeit und des leistungsstarken Motors. **S. 6-7**



► KOMFORT IN AKTION

Genießen Sie eine komfortable Arbeitsumgebung mit einer geräumigen Modularkabine, einem Federsitz, einem praktischen Ablagefach und einem Farbdisplay. **S. 8-9**



► SICHERHEIT GEHÖRT ZUR STANDARD-AUSSTATTUNG

Arbeiten Sie mit Selbstvertrauen dank der umfangreichen Sicherheitsfunktionen wie Berganfahrhilfe, elektronischer Feststellbremse, automatischer Geschwindigkeitsregelung und mehr. **S. 10-11**



► ROBUST UND ZUVERLÄSSIG

Holen Sie sich die perfekte Mischung aus Kraft, Leistung und Funktionalität mit Merkmalen wie einem IP54-zertifizierten Antriebsmotor und einer robusten Einzelantriebsachse. **S. 12-13**

HERAUSRAGENDE PRODUKTIVITÄT



▀ ZUVERLÄSSIGE AC-STEUERUNG

Machen Sie jede Last und jeden Hub effizienter mit unserem zuverlässigen und leistungsstarken AC-Curtis-Steuergerät und dem Einzelantriebsmotor.



▀ HERVORRAGENDE SICHT

Arbeiten Sie selbstbewusst, schneller und effizienter auf jeder Baustelle, dank der ausgezeichneten Sicht. Der Dachschutz mit Dachstreben bietet eine klare Sicht nach oben, ohne die Stabilität oder Sicherheit zu beeinträchtigen, während die Anordnung der Hydraulikschläuche für mehr Übersichtlichkeit sorgt.



▀ IP-ZERTIFIZIERTER SCHUTZ

Sorgen Sie für höchste Produktivität mit dem IP54-zertifizierten Antriebsmotor und dem IP65-zertifizierten Steuergerät unseres Staplers, die ausgezeichneten Schutz gegen Staub und Wasser bieten.



▀ AUSGEZEICHNETE RESTTRAGFÄHIGKEIT

Unsere Gabelstapler zeichnen sich durch eine hohe Stabilität aus, dank einer flachen Batterie und einer H-Achse, die den Schwerpunkt senkt. So behält Ihr Gabelstapler eine hohe Resttragfähigkeit, selbst in Höhen von mehr als 4 Metern.

KOMFORT & BEDIENELEMENTE



► GERÄUMIGE KABINE

Genießen Sie dank des kompakten Lenkrads mehr Platz in der Kabine. Dadurch wird das Manövrieren an engen Stellen erleichtert, die Reaktionszeit verbessert und ein präzises Lasthandling ermöglicht. Darüber hinaus wird der Fahrer weniger schnell ermüdet und die Einarbeitungszeit neuer Fahrer verkürzt.



► MEHR BEINFREIHEIT

Unsere Fahrerkabine bietet reichlich Beinfreiheit, um die Belastung zu minimieren, die Konzentration zu verbessern und eine entspanntere Arbeitsatmosphäre für den Fahrer zu schaffen.



► MÜHELOSE STEUERUNG

Der Fahrer kann die Leistung des Staplers ganz einfach über das intuitive Farbdisplay steuern, das anpassbare Einstellungen, Warnmeldungen und Sprachoptionen für ein individuelles Erlebnis bietet.



► ZUSÄTZLICHER KOMFORT

Für maximalen Komfort sorgen ein großer Getränkehalter, ein 5V-USB-Anschluss und ein Klemmbretthalter, die bequem in Ihrer Reichweite platziert sind.

► EINFACHER ZUSTIEG



Die niedrige, rutschfeste Trittstufe und die Bodenplatte bieten eine bequeme und sichere Möglichkeit zum Ein- und Aussteigen.

► GANZJÄHRIGER KOMFORT



Genießen Sie das ganze Jahr über den Komfort der anpassbaren Modularkabine, die bei jedem Wetter Ihre Produktivität gewährleisten.

► MASTABSENKUNGSDÄMPFER (NUR BEI 2-STUFIGEM HUBMAST)



Hydraulische Dämpfung zur Minimierung von Stößen durch Verlangsamung der Absenkgeschwindigkeit am Ende (nur für 2-stufige Masten)



SICHER BEI JEDER BEWEGUNG

► FORTSCHRITTLICHER SCHUTZ FÜR SIE UND IHREN BETRIEB

Bei Bobcat-Gabelstaplern ist die Sicherheit in ihrer DNA verankert. Diese Maschinen sind mit einer Vielzahl von Merkmalen ausgestattet, die Ihre Gesundheit und Ihre Investition schützen. Außerdem schenken Sie Ihnen bei jeder Aufgabe Sorgenfreiheit – jeden Tag.

► UNBEGRENZTER HALT

Unser Berganfahrassistent verhindert ein Zurückrollen an Steigungen, indem die Bremsen automatisch für einige Sekunden betätigt werden, bevor die elektrische Feststellbremse aktiviert wird. Dieser sanfte Übergang sorgt dafür, dass der Fahrer beim Anfahren an Steigungen die Kontrolle behält, was die Arbeit effizienter und sorgenfreier macht.

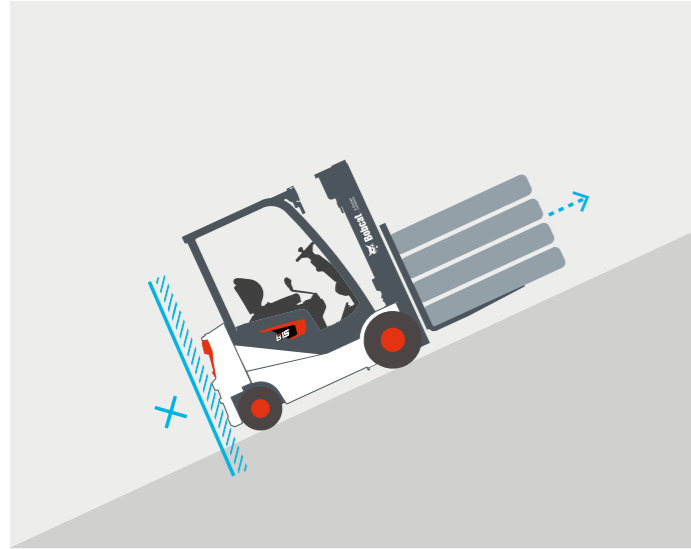

► ELEKTRISCHE FESTSTELLBREMSE (EPB)

Die Feststellbremse wird automatisch aktiviert, damit das Fahrzeug beim Verlassen des Fahrersitzes stillsteht.

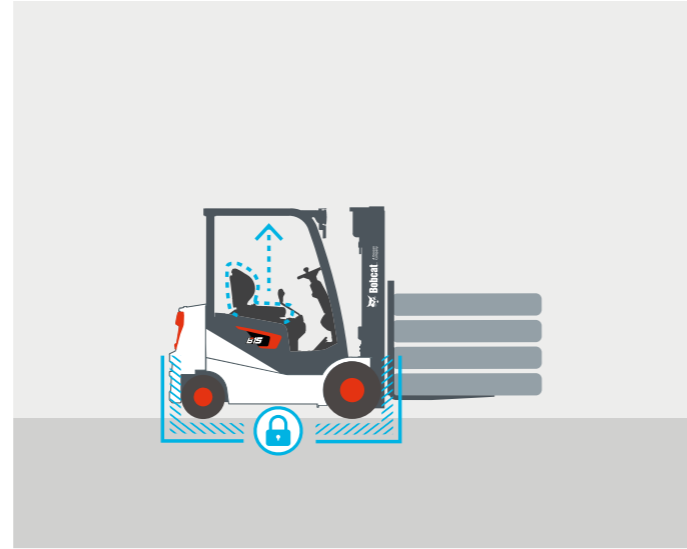

► AUTOMATISCHE GESCHWINDIGKEITSREGELUNG

Die automatische Geschwindigkeitsregelung, die als Sonderausstattung für diese Serie erhältlich ist, steuert die Fahrgeschwindigkeit, indem sie den Stapler bei Kurvenfahrten abbremst und so das Risiko von Unfällen oder Schäden effektiv verringert.

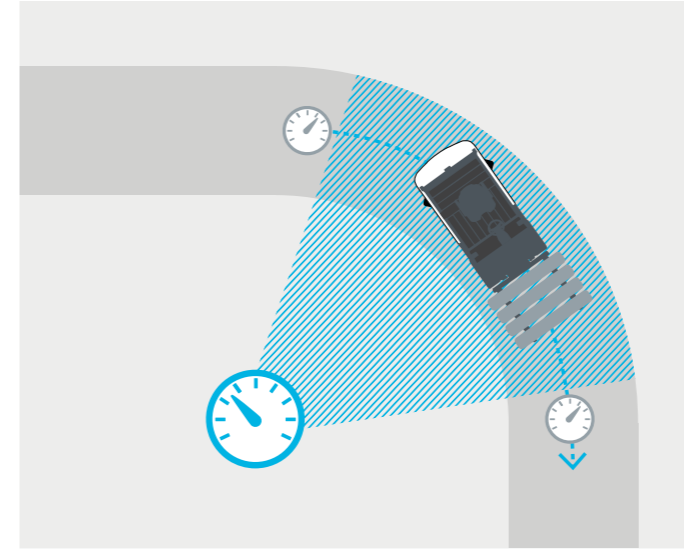

► NOT-AUS-SCHALTER

Durch Betätigen des Not-Aus-Schalters wird die Stromzufuhr des Motors unterbrochen und der Gabelstapler schnell gestoppt.

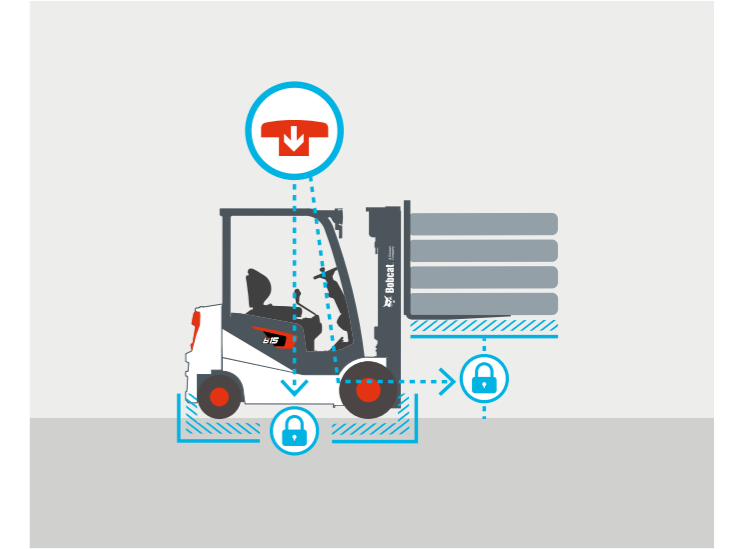

► HYDRAULIK-SPERRVENTIL

Das hydraulische Verriegelungssystem verhindert das unbeabsichtigte Absenken oder Neigen des Mastes, auch wenn der Fahrer den Stapler unbeaufsichtigt lässt.

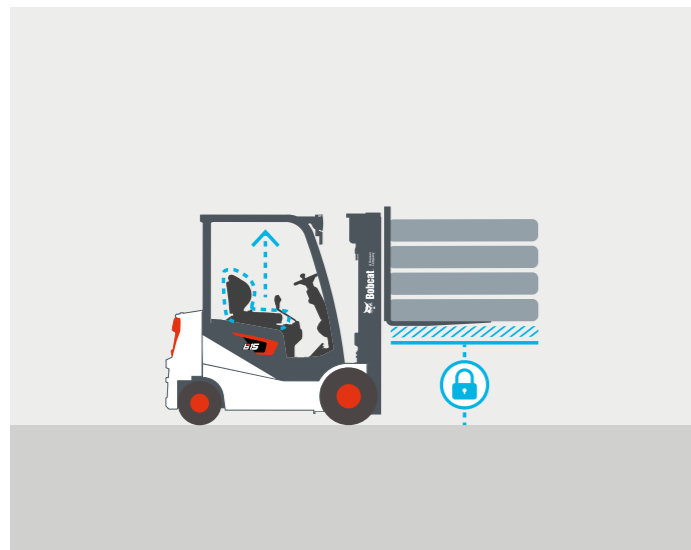

► H-ACHSE

Die innovative H-Achse unseres Elektrostaplers verbessert die Gesamtstruktur und senkt den Schwerpunkt, wodurch die Stabilität des Staplers deutlich erhöht wird. Dadurch wird ein zuverlässigerer Betrieb auch unter anspruchsvollen Bedingungen gewährleistet.

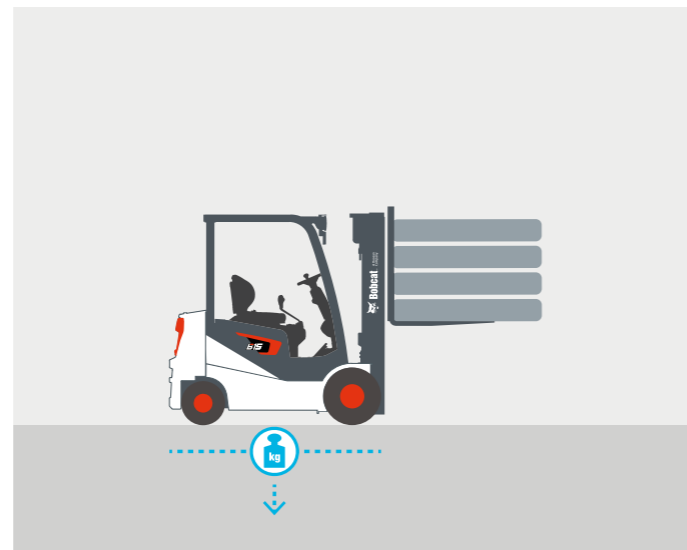

► PANORAMASPIEGEL

Der große Panoramaspiegel bietet eine hervorragende Sicht auf den hinteren Arbeitsbereich. Er verbessert die Sicherheit und steigert die Gesamtproduktivität.



► SICHERHEITZONENLICHT

Das Fahrzeug projiziert rote Lichtlinien auf den Boden, die einen sicheren Bereich für umstehende Personen markieren.



LANGE LEBENSDAUER

▶ LANGLEBIGKEIT GARANTIERT

Die B15NS-Serie ist darauf ausgelegt, Schäden zu reduzieren, Ausfallzeiten zu verringern, die Sicherheit zu erhöhen und gleichzeitig Ihren Arbeitstag angenehmer zu gestalten. Verlassen Sie sich bei Ihren intralogistischen Aufgaben dank der starken Einzelantriebsachse und dem leisen, langlebigen Motor auf höchste Leistung und Effizienz.

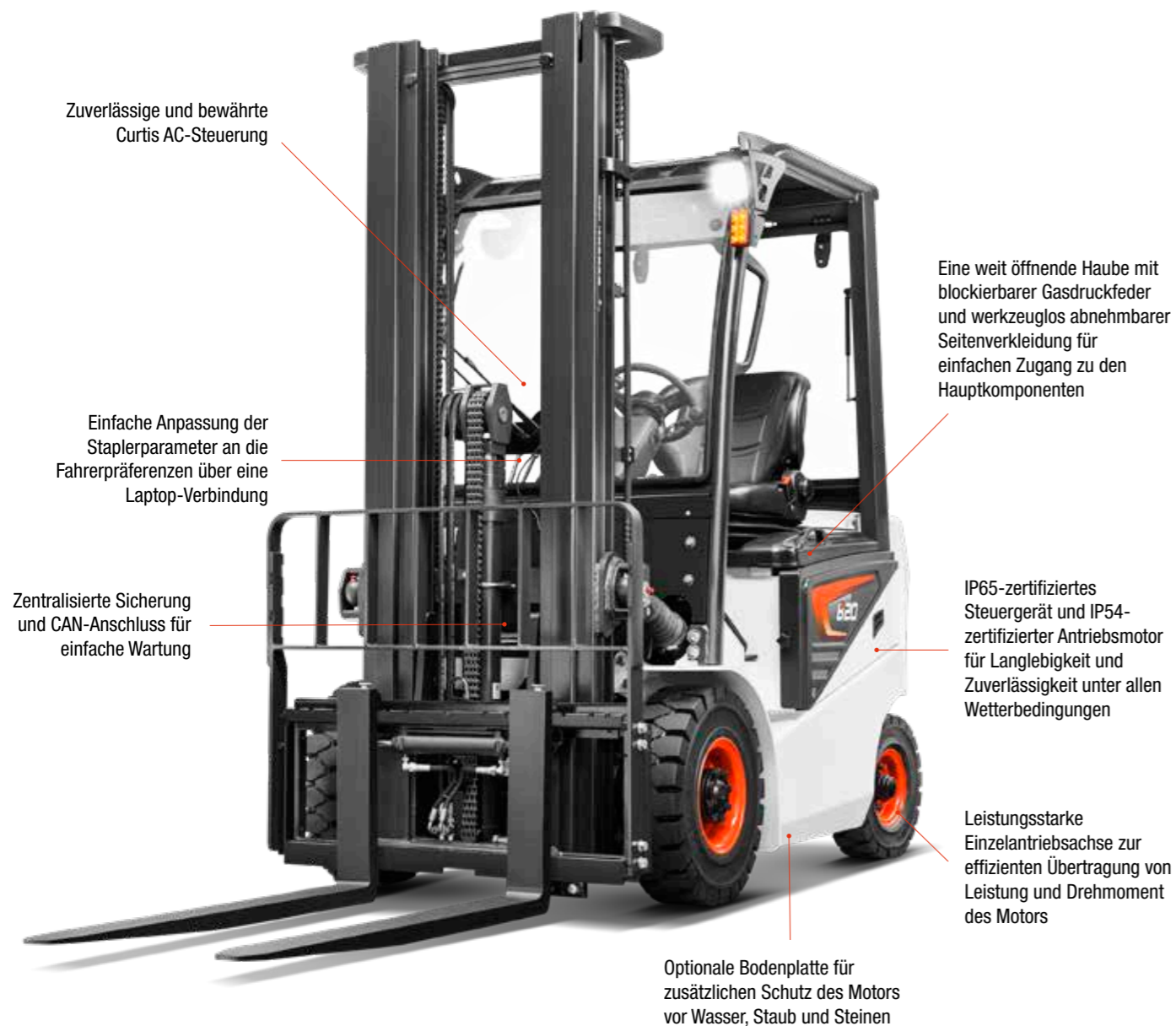

1 YEAR WARRANTY

▶ GEWÄHRLEISTUNG

Bobcat entwickelt jede einzelne Maschine nach höchsten Standards in puncto Qualität und Langlebigkeit. Daher hat unsere Standardgewährleistung eine Laufzeit von 12 Monaten bzw. 1 000 Betriebsstunden (je nachdem, was zuerst eintritt).

KEINE ZEIT FÜR AUSFÄLLE. STELLEN SIE SICH JEDER AUFGABE – TAGEIN, TAGAUS.



▶ UMFANGREICHES HÄNDLERNETZ

Sie können sich auf unser Händlernetz und unsere Servicepartner verlassen, die immer bereit sind, Ihnen zu helfen.

▶ BOBCAT-ORIGINALTEILE

Wir stellen unseren Händlern qualitativ hochwertige Komponenten zur Verfügung, um sicherzustellen, dass unsere Maschinen zuverlässig bleiben und auch unter den anspruchvollsten Bedingungen eine gleichbleibend zuverlässige Leistung erbringen.

WICHTIGSTE TECHNISCHE DATEN

TECHNISCHE DATEN GEMÄSS VDI 2198					
	Einheit	B15NS	B18NS	B20NSC	
MERKMALE					
Antrieb		Elektrisch			
Nutzlast	Q kg	1 500	1 750	2 000	
Lastschwerpunktstand	C mm	500			
Vorbaumaß	x mm	391	391	396	
Radstand	J mm	1 360			
GEWICHT					
Betriebsgewicht (mit min. Gewicht der Batterie)	kg	3 020	3 300	3 520	
Spurbreite, vorne	b10 mm	970			
Spurbreite, hinten	b11 mm	920			
ABMESSUNGEN					
Neigung des Mast-/Gabelträgers nach vorne (α) / hinten (β)	α / β °	6 / 10			
Höhe, Mast abgesenkt ¹	h1 mm	1 947 – 2 220		2 009 – 2 309	
Freihub ¹	h2 mm	125 – 1 263		110 – 1 309	
Heben ¹	h3 mm	2 900 – 4 800			
Höhe, Mast ausgefahren ¹	h4 mm	3 879 – 5 779			
Höhe des Dachschutzes	h6 mm	2 100			
Sitzhöhe / Standhöhe	h7 mm	1 060			
Länge insgesamt	l1 mm	3 122		3 175	
Länge bis zur Vorderseite der Gabelzinken	l2 mm	2 052		2 105	
Gesamtbreite	b1 mm	1 150			
Gabelabmessungen	s / e / l mm	35 / 100 / 1 070		40 / 100 / 1 070	
Breite des Gabelträgers	b3 mm	1 040			
Bodenfreiheit, beladen, unterhalb des Mastes	m1 mm	100			
Bodenfreiheit, Mitte des Radstandes	m2 mm	105			
Arbeitsgangbreite für Paletten von 1 000 × 1 200 in Querrichtung	Ast mm	3 481		3 526	
Arbeitsgangbreite für Paletten von 800 × 1 200 in Längsrichtung	Ast mm	3 681		3 726	
Wendekreis	Wa mm	1 890		1 930	
LEISTUNG					
Fahrgeschwindigkeit, beladen / unbeladen	km/h	13 / 15			
Hubgeschwindigkeit, beladen / unbeladen	mm/s	380 / 440	350 / 440		
Absenkgeschwindigkeit, beladen / unbeladen	mm/s	450 / 500	460 / 500	470 / 500	
Maximale Zugkraft, beladen / unbeladen, 5 Minuten Nennleistung	kg	1 224 / 1 326	1 326 / 1 428	1 377 / 1 479	
Maximale Steigfähigkeit, beladen / unbeladen, 5 Minuten Nennleistung	(%)	13 / 15			
Betriebsbremse		Pedal / hydraulisch			
ELEKTROMOTOR					
Batterie-Typ		Blei			
Batteriespannung / Nennkapazität K5	V/Ah	48 / 525			
Batteriefach L × B × H	mm	398 × 980 × 760			
Art der Antriebssteuerung		Wechselrichter, Wechselspannung			
ZUSÄTZLICHE DATEN					
Schallpegel am Ohr des Fahrers gemäß EN 12 053	dB(A)	73			

Die in diesem technischen Datenblatt angegebenen Werte wurden gerundet.
 Die Leistung kann je nach Betriebsbedingungen variieren. Produkte und technische Daten können ohne vorherige Ankündigung verbessert und geändert werden.
¹ Die Mastabmessungen beziehen sich auf einen Bereich vom niedrigsten bis zum höchsten verfügbaren Mast mit Lastschutzzitter.

Hinweis: Die Nutzlast basiert auf dem Standardfahrgestell ohne Seitenschieber.

STANDARD AUSSTATTUNG UND OPTIONEN

STANDARD AUSSTATTUNG UND OPTIONEN		STANDARD AUSSTATTUNG UND OPTIONEN	
PRODUKTIVITÄT		ERGONOMIE	
Fahrgestell mit komplettem AC-System	✓	Ergonomische Fahrerkabine	✓
Hohe Resttragfähigkeit	✓	Großer Einstiegsgriff	✓
Optimierte Stabilität	✓	Neigbare Lenksäule	✓
Auswahl des Leistungsmodus (H/S/E)	✓	USB-Anschluss	✓
SICHERHEIT		WARTUNGSFREUNDLICHKEIT	
Bedienererkennungssystem (OSS)	✓	Dokumentenklambrett	✓
Elektronische Feststellbremse	✓	Staufach	✓
Berganfahrhilfe (HSA)	✓	Kompaktes Lenkrad	✓
Hydrauliksperrventil, ISO 3691	✓	LC-Farbdisplay	✓
Rückfahralarm	✓	Mastabsenkungsdämpfer	✓
Not-Aus-Schalter	✓	Rückspiegel	✓
LED-Kombileuchten	✓	Lenkradknäuf	✓
Stroboskop	✓	Hinterer Haltegriff mit Hupe	•
Panorama-Rückspiegel	✓	Federsitz	•
Blaues Sicherheitslicht	•	Modularkabine, Typ B, C und D	•
Sicherheitszonenlicht	•	WARTUNGSFREUNDLICHKEIT	
Geschwindigkeitsreduzierungssatz für Kurvenfahrten	•	Werkzeuglos abnehmbare Seitenverkleidung	✓
Niedriger Dachschutz, 1 980 mm	•	Motorhaube mit Schließzylinder	✓
Zusätzliche Scheinwerfer hinten	•	Verteilerkasten	✓
ZUVERLÄSSIGKEIT		EasyView	✓
Curtis-Steuergerät, Schutzklasse IP65	✓	*Diese Liste basiert auf Werksangaben. Standardausstattung oder Optionen können für bestimmte Länder variieren.	
Antriebsmotor, Schutzklasse IP54	✓	• = Option ✓ = Standard – = nicht verfügbar	
Leistungsstarke Einzelantriebsachse	✓		
Unterschutz (Bodenplatte)	•		
Kippzylindereinsätze	•		

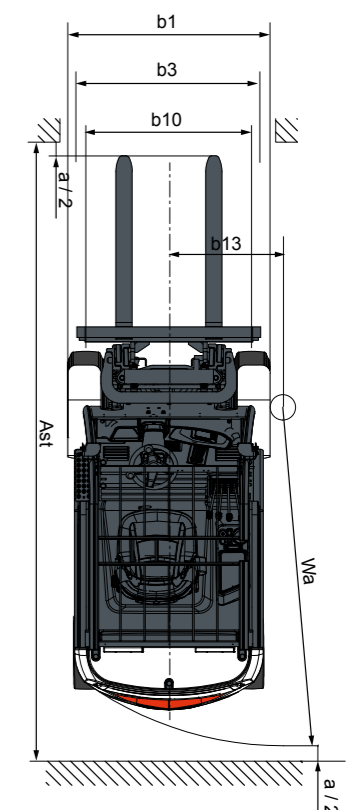
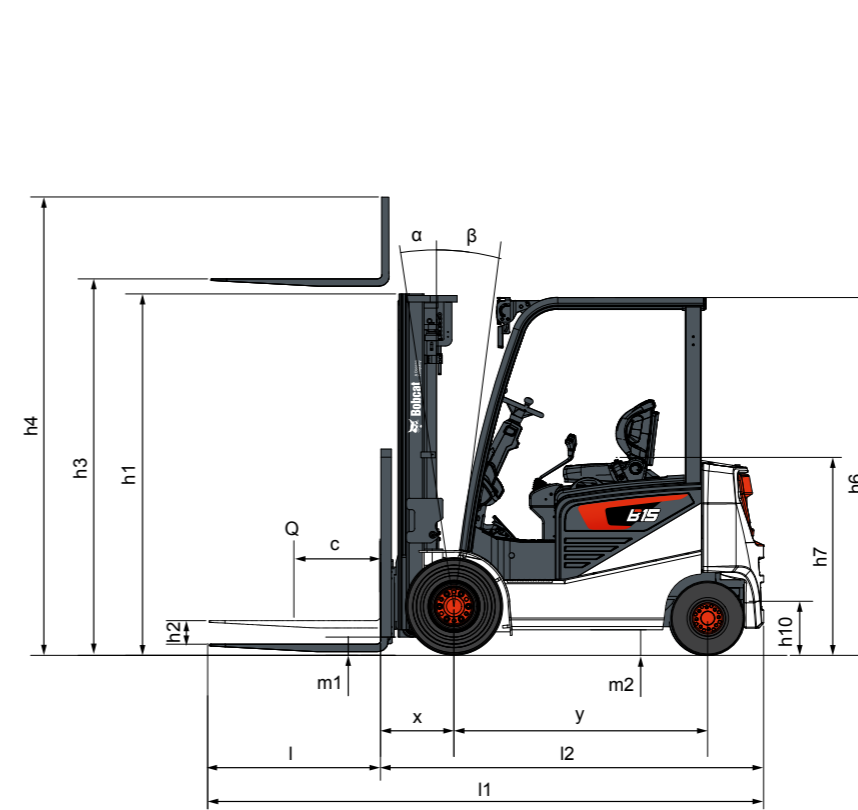

FINANZIERUNGS- OPTIONEN

FINANZIERUNG ÜBER 24, 36 ODER 48 MONATE*

Nutzen Sie die Finanzierungsprogramme über 24, 36 oder 48 Monate ab **0% Zinsen** und verbessern Sie Ihren Cash-Flow. Fragen Sie Ihren Händler nach den verfügbaren Angeboten.

340 MASCHINEN / 150 ANBAUGERÄTEFAMILIEN / 1 TOUGH ANIMAL



KOMPAKTLADER



KOMPAKT-RAUPENLADER



KOMPAKT-KNICHLADERN

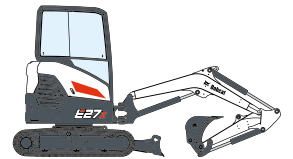

KOMPAKTBAGGER



GABELSTAPLER

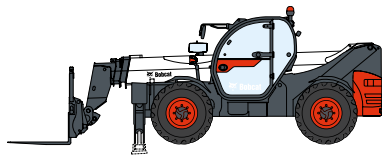

TELESKOPEN

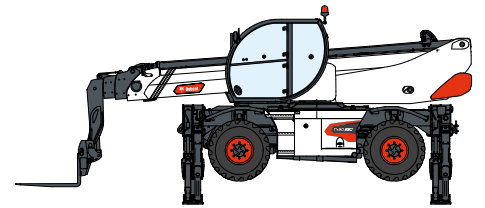

ROTO-TELESKOPEN

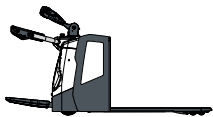

LAGERAUSRÜSTUNG

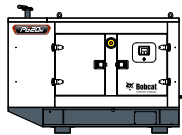

GENERATOREN

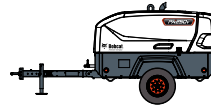

DRUCKLUFTKOMPRESSOREN



MASCHINEN FÜR LEICHTE
VERDICHTUNGSARBEITEN



MINI-RAUPENLADER



RASENMÄHER

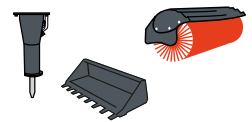

ANBAUGERÄTE

DOOSAN

Bobcat ist ein Unternehmen der Doosan-Gruppe. Doosan ist ein weltweit führender Anbieter von Baumaschinen, Strom- und Wasserversorgungssystemen, Motoren und Maschinenbaulösungen, der mit Stolz Kunden und Gemeinden seit mehr als einem Jahrhundert zur Seite steht. | Bobcat und das Bobcat-Logo sind eingetragene Marken der Bobcat Company in den USA und weiteren Ländern. ©2024 Bobcat Company. Alle Rechte vorbehalten.

www.bobcat.com

©2024 BOBCAT B4503210-DE (10-24)



Bobcat

* Finanzierungsangebote können je nach Land und Händler variieren. Fragen Sie immer Ihren Händler nach den aktuell verfügbaren Finanzierungsoptionen. Unter Umständen gelten spezielle Konditionen.

Doosan Bobcat EMEA, U Kodetky 1810, 263 12 Dobříš, Tschechische Republik

NEHMEN SIE **HEUTE** KONTAKT MIT UNS AUF! KLICKEN SIE

Klicken Sie auf einen der folgenden Links oder scannen Sie den QR-Code:



Angebot anfordern



Planen Sie einen Demo



Händler finden

