



Bobcat

One Tough Animal

ELEKTROGABELSTAPLER

NXE-Serie, 8 bis 10 Tonnen Tragfähigkeit

🌐 EMEA





HARTE BEDINGUNGEN. HÄRTERE MENSCHEN.

Wir bei Bobcat bauen nicht nur Maschinen – wir feiern auch die Menschen, die sie bis an die Grenzen bringen. Ob eisiger Wind oder schlammiges Gelände, ob strömender Regen oder blendender Staub – Sie kommen, erledigen den Auftrag und machen weiter. Denn wahre Stärke steckt nicht nur in den Maschinen – sie kommt von den Menschen, die sie bedienen.

[MEHR LESEN](#)

ONE TOUGH ANIMAL



► DIE GESCHICHTE VON BOBCAT

Im Jahr 1958 brachte die Melroe Manufacturing Company einen Frontlader in Kompaktausführung auf den Markt – den Vorgänger des M400, des ersten echten Kompaktladlers weltweit. Bald darauf nahm das Unternehmen die inzwischen weltbekannte Marke Bobcat an. Ihr Erfolg legte den Grundstein für die Entwicklung der Kompaktmaschinenindustrie, wie wir sie heute kennen.

► ERFAHRUNG IN JAHREN

Im Jahr 2021 erweiterte Bobcat seinen Geschäftsbereich durch die Übernahme von Doosan Industrial Vehicle und vergrößerte damit seine Möglichkeit, seinen Kunden umfassende Geschäftslösungen anzubieten. Durch die Erfahrung von Doosan im Bereich Materialumschlag und Lagertechnik, die bis zum ersten Gabelstapler im Jahr 1968 zurückreicht, konnte das Unternehmen eine globale Präsenz mit 400 Händlern in 93 Ländern aufbauen.



► BOBCAT HEUTE

Heute bietet Bobcat mit seinem breit gefächerten Portfolio an Gabelstaplern und Lagerausrüstung eine Komplettlösung für die Intralogistik, von der Beladung von Schiffscontainern bis hin zur Optimierung des Lagerbetriebs. Die Bobcat-Maschinen für den Materialumschlag werden nach den höchsten Fertigungsstandards hergestellt und bieten die von Kunden erwartete Präzision und Langlebigkeit.



► UNSERE MISSION

Mit unseren Maschinen bringen wir Sie effizienter und produktiver voran, selbst unter den härtesten Bedingungen und in den schwierigsten Situationen. Was auch immer unsere Kunden wollen, wir finden einen Weg.

ROBUST, WENDIG UND SICHER

HEBEN SIE IHR GESCHÄFT AUF DIE NÄCHSTE EBENE

Die Gabelstapler B80NS bieten robuste Leistung und hohe Tragfähigkeit. Unsere umweltfreundlichen Gabelstapler sind darauf ausgelegt, die Leistung und Produktivität Ihres Unternehmens zu optimieren. Sie sind mit ergonomischen Merkmalen ausgestattet und tragen durch ihre Langlebigkeit und einfache Wartung zur Senkung der Gesamtbetriebskosten bei.

Große Glasflächen um den Fahrer herum bieten eine 360-Grad-Rundumsicht für eine sicherere und effizientere Arbeitsumgebung. **S. 7**

Bevorzugte Steuerungsoptionen: Hebel, Tastendrucksteuerung oder 2-Achsen-Kreuzhebel-Joysticks für Komfort und präzise Bedienung **S. 8**

Robuster Rahmen und stabiler Mast für den sicheren Transport von Lasten

Niedrige Sitzposition für einfaches Auf- und Absteigen und viel Beinfreiheit in der Kabine **S. 8**

Rutschfeste Trittstufe für mehr Sicherheit beim Ein- und Aussteigen aus der Maschine

Kippbare Fahrerkabine für einfachen Zugang zu den wichtigsten Komponenten

Leicht zugänglicher Sicherungs- und Relaiskasten für bequeme Wartung

Gute Dachsicht für bessere Kontrolle bei Hubarbeiten

Einfacher Batteriewechsel für einen reibungslosen Betrieb **S. 12**

Höchste Sicherheitsstandards sorgen für eine hervorragende Stabilität

Ein 96-V-Wechselstromsystem und ein leistungsstarker Antriebsmotor bieten eine unschlagbare Kombination aus Kraft, Leistung und Funktionalität

Ölgekühlte Scheibenbremsen für maximale Sicherheit

Geräumige Magnifica-Kabine mit vielen Extras für maximalen Komfort **S. 8**



HERAUSRAGENDE LEISTUNG
Genießen Sie herausragende Fahrleistungen mit einer ausgezeichneten Stabilität, einer hervorragenden Sicht und einem leistungsstarken Motorsystem, das speziell für das Heben schwerer Lasten konzipiert ist. **S. 6-7**



KOMFORTABLES ARBEITEN
Dank vieler serienmäßiger Qualitätsmerkmale wie ergonomischer Sitz, neigbare Lenksäule, rutschfeste Trittstufe und viele mehr. **S. 8-9**



VORFAHRT FÜR DIE SICHERHEIT
Schützen Sie Ihre Investition, Ihre Mitarbeiter und Ihr Transportgut. Die umfangreiche Palette an Sicherheitsmerkmalen umfasst eine Berganfahrhilfe, eine elektrische Feststellbremse, eine Gewichtsanzeige und vieles mehr. **S. 10-11**



KOSTENGÜNSTIGE LÖSUNG
Robuste Komponenten für Langlebigkeit und Zuverlässigkeit – leichter Zugang zu allen wichtigen Teilen für geringe Wartungskosten. **S. 12-13**

HERAUSRAGENDE PRODUKTIVITÄT



LEISTUNGSSTARKER AC-ANTRIEBSMOTOR

Ein 96-V-Wechselstromsystem in Kombination mit einem robusten Antriebsmotor bietet eine außergewöhnliche Mischung aus Kraft, Leistung und Funktionalität.

360-GRAD-RUNDUMSICHT

Mit der 360-Grad-Rundumsicht und der ausgezeichneten Sicht durch das Dach lassen sich schwere Lasten mühelos bewältigen. Dadurch hat der Fahrer eine klare Sichtlinie für reibungslosere und effizientere Aufgaben.



KOSTEN SENKEN, OHNE AN QUALITÄT ZU SPAREN

Diese Serie bietet reduzierte Gesamtbetriebskosten und hilft Ihnen, über die Lebensdauer der Maschine Tausende von Euro zu sparen. Eine kluge Investition für Ihr Budget und die Umwelt.

STETS EINSATZBEREIT

Diese Gabelstapler sind so konzipiert, dass sie eine ganze Schicht durchhalten. Sie verfügen über ein flexibles Batteriewechselsystem, das für einen reibungslosen Betrieb sorgt, und bieten eine Reihe von Akkukapazitäten, die Ihren Anforderungen entsprechen.

KOMFORT & BEDIENELEMENTE



► GERÄUMIGE FAHRERKABINE

Die großzügige Beinfreiheit, die verstellbare Lenksäule und die ergonomischen Pedale erleichtern dem Fahrer den Ein- und Ausstieg.



► DELUXE-FEDERSITZ VON GRAMMER

Der Deluxe-Federsitz bietet einen größeren Rückenlehnenwinkel, einen längeren Sitzhub und eine Gewichtsentlastung auf der Vorderseite und ist damit für den größtmöglichen Komfort mehrfach verstellbar.



► NIEDRIGE SITZPOSITION

Der Fahrer hat ausreichend Platz und Kopffreiheit für einfaches Ein- und Aussteigen.



► NIEDRIGER GERÄUSCHPEGEL

Genießen Sie eine ruhige Arbeitsumgebung in der Vollkabine – der Wechselstrommotor sorgt für geringe Geräusche und Vibrationen für hohen Fahrerkomfort.

► TASTENDRUCKSTEUERUNG



Wählen Sie zwischen dem 2-Achsen-Kreuzhebel oder einer ergonomischen Tastendrucksteuerung für eine präzise Steuerung und minimale Ermüdung bei langen Schichten.

► RÜCKFAHRKAMERA UND DISPLAY



Profitieren Sie von zusätzlicher Sicherheit beim Rückwärtsfahren mit einer Rückfahrkamera und einem Farbdisplay, das auch im Freien gut lesbar ist.

► MAGNIFICA-KABINE FÜR ZUSÄTZLICHEN KOMFORT



Steigen Sie ein in die luxuriöse Magnifica-Kabine, die mit ergonomischen Elementen wie Tastendrucksteuerung, einem luxuriösen Grammer-Sitz und einem Heiz-Klima-System ausgestattet ist. Machen Sie sich bereit für ultimatives Komfort und ein reibungsloses Fahrerlebnis.

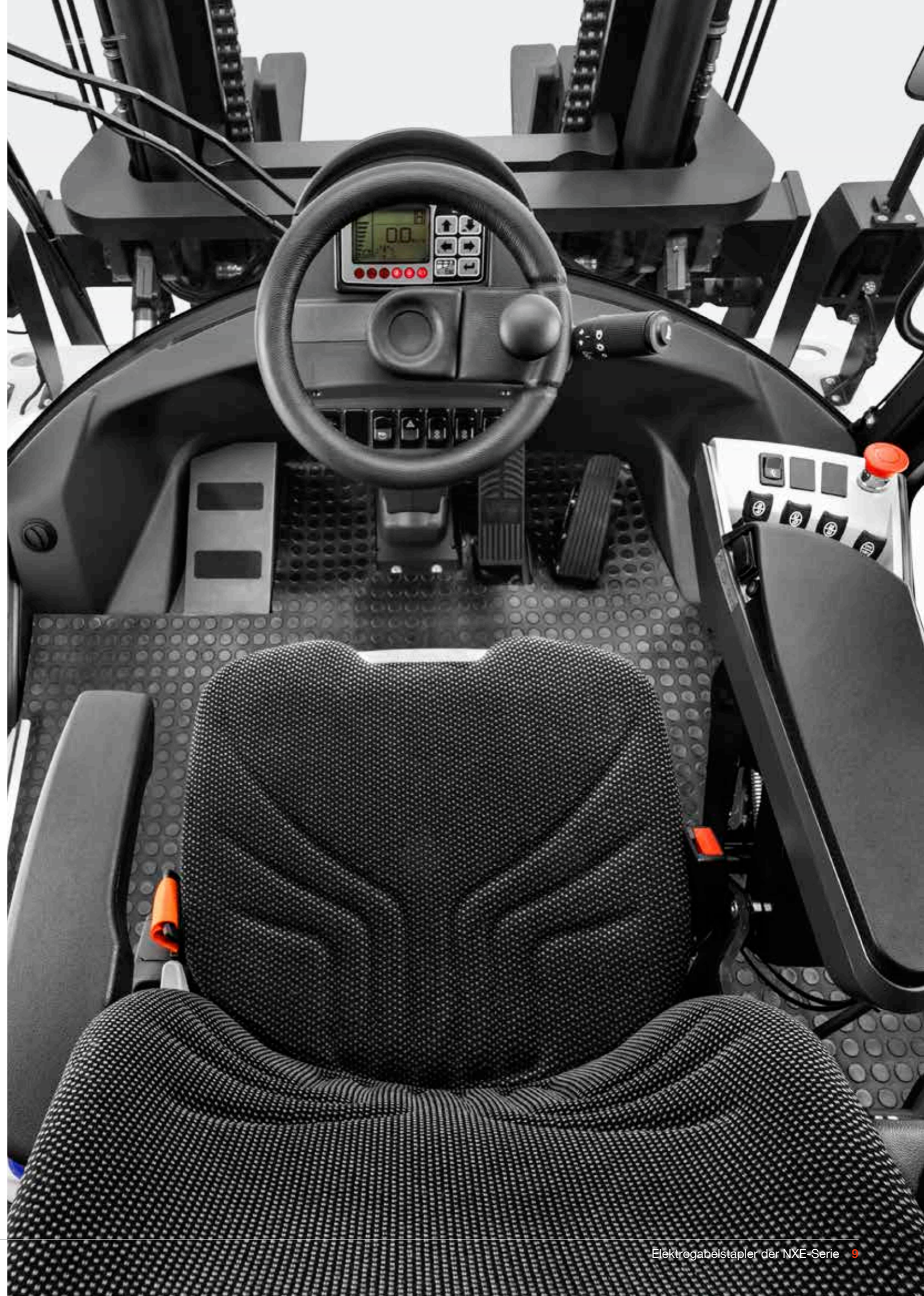

SICHER BEI JEDER BEWEGUNG

► FORTSCHRITTLICHER SCHUTZ FÜR SIE UND IHREN BETRIEB

Bei Bobcat-Gabelstaplern ist die Sicherheit in ihrer DNA verankert. Diese Maschinen sind mit einer Vielzahl von Funktionen ausgestattet, die Ihre Gesundheit und Ihre Investition schützen. Außerdem schenken Sie Ihnen bei jeder Aufgabe Sorgenfreiheit – jeden Tag.

► GEWICHTSANZEIGE

Mithilfe einer integrierten Gewichtsanzeige können Fahrer eine Überladung des Staplers verhindern und so für mehr Sicherheit am Arbeitsplatz sorgen.



► SPERRE DER HYDRAULIKFUNKTIONEN

Zum Schutz von Stapler und Last verhindert das Sperrsystem das unbeabsichtigte Absenken und Neigen des Mastes.



► RÜCKFAHRALARM

Der Rückfahralarm ertönt beim Rückwärtsfahren und warnt umstehende Personen.

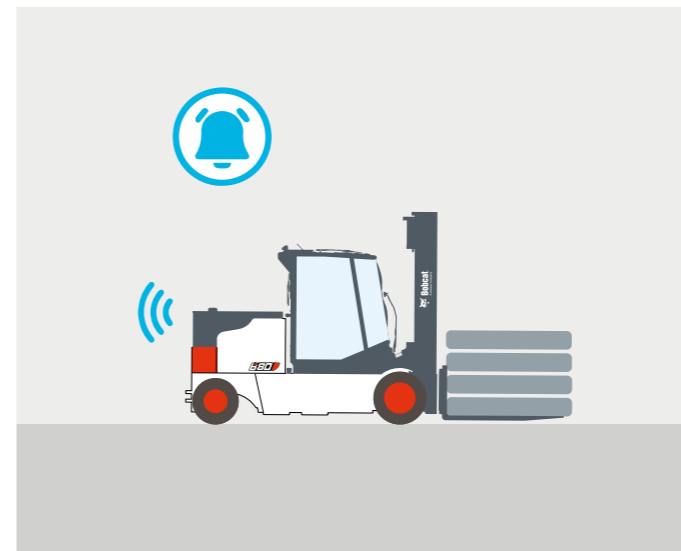

► ELEKTRISCHE FESTSTELLBREMSE (EPB)

Die elektrische Feststellbremse wird automatisch aktiviert, damit das Fahrzeug beim Verlassen des Fahrersitzes stillsteht.

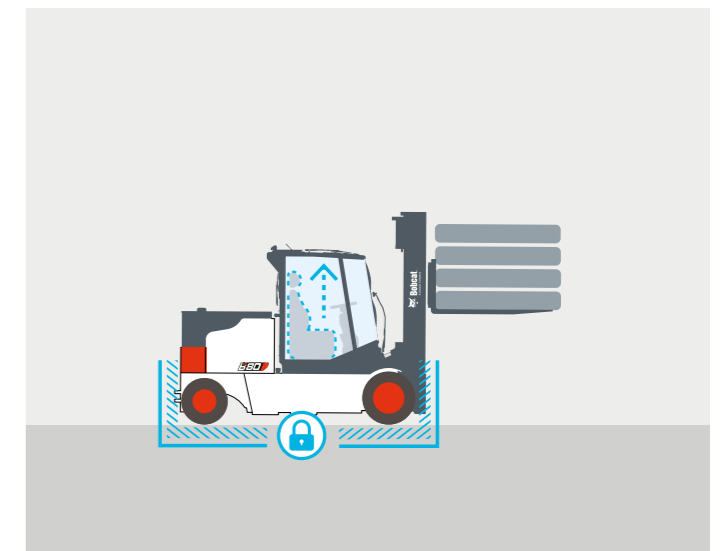

► BERGANFAHRHILFE (HSA)

Unser Berganfahrassistent verhindert ein Zurückrollen an Steigungen, indem die Bremsen automatisch für einige Sekunden betätigt werden, bevor die elektrische Feststellbremse aktiviert wird. Dieser sanfte Übergang sorgt dafür, dass der Fahrer beim Anfahren an Steigungen die Kontrolle behält, was die Arbeit effizienter und sorgenfreier macht.

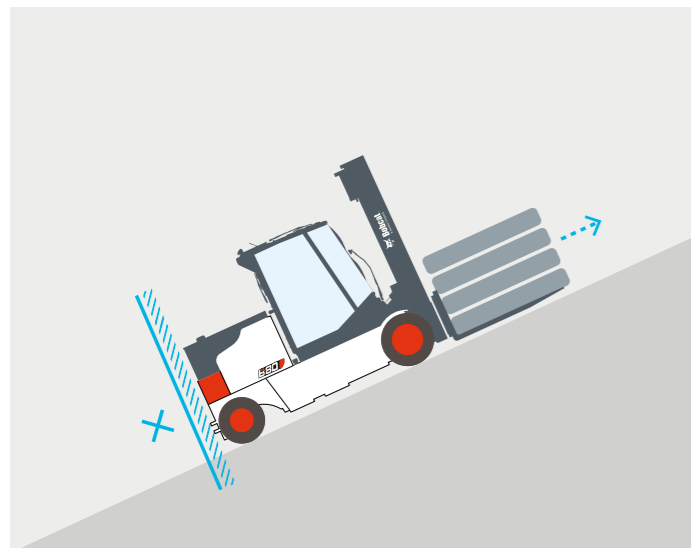

► SCHILDKRÖTENMODUS

Die Aktivierung des Schildkrötenmodus sorgt für eine sichere Navigation in anspruchsvollen Lagerbetrieben, indem der Stapler automatisch auf die voreingestellte Fahrgeschwindigkeit zurückgesetzt wird, ohne die Hubgeschwindigkeit zu beeinträchtigen.

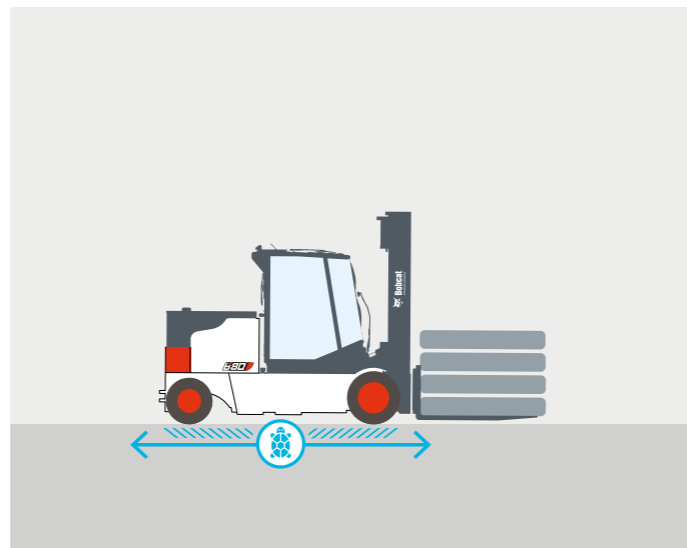

► HELLER UND SICHERER

Mit unseren Frontscheinwerfern, Kombileuchten und LED-Fahrscheinwerfern wird Ihr Arbeitstag heller, sicherer und effizienter.



► RÜCKSPIEGEL

Der Rückspiegel sorgt für eine bessere Sicht, verhindert Unfälle beim Rückwärtsfahren und vermeidet Kollisionen mit Gegenständen und Fußgängern.



LANGE LEBENSDAUER

HERVORRAGENDE ZUVERLÄSSIGKEIT

Die Hochleistungs-Elektrostapler von Bobcat sind robust konstruiert für maximale Betriebszeit, niedrige Gesamtbetriebskosten und unerschütterliche Zuverlässigkeit. Dafür sorgen ein zuverlässiges AC-Steuergerät und Komponenten, ein müheloses Batteriewechselsystem und eine kippbare Fahrerkabine für eine einfache Inspektion.



KEINE ZEIT FÜR AUSFÄLLE. STELLEN SIE SICH JEDER AUFGABE – TAGEIN, TAGAUS.

1.5 YEAR WARRANTY

GEWÄHRLEISTUNG

Bobcat entwickelt jede einzelne Maschine nach höchsten Standards in puncto Qualität und Langlebigkeit. Daher hat unsere Standardgewährleistung eine Laufzeit von 18 Monaten bzw. 1 500 Betriebsstunden (je nachdem, was zuerst eintritt).



ERWEITERTE GEWÄHRLEISTUNG MIT PROTECTION PLUS

Mit Protection Plus gehen Sie auf Nummer sicher. Die erweiterte Gewährleistung bietet denselben Schutz wie die Standardgewährleistung, kann jedoch entsprechend den Anforderungen und Erwartungen der Kunden mit verschiedenen Laufzeiten und Betriebsstunden pro Jahr abgeschlossen werden.

UMFANGREICHES HÄNDLERNETZ

Sie können sich auf unser Händlernetz und unsere Servicepartner verlassen, die immer bereit sind, Ihnen zu helfen.

BOBCAT-ORIGINALTEILE

Durch qualitativ hochwertige Komponenten, die an unsere Händler geliefert werden, wird gewährleistet, dass alle unsere Maschinen langlebig sind, den härtesten Bedingungen standhalten und eine zuverlässige Leistung bieten.

WICHTIGSTE TECHNISCHE DATEN

TECHNISCHE DATEN GEMÄSS VDI 2198				
	Einheit	B80NSC	B80NS	B100NS
MERKMALE				
Antrieb		Batterie		
Nutzlast	Q kg	8 000		10 000
Lastschwerpunkt	C mm	600	900	600
Vorbaumaß	x mm		695	
Radstand	J mm		2 835	
GEWICHT				
Betriebsgewicht (mit min. Gewicht der Batterie)	kg	13 270	13 700	13 710
Lauffläche, vorne	b11 mm	1 428 – 1 490		1 490
Lauffläche, hinten	b12 mm	1 310		
ABMESSUNGEN				
Neigung des Mast/ Gabelträgers nach vorn / hinten	α/β °	5 / 8		
Höhe, Mast abgesenkt ¹	h1 mm	2 730 – 4 000		
Freihub ¹	h2 mm	1 480 – 2 350		
Hubhöhe ¹	h3 mm	3 300 – 7 000		
Höhe, Mast ausgefahren ¹	h4 mm	4 550 – 8 330		
Höhe des Dachschutzes	h6 mm	2 755		
Höhe des Sitzes	h7 mm	1 405		
Länge insgesamt	l1 mm	5 100	5 700	5 100
Länge bis zur Gabelung	l2 mm	3 900		
Gesamtbreite	b1/b2 mm	1 760 – 1 930		1 930
Gabelabmessungen	s/e/l mm	60 × 200 × 1 200	70 × 200 × 1 800	70 × 200 × 1 200
Bodenfreiheit, unbeladen, unterhalb des Mastes	m1 mm	180		
Bodenfreiheit, Mitte des Radstandes	m2 mm	155		
Außenwendekreis	Wa mm	3 150		
LEISTUNG				
Fahrgeschwindigkeit, beladen / unbeladen	km/h	14 / 15	13 / 15	13 / 14
Hubgeschwindigkeit, beladen / unbeladen	mm/s	380 / 420		310 / 330
Absenkgeschwindigkeit, beladen / unbeladen	mm/s	500 / 400		
Max. Steigfähigkeit, beladen / unbeladen	%	11 / 19		9 / 17
Betriebsbremse		Hydraulisch		
ELEKTROMOTOR				
Batteriespannung, Nennkapazität k5	V/Ah	96 / 1 085 – 1 550		
Art der Antriebssteuerung		Elektrisch, AC		
ZUSÄTZLICHE DATEN				
Lärmpegel am Ohr des Fahrers	dB	70		

Die in diesem technischen Datenblatt angegebenen Werte wurden gerundet. Die Leistung kann je nach Betriebsbedingungen variieren. Produkte und technische Daten können ohne vorherige Ankündigung verbessert und geändert werden.

¹ Die Mastabmessungen beziehen sich auf einen Bereich vom niedrigsten bis zum höchsten verfügbaren Mast mit Lastschuttgitter.

Hinweis: Die Nutzlast basiert auf dem Standardfahrgestell ohne Seitenschieber.

STANDARD AUSSTATTUNG UND OPTIONEN

STANDARD AUSSTATTUNG UND OPTIONEN		STANDARD AUSSTATTUNG UND OPTIONEN	
SICHERHEIT		ERGONOMIE	
Bedienererkennungssystem (OSS)	✓	Übersichtliche Instrumententafel	✓
Haltegriff für einfachen Einstieg	✓	Schutzdach	✓
Große Einstiegsstufe mit rutschfestem Muster	✓	Einstellbare Lenksäule	✓
Elektronische Feststellbremse	✓	Hinterer Haltegriff mit Hupe	✓
LED-Scheinwerfer vorne	✓	Grammer-Federsitz	✓
Not-Aus-Schalter	✓	Lenkradknopf	✓
Rückfahralarm	✓	USB-Anschluss	✓
Rückfahrkamera mit flachem Farb-Display	✓	Magnifica-Kabine – kippbare Vollkabine	•
Sicherheitsgurtverriegelung	✓	Modularkabine, Typ A, B, C und D	•
Extra LED-Scheinwerfer vorne	•	Heizung und Belüftung	•
Blaues Sicherheitslicht vorne und/oder hinten	•	Tastendrucksteuerung	•
Panorama- und/oder Seitenspiegel	•	Mini-Fingerachse	•
Gelbe Stroboskopleuchte	•	Vollkabine (kipubar)	•
Gewichtsanzeige	•	Luftfederter Sitz von Grammer	•
Gewichtsanzeige (hydraulisch)	•	Heizung und Klimaanlage	•
Oranger Sicherheitsgurt	•	Audio (DAB-Radio, MP3)	•
Kombileuchten	•	Kippbarer Dachschutz	•
Rotes Sicherheitslicht vorne	•	PRODUKTIVITÄT	
Hydraulikdruckspeicher	•	Hervorragende Sicht durch Mast	✓
ZUVERLÄSSIGKEIT		Sanfte und reaktionsschnelle Beschleunigung	✓
Fahrgestell mit komplettem AC-System	✓	Servolenkung	✓
Steuergerät, Schutzklasse IP65	✓	Doppelpedal mit Bremse in der Mitte	•
Robuste Rahmen- und Schutzdachkonstruktion	✓	Automatische Hubgerüstenrechtstellung	•
Ölgekühlte Scheibenbremsen (ODB)	✓	WARTUNGSFREUNDLICHKEIT	
ZAPI-Elektromotor	✓	Einfacher Batteriewechsel	✓
2 separate Gleichstromwandler	✓	EasyView	✓
Unterschutz (Bodenplatte)	•		
Ölkühlaustausch	•		

• = Sonderausstattung
 ✓ = Standard
 – = nicht verfügbar

*Diese Liste basiert auf Werksangaben. Standardausstattung oder Optionen können für bestimmte Länder variieren.

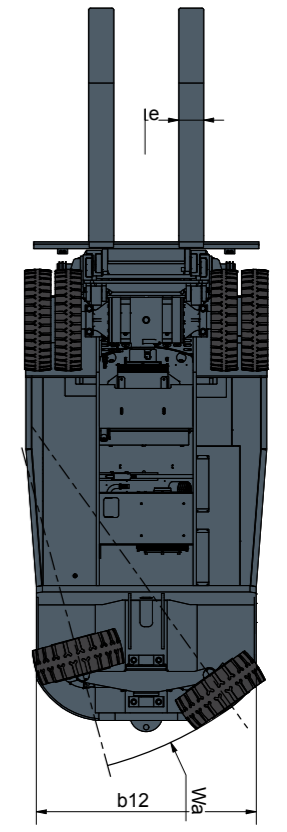
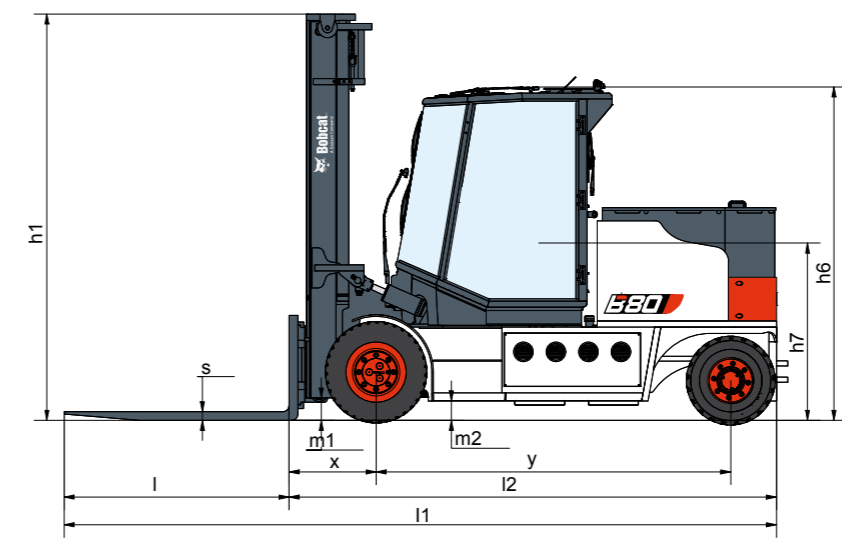

FINANZIERUNGS- OPTIONEN

FINANZIERUNG ÜBER 24, 36 ODER 48 MONATE*

Nutzen Sie die Finanzierungsprogramme über 24, 36 oder 48 Monate ab **0% Zinsen** und verbessern Sie Ihren Cash-Flow. Fragen Sie Ihren Händler nach den verfügbaren Angeboten.

340 MASCHINEN / 150 ANBAUGERÄTEFAMILIEN / 1 TOUGH ANIMAL



KOMPAKTLADER



KOMPAKT-RAUPENLADER



KOMPAKT-KNICHLADERN



KOMPAKTBAGGER



GABELSTAPLER

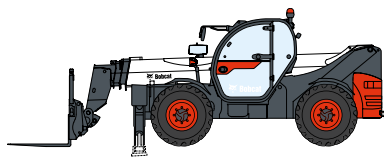

TELESKOPEN

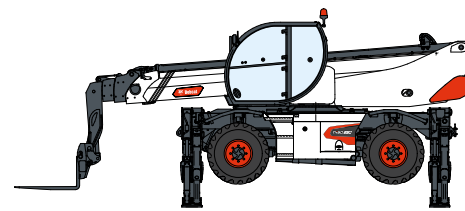

ROTO-TELESKOPEN



LAGERAUSRÜSTUNG

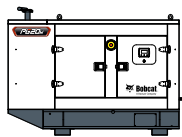

GENERATOREN

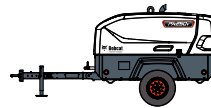

DRUCKLUFTKOMPRESSOREN



MASCHINEN FÜR LEICHTE
VERDICHTUNGSARBEITEN



MINI-RAUPENLADER



RASENMÄHER

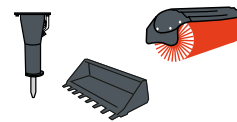

ANBAUGERÄTE

DOOSAN

Bobcat ist ein Unternehmen der Doosan-Gruppe. Doosan ist ein weltweit führender Anbieter von Baumaschinen, Strom- und Wasserversorgungssystemen, Motoren und Maschinenbaulösungen, der mit Stolz Kunden und Gemeinden seit mehr als einem Jahrhundert zur Seite steht. | Bobcat und das Bobcat-Logo sind eingetragene Marken der Bobcat Company in den USA und weiteren Ländern. ©2024 Bobcat Company. Alle Rechte vorbehalten.

* Finanzierungsangebote können je nach Land und Händler variieren. Fragen Sie immer Ihren Händler nach den aktuell verfügbaren Finanzierungsoptionen. Unter Umständen gelten spezielle Konditionen.

Doosan Bobcat EMEA, U Kodetky 1810, 263 12 Dobříš, Tschechische Republik



Bobcat

NEHMEN SIE **HEUTE** KONTAKT MIT UNS AUF! KLICKEN SIE

Klicken Sie auf einen der folgenden Links oder scannen Sie den QR-Code:



Angebot anfordern



Planen Sie einen Demo



Händler finden

