

# SERIE H8-18XD

---



## SCHWERLASTSTAPLER TECHNISCHE BESCHREIBUNG



# STAPLERABMESSUNGEN

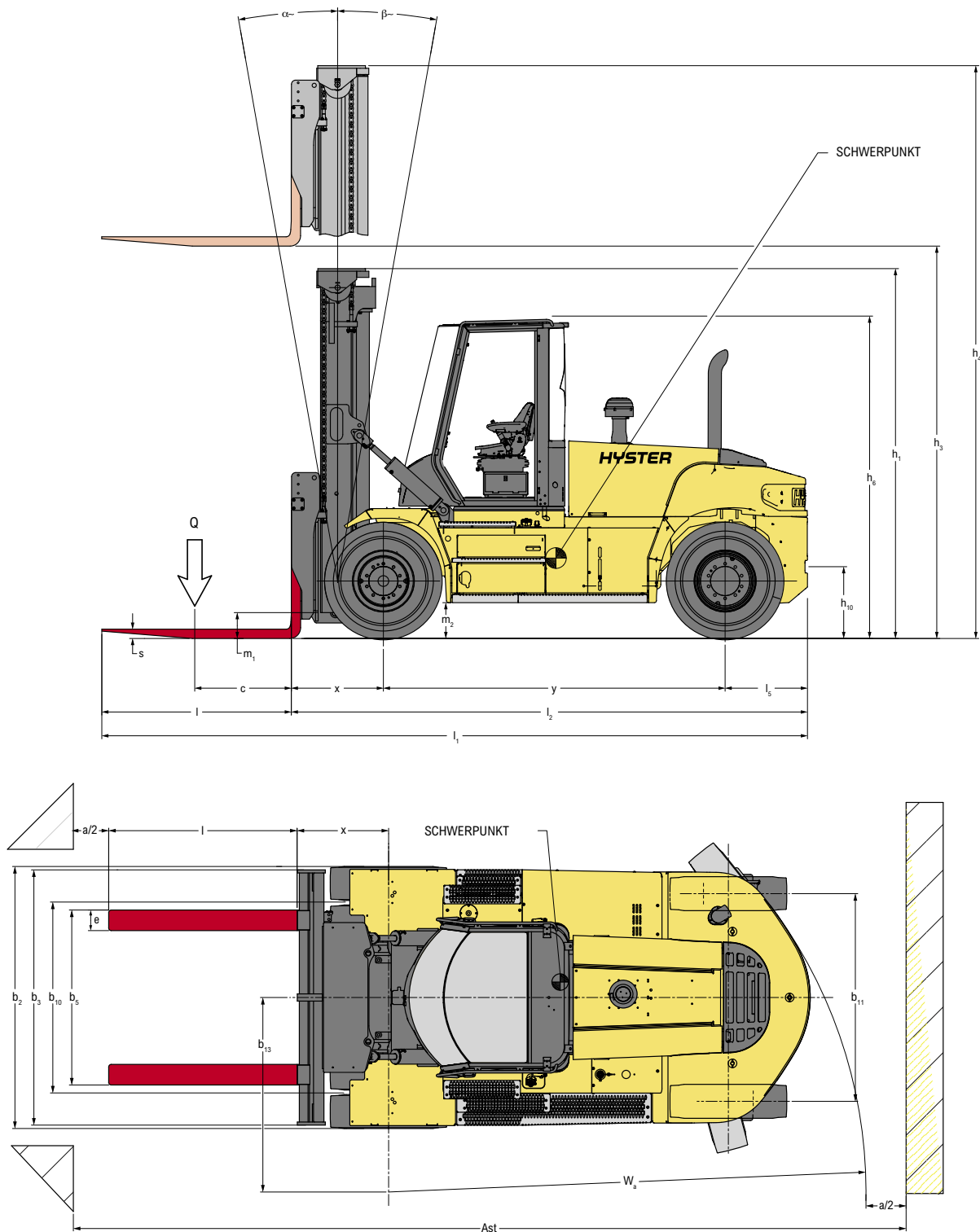

= Schwerpunkt des Staplers ohne Last

$$A_{ST} = W_a + x + l_6 + a \text{ (wenn } b_{12}/2 < b_{13} \text{)}$$

$$A_{ST} = W_a + (l_6 + x)^2 + (b_{12}/2 - b_{13})^{0.5} + a \text{ (wenn } b_{12}/2 > b_{13} \text{ und } W_a > b_{13}, b_{12}/2 \text{)}$$

$$A_{ST} = b_{13} + b_{12}/2 \cdot (h_6 + x)^2 + (b_{12}/2 - b_{13})^{0.5} + a \text{ (wenn } b_{12}/2 > b_{13} \text{ und } W_a < b_{13}, b_{12}/2 \text{)}$$

$a$  = Minimaler Sicherheitsabstand = 10 % von  $A_{ST}$   
(VDI-Standard = 200 mm, BITA-Empfehlung = 300 mm)

$l_6$  = Länge der Last

$b_{12}$  = Breite der Last

# H8XD6/H9XD6/H10XDS6/H9XDL6/H10XD6 – TECHNISCHE DATEN

			HYSTER							
			H8XD6	H9XD6	H10XDS6	H9XDL6	H10XD6			
<b>ALLGEMEINES</b>	1.1	Hersteller	HYSTER							
	1.2	Modellbezeichnung	H8XD6	H9XD6	H10XDS6	H9XDL6	H10XD6			
	1.3	Antrieb	Diesel							
	1.4	Bedienung	Sitz							
	1.5	Nenntragfähigkeit/Last	Q	kg	8.500	9.500	10.500	9.500	10.500	
	1.6	Lastschwerpunktabstand	c	mm	600					
	1.8	Lastabstand	x	mm	809					
	1.9	Radstand	y	mm	2.700			2.900		
	<b>GEWICHT</b>	2.1	Eigengewicht (1)	kg	13.270	13.804	14.883	13.535	14.470	
2.2		Achslast mit Last vorn/hinten	kg	20.060/1.710	21.479/1.825	23.351/2.032	21.304/1.731	23.155/1.815		
2.3		Achslast ohne Last vorn/hinten	kg	7.124/6.146	7.022/6.782	7.372/7.511	7.188/6.347	7.553/6.917		
<b>RÄDER</b>	3.1	Bereifung, vorne/hinten	Luft							
	3.2	Reifengröße, vorn	10.00-20 16PR							
	3.3	Reifengröße, hinten	10.00-20 16PR							
	3.5	Räder, Anzahl vorn/hinten (x = angetrieben)	4X/2							
	3.6	Spurweite, vorn	b <sub>10</sub>	mm	1.842					
	3.7	Spurweite, hinten	b <sub>11</sub>	mm	2.020					
<b>GRUNDBABMESSUNGEN</b>	4.1	Hubgerüsteinigung: vor/zurück	α/β	Grad	15°/12°					
	4.2	Höhe Hubgerüst eingefahren (ohne Last)	h <sub>1</sub>	mm	3.885	4.135			3.885	4.135
	4.4	Hubhöhe (bis Unterseite Gabelzinken)	h <sub>3</sub>	mm	4.925					
	4.5	Höhe Hubgerüst ausgefahren (ohne Last)	h <sub>4</sub>	mm	6.347	6.597			6.347	6.597
	4.7	Höhe Fahrerschutzdach (offene Kabine)	h <sub>6</sub>	mm	3.055					
	4.7.1	Höhe Fahrerschutzdach (geschlossene Kabine)	h <sub>6</sub>	mm	3.082					
	4.7.2	Höhe Fahrerschutzdach (geschlossene Kabine mit Klimaanlage)	h <sub>6</sub>	mm	3.082					
	4.7.3	Höhe Fahrerschutzdach (geschlossene Kabine mit Rundumleuchte)	h <sub>6</sub>	mm	3.177					
	4.7.4	Höhe Fahrerschutzdach (geschlossene Kabine mit Arbeitsscheinwerfern)	h <sub>6</sub>	mm	3.231					
	4.7.5	Höhe Fahrerschutzdach (geschlossene Kabine mit Klimaanlage und Rundumleuchte)	h <sub>6</sub>	mm	3.207					
	4.8	Sitzhöhe (Sitz-Index-Punkt, ISO 5353)	h <sub>7</sub>	mm	1.875					
	4.12	Kupplungshöhe	h <sub>10</sub>	mm	661					
	4.17	Überhanglänge	l <sub>5</sub>	mm	795					
	4.19	Gesamtlänge	l <sub>1</sub>	mm	5.524			5.724		
	4.20	Länge einschließlich Gabelrücken	l <sub>2</sub>	mm	4.304			4.504		
	4.21	Gesamtbreite Stapler	b <sub>2</sub>	mm	2.490					
	4.22	Gabelzinkenmaße	s/e/l	mm	75/200/1.220					
	4.23	Gabelträgerart			Wellengeführter Standardgabelträger, 75 mm					
	4.24	Gabelträgerbreite	b <sub>3</sub>	mm	2.396					
	4.25	Gabelaußenabstand, Minimum/Maximum	b <sub>5</sub>	mm	534/2.256					
	4.31	Bodenfreiheit unter Hubgerüst (ohne Last)	m <sub>1</sub>	mm	253					
	4.32	Bodenfreiheit Mitte Radstand	m <sub>2</sub>	mm	313					
	4.33	Lastgröße	B x L	mm	1.200 x 1.200					
	4.33.1	Arbeitsgangbreite (a=10 %)	Ast	mm	6.524			6.732		
	4.33.2	Arbeitsgangbreite (a=0)	Ast	mm	5.931			6.120		
	4.33.3	Arbeitsgangbreite (a=200)	Ast	mm	6.131			6.320		
	4.34	Lastgröße	B x L	mm	1.200 x 800					
	4.34.1	Arbeitsgangbreite (a=10 %)	Ast	mm	6.084			6.292		
	4.34.1.2	Arbeitsgangbreite (a=0)	Ast	mm	5.531			5.720		
	4.34.1.3	Arbeitsgangbreite (a=200)	Ast	mm	5.731			5.920		
4.35	Äußerer Wenderadius	W <sub>a</sub>	mm	3.850			4.107			
4.36	Kleinster Drehpunktabstand	b <sub>13</sub>	mm	1.370			1.538			
<b>LEISTUNGSDATEN – STUFE IIIA</b>	5.1	Fahrgeschwindigkeit mit/ohne Last, Stufe IIIA (2)	km/h	-/-			29,7/30,9			
	5.2	Hubgeschwindigkeit mit/ohne Last, 90 cm³, Stufe IIIA	m/s	-/-			0,45/0,45	0,40/0,40		
	5.2.1	Hubgeschwindigkeit mit/ohne Last, 111 cm³, Stufe IIIA	m/s	-/-			0,60/0,67	0,47/0,54		
	5.2.2	Hubgeschwindigkeit mit/ohne Last, 126 cm³, Stufe IIIA	m/s	-/-			-/-			
	5.3	Senkgeschwindigkeit mit/ohne Last	m/s	0,50/0,48			0,54/0,48			
	5.5	Zugkraft mit/ohne Last bei 1,6 km/h, Stufe IIIA	kN	-/-			95/97			
	5.6	Zugkraft mit/ohne Last im Stillstand, Stufe IIIA	kN	-/-			106/107	105/107		
	5.7	Steigfähigkeit mit/ohne Last bei 1,6 km/h, Stufe IIIA	%	-/-			47/35	42/33		
5.8	Steigfähigkeit mit/ohne Last im Stillstand, Stufe IIIA	%	-/-			53/35	48/33			
<b>LEISTUNGSDATEN – STUFE V</b>	5.1.1	Fahrgeschwindigkeit mit/ohne Last, Stufe V (2)	km/h	-/-			29,5/30,8			
	5.2.3	Hubgeschwindigkeit mit/ohne Last, 90 cm³, Stufe V	m/s	-/-			0,43/0,44	0,39/0,40		
	5.2.4	Hubgeschwindigkeit mit/ohne Last, 111 cm³, Stufe V	m/s	-/-			0,61/0,64	0,50/0,52		
	5.2.5	Hubgeschwindigkeit mit/ohne Last, 126 cm³, Stufe V	m/s	-/-			-/-			
	5.3.1	Senkgeschwindigkeit mit/ohne Last	m/s	0,50/0,48			0,54/0,48			
	5.5.1	Zugkraft mit/ohne Last bei 1,6 km/h, Stufe V	kN	-/-			105/107			
	5.6.1	Zugkraft mit/ohne Last im Stillstand, Stufe V	kN	-/-			116/118			
	5.7.1	Steigfähigkeit mit/ohne Last bei 1,6 km/h, Stufe V	%	-/-			52/34	47/33		
5.8.1	Steigfähigkeit mit/ohne Last im Stillstand, Stufe V	%	-/-			53/34	53/33			

(1) Staplermodelle basierend auf Stufe-V-konformem Motor und wellengeführtem Standardgabelträger ohne Gabelzinkenverstellung  
(2) Fahrgeschwindigkeit mit/ohne Last werkseitig auf 25 km/h begrenzt

# H12XD6/H13XDS6/H14XDS6/H13XD6/H14XD6 – TECHNISCHE DATEN

			HYSTER						
			H12XD6	H13XDS6	H14XDS6	H13XD6	H14XD6		
<b>ALLGEMEINES</b>	1.1	Hersteller	HYSTER						
	1.2	Modellbezeichnung	H12XD6	H13XDS6	H14XDS6	H13XD6	H14XD6		
	1.3	Antrieb	Diesel						
	1.4	Bedienung	Sitz						
	1.5	Nenntragfähigkeit/Last	Q	kg	12.500	13.500	14.500	13.500	14.500
	1.6	Lastschwerpunktabstand	c	mm	600				
	1.8	Lastabstand	x	mm	809	889			
	1.9	Radstand	y	mm	2.900			3.300	
	<b>GEWICHT</b>	2.1	Eigengewicht (1)	kg	15.882	18.629	19.328	17.806	18.483
2.2		Achslast mit Last vorn/hinten	kg	26.034/2.348	29.316/2.813	30.712/3.116	28.892/2.414	30.249/2.734	
2.3		Achslast ohne Last vorn/hinten	kg	7.460/8.421	8.884/9.745	8.767/10.561	9.300/8.505	9.206/9.277	
<b>RÄDER</b>	3.1	Bereifung, vorne/hinten	Luft						
	3.2	Reifengröße, vorn	10.00-20 16PR			12.00-20 20PR			
	3.3	Reifengröße, hinten	10.00-20 16PR			12.00-20 20PR			
	3.5	Räder, Anzahl vorn/hinten (x = angetrieben)	4X/2						
	3.6	Spurweite, vorn	b <sub>10</sub>	mm	1.842				
	3.7	Spurweite, hinten	b <sub>11</sub>	mm	2.020	2.018			
<b>GRUNDMABMESSUNGEN</b>	4.1	Hubgerüsteinigung: vor/zurück	α/β	Grad	15°/12°				
	4.2	Höhe Hubgerüst eingefahren (ohne Last)	h <sub>1</sub>	mm	4.135	4.193			
	4.4	Hubhöhe (bis Unterseite Gabelzinken)	h <sub>3</sub>	mm	4.925	4.910			
	4.5	Höhe Hubgerüst ausgefahren (ohne Last)	h <sub>4</sub>	mm	6.597	6.648			
	4.7	Höhe Fahrerschutzdach (offene Kabine)	h <sub>6</sub>	mm	3.055	3.083			
	4.7.1	Höhe Fahrerschutzdach (geschlossene Kabine)	h <sub>6</sub>	mm	3.082	3.110			
	4.7.2	Höhe Fahrerschutzdach (geschlossene Kabine mit Klimaanlage)	h <sub>6</sub>	mm	3.082	3.110			
	4.7.3	Höhe Fahrerschutzdach (geschlossene Kabine mit Rundumleuchte)	h <sub>6</sub>	mm	3.177	3.205			
	4.7.4	Höhe Fahrerschutzdach (geschlossene Kabine mit Arbeitsscheinwerfern)	h <sub>6</sub>	mm	3.231	3.259			
	4.7.5	Höhe Fahrerschutzdach (geschlossene Kabine mit Klimaanlage und Rundumleuchte)	h <sub>6</sub>	mm	3.207	3.235			
	4.8	Sitzhöhe (Sitz-Index-Punkt, ISO 5353)	h <sub>7</sub>	mm	1.875	1.903			
	4.12	Kupplungshöhe	h <sub>10</sub>	mm	661	689			
	4.17	Überhanglänge	l <sub>5</sub>	mm	795	925	795		
	4.19	Gesamtlänge	l <sub>1</sub>	mm	5.724	6.544	6.814		
	4.20	Länge einschließlich Gabelrücken	l <sub>2</sub>	mm	4.504	4.714	4.984		
	4.21	Gesamtbreite Stapler	b <sub>2</sub>	mm	2.490	2.541			
	4.22	Gabelzinkenmaße	s/e/l	mm	75/200/1.220	90/200/1.830			
	4.23	Gabelträgertyp			Wellengeführter Standardgabelträger, 75 mm	Wellengeführter Standardgabelträger, 90 mm			
	4.24	Gabelträgerbreite	b <sub>3</sub>	mm	2.396	2.496			
	4.25	Gabelaußenabstand, Minimum/Maximum	b <sub>5</sub>	mm	534/2.256	534/2.356			
	4.31	Bodenfreiheit unter Hubgerüst (ohne Last)	m <sub>1</sub>	mm	253	245			
	4.32	Bodenfreiheit Mitte Radstand	m <sub>2</sub>	mm	313	341			
	4.33	Lastgröße	B x L	mm	1.200 x 1.200				
4.33.1	Arbeitsgangbreite (a=10 %)	Ast	mm	6.732	7.112	7.399			
4.33.2	Arbeitsgangbreite (a=0)	Ast	mm	6.120	6.465	6.726			
4.33.3	Arbeitsgangbreite (a=200)	Ast	mm	6.320	6.665	6.926			
4.34	Lastgröße	B x L	mm	1.200 x 1.800					
4.34.1	Arbeitsgangbreite (a=10 %)	Ast	mm	6.292	6.672	6.959			
4.34.1.2	Arbeitsgangbreite (a=0)	Ast	mm	5.720	6.065	6.326			
4.34.1.3	Arbeitsgangbreite (a=200)	Ast	mm	5.920	6.265	6.526			
4.35	Äußerer Wenderadius	W <sub>a</sub>	mm	4.107	4.180	4.573			
4.36	Kleinster Drehpunktabstand	b <sub>13</sub>	mm	1.538	1.453	1.777			
<b>LEISTUNGSDATEN – STUFE IIIA</b>	5.1	Fahrgeschwindigkeit mit/ohne Last, Stufe IIIA (2)	km/h	29,7/30,9	27,4/29,0				
	5.2	Hubgeschwindigkeit mit/ohne Last, 90 cm³, Stufe IIIA	m/s	0,40/0,40	-/-				
	5.2.1	Hubgeschwindigkeit mit/ohne Last, 111 cm³, Stufe IIIA	m/s	0,47/0,54	0,36/0,40				
	5.2.2	Hubgeschwindigkeit mit/ohne Last, 126 cm³, Stufe IIIA	m/s	-/-					
	5.3	Senkgeschwindigkeit mit/ohne Last	m/s	0,54/0,48					
	5.5	Zugkraft mit/ohne Last bei 1,6 km/h, Stufe IIIA	kN	95/97	99/102	99/101	99/102		
	5.6	Zugkraft mit/ohne Last im Stillstand, Stufe IIIA	kN	105/107	111/114				
	5.7	Steigfähigkeit mit/ohne Last bei 1,6 km/h, Stufe IIIA	%	36/32	33/31	31/29	34/35	32/33	
5.8	Steigfähigkeit mit/ohne Last im Stillstand, Stufe IIIA	%	41/32	38/31	36/29	39/35	37/33		
<b>LEISTUNGSDATEN – STUFE V</b>	5.1.1	Fahrgeschwindigkeit mit/ohne Last, Stufe V (2)	km/h	29,5/30,8	27,1/28,9				
	5.2.3	Hubgeschwindigkeit mit/ohne Last, 90 cm³, Stufe V	m/s	0,39/0,40	-/-				
	5.2.4	Hubgeschwindigkeit mit/ohne Last, 111 cm³, Stufe V	m/s	0,50/0,52	-/-				
	5.2.5	Hubgeschwindigkeit mit/ohne Last, 126 cm³, Stufe V	m/s	-/-	0,37/0,44				
	5.3.1	Senkgeschwindigkeit mit/ohne Last	m/s	0,54/0,48					
	5.5.1	Zugkraft mit/ohne Last bei 1,6 km/h, Stufe V	kN	105/106	109/111		109/112	109/111	
	5.6.1	Zugkraft mit/ohne Last im Stillstand, Stufe V	kN	116/118	122/125				
	5.7.1	Steigfähigkeit mit/ohne Last bei 1,6 km/h, Stufe V	%	32/40	37/31	35/29	38/35	36/33	
5.8.1	Steigfähigkeit mit/ohne Last im Stillstand, Stufe V	%	32/45	42/31	40/29	43/35	41/33		

(1) Staplermodelle basierend auf Stufe-V-konformem Motor und wellengeführtem Standardgabelträger ohne Gabelzinkenverstellung  
 (2) Fahrgeschwindigkeit mit/ohne Last werkseitig auf 25 km/h begrenzt

# H16XD6/H10XD12/H12XD12/H14XD12/H16XDS9 – TECHNISCHE DATEN

			HYSTER						
			H16XD6	H10XD12	H12XD12	H14XD12	H16XDS9		
<b>ALLGEMEINES</b>	1.1	Hersteller	HYSTER						
	1.2	Modellbezeichnung	H16XD6	H10XD12	H12XD12	H14XD12	H16XDS9		
	1.3	Antrieb	Diesel						
	1.4	Bedienung	Sitz						
	1.5	Nenntragfähigkeit/Last	Q	kg	16.500	10.500	12.500	14.500	16.400
1.6	Lastschwerpunktabstand	c	mm	600		1.200		900	
1.8	Lastabstand	x	mm	889			941		
1.9	Radstand	y	mm	3.300		3.500			
<b>GEWICHT</b>	2.1	Eigengewicht (1)	kg	19.459	18.631	19.754	22.353	21.654	
	2.2	Achslast mit Last vorn/hinten	kg	33.225/2.734	26.621/2.510	29.368/2.886	33.338/3.514	35.092/2.962	
	2.3	Achslast ohne Last vorn/hinten	kg	9.280/10.179	9.474/9.156	9.407/10.347	9.968/12.384	10.066/11.588	
<b>RÄDER</b>	3.1	Bereifung, vorne/hinten	Luft						
	3.2	Reifengröße, vorn	12.00-20 20PR				12.00 R 20		
	3.3	Reifengröße, hinten	12.00-20 20PR				12.00 R 20		
	3.5	Räder, Anzahl vorn/hinten (x = angetrieben)	4X/2						
	3.6	Spurweite, vorn	b <sub>10</sub>	mm	1.842		1.844		
	3.7	Spurweite, hinten	b <sub>11</sub>	mm	2.018				
	3.7	Spurweite, hinten	b <sub>11</sub>	mm	2.018				
<b>GRUNDMESSUNGEN</b>	4.1	Hubgerüsteinigung: vor/zurück	α/β	Grad	15°/12°		6°/10°		
	4.2	Höhe Hubgerüst eingefahren (ohne Last)	h <sub>1</sub>	mm	4.193		4.008		
	4.4	Hubhöhe (bis Unterseite Gabelzinken)	h <sub>3</sub>	mm	4.910		4.494		
	4.5	Höhe Hubgerüst ausgefahren (ohne Last)	h <sub>4</sub>	mm	6.648		6.255		
	4.7	Höhe Fahrerschutzdach (offene Kabine)	h <sub>6</sub>	mm	3.083				
	4.7.1	Höhe Fahrerschutzdach (geschlossene Kabine)	h <sub>6</sub>	mm	3.110				
	4.7.2	Höhe Fahrerschutzdach (geschlossene Kabine mit Klimaanlage)	h <sub>6</sub>	mm	3.110				
	4.7.3	Höhe Fahrerschutzdach (geschlossene Kabine mit Rundumleuchte)	h <sub>6</sub>	mm	3.205				
	4.7.4	Höhe Fahrerschutzdach (geschlossene Kabine mit Arbeitsscheinwerfern)	h <sub>6</sub>	mm	3.259				
	4.7.5	Höhe Fahrerschutzdach (geschlossene Kabine mit Klimaanlage und Rundumleuchte)	h <sub>6</sub>	mm	3.235				
	4.8	Sitzhöhe (Sitz-Index-Punkt, ISO 5353)	h <sub>7</sub>	mm	1.903				
	4.12	Kupplungshöhe	h <sub>10</sub>	mm	689				
	4.17	Überhanglänge	l <sub>5</sub>	mm	795		925		
	4.19	Gesamtlänge	l <sub>1</sub>	mm	6.814	7.424	7.754	7.806	
	4.20	Länge einschließlich Gabelrücken	l <sub>2</sub>	mm	4.984		5.314	5.366	
	4.21	Gesamtbreite Stapler	b <sub>2</sub>	mm	2.541				
	4.22	Gabelzinkenmaße	s/e/l	mm	90/200/1.830	90/200/2.440		100/200/2.440	
	4.23	Gabelträgertyp			Wellengeführter Standardgabelträger, 90 mm			Wellengeführter Standardgabelträger, 100 mm	
	4.24	Gabelträgerbreite	b <sub>3</sub>	mm	2.496		2.540		
	4.25	Gabelaußenabstand, Minimum/Maximum	b <sub>5</sub>	mm	534/2.356			470/2.440	
	4.31	Bodenfreiheit unter Hubgerüst (ohne Last)	m <sub>1</sub>	mm	245		225		
	4.32	Bodenfreiheit Mitte Radstand	m <sub>2</sub>	mm	341				
	4.33	Lastgröße	B x L	mm	1.200 x 1.200	2.400 x 2.400			
	4.33.1	Arbeitsgangbreite (a=10 %)	Ast	mm	7.399	8.719	9.066	9.123	
	4.33.2	Arbeitsgangbreite (a=0)	Ast	mm	6.726	7.926	8.242	8.294	
	4.33.3	Arbeitsgangbreite (a=200)	Ast	mm	6.926	8.126	8.442	8.494	
	4.34	Lastgröße	B x L	mm	1.200 x 800	1.930 x 1.830			
	4.34.1	Arbeitsgangbreite (a=10 %)	Ast	mm	6.959	8.092	8.439	-	
4.34.1.2	Arbeitsgangbreite (a=0)	Ast	mm	6.326	7.356	7.672	-		
4.34.1.3	Arbeitsgangbreite (a=200)	Ast	mm	6.526	7.556	7.872	-		
4.35	Äußerer Wenderadius	W <sub>a</sub>	mm	4.573		4.947	4.874		
4.36	Kleinster Drehpunktabstand	b <sub>13</sub>	mm	1.777		1.940	1.803		
<b>LEISTUNGSDATEN – STUFE IIIA</b>	5.1	Fahrgeschwindigkeit mit/ohne Last, Stufe IIIA (2)	km/h	27,4/29,0			27,1/29,0		
	5.2	Hubgeschwindigkeit mit/ohne Last, 90 cm³, Stufe IIIA	m/s	-/-					
	5.2.1	Hubgeschwindigkeit mit/ohne Last, 111 cm³, Stufe IIIA	m/s	0,36/0,40		-/-			
	5.2.2	Hubgeschwindigkeit mit/ohne Last, 126 cm³, Stufe IIIA	m/s	-/-		0,33/0,44			
	5.3	Senkgeschwindigkeit mit/ohne Last	m/s	0,54/0,48			0,54/0,45		
	5.5	Zugkraft mit/ohne Last bei 1,6 km/h, Stufe IIIA	kN	99/101	100/102	99/101	98/101		
	5.6	Zugkraft mit/ohne Last im Stillstand, Stufe IIIA	kN	111/114	112/114	111/113		110/113	
	5.7	Steigfähigkeit mit/ohne Last bei 1,6 km/h, Stufe IIIA	%	29/32	36/34	33/32	28/33	27/34	
5.8	Steigfähigkeit mit/ohne Last im Stillstand, Stufe IIIA	%	33/32	41/34	38/32	32/33	31/34		
<b>LEISTUNGSDATEN – STUFE V</b>	5.1.1	Fahrgeschwindigkeit mit/ohne Last, Stufe V (2)	km/h	27,4/29,0			27,1/29,0		
	5.2.3	Hubgeschwindigkeit mit/ohne Last, 90 cm³, Stufe V	m/s	-/-					
	5.2.4	Hubgeschwindigkeit mit/ohne Last, 111 cm³, Stufe V	m/s	-/-					
	5.2.5	Hubgeschwindigkeit mit/ohne Last, 126 cm³, Stufe V	m/s	0,37/0,44		0,39/0,42			
	5.3.1	Senkgeschwindigkeit mit/ohne Last	m/s	0,54/0,48			0,54/0,45		
	5.5.1	Zugkraft mit/ohne Last bei 1,6 km/h, Stufe V	kN	108/111	110/112	109/111		108/111	
	5.6.1	Zugkraft mit/ohne Last im Stillstand, Stufe V	kN	122/125	123/125		122/124		
	5.7.1	Steigfähigkeit mit/ohne Last bei 1,6 km/h, Stufe V	%	32/32	40/34	37/32	31/33	30/34	
5.8.1	Steigfähigkeit mit/ohne Last im Stillstand, Stufe V	%	37/32	46/34	42/32	36/33	34/34		

(1) Staplermodelle basierend auf Stufe-V-konformem Motor und wellengeführtem Standardgabelträger ohne Gabelzinkenverstellung  
(2) Fahrgeschwindigkeit mit/ohne Last werkseitig auf 25 km/h begrenzt

# H16XDS12/H18XD6/H16XD9/H16XD12/H18XD9 – TECHNISCHE DATEN

			HYSTER						
			H16XDS12	H18XD6	H16XD9	H16XD12	H18XD9		
<b>ALLGEMEINES</b>	1.1	Hersteller	HYSTER						
	1.2	Modellbezeichnung	H16XDS12	H18XD6	H16XD9	H16XD12	H18XD9		
	1.3	Antrieb	Diesel						
	1.4	Bedienung	Sitz						
	1.5	Nenntragfähigkeit/Last	Q	kg	16.400	18.200	16.400	16.400	18.200
	1.6	Lastschwerpunktabstand	c	mm	1.200	600	900	1.200	900
	1.8	Lastabstand	x	mm	941				
	1.9	Radstand	y	mm	3.500		3.750		
	<b>GEWICHT</b>	2.1	Eigengewicht (1)		kg	23.461	20.897	21.006	22.681
2.2		Achslast mit Last vorn/hinten		kg	36.401/3.459	36.290/2.807	34.630/2.775	35.861/3.219	37.298/3.082
2.3		Achslast ohne Last vorn/hinten		kg	9.969/13.491	10.077/10.820	10.179/10.826	10.098/12.583	10.163/12.017
<b>RÄDER</b>	3.1	Bereifung, vorne/hinten	Luft						
	3.2	Reifengröße, vorn	12.00 R 20						
	3.3	Reifengröße, hinten	12.00 R 20						
	3.5	Räder, Anzahl vorn/hinten (x = angetrieben)	4X/2						
	3.6	Spurweite, vorn	b <sub>10</sub>	mm	1.844				
	3.7	Spurweite, hinten	b <sub>11</sub>	mm	2.020				
<b>GRUNDMESSUNGEN</b>	4.1	Hubgerüsteinigung: vor/zurück	α/β	Grad	6°/10°				
	4.2	Höhe Hubgerüst eingefahren (ohne Last)	h <sub>1</sub>	mm	4.008				
	4.4	Hubhöhe (bis Unterseite Gabelzinken)	h <sub>3</sub>	mm	4.494				
	4.5	Höhe Hubgerüst ausgefahren (ohne Last)	h <sub>4</sub>	mm	6.255				
	4.7	Höhe Fahrerschutzdach (offene Kabine)	h <sub>6</sub>	mm	3.083				
	4.7.1	Höhe Fahrerschutzdach (geschlossene Kabine)	h <sub>6</sub>	mm	3.110				
	4.7.2	Höhe Fahrerschutzdach (geschlossene Kabine mit Klimaanlage)	h <sub>6</sub>	mm	3.110				
	4.7.3	Höhe Fahrerschutzdach (geschlossene Kabine mit Rundumleuchte)	h <sub>6</sub>	mm	3.205				
	4.7.4	Höhe Fahrerschutzdach (geschlossene Kabine mit Arbeitsscheinwerfern)	h <sub>6</sub>	mm	3.259				
	4.7.5	Höhe Fahrerschutzdach (geschlossene Kabine mit Klimaanlage und Rundumleuchte)	h <sub>6</sub>	mm	3.235				
	4.8	Sitzhöhe (Sitz-Index-Punkt, ISO 5353)	h <sub>7</sub>	mm	1.903				
	4.12	Kupplungshöhe	h <sub>10</sub>	mm	689				
	4.17	Überhanglänge	l <sub>5</sub>	mm	942		925		
	4.19	Gesamtlänge	l <sub>1</sub>	mm	7.823	7.806	8.056		
	4.20	Länge einschließlich Gabelrücken	l <sub>2</sub>	mm	5.383	5.366	5.616		
	4.21	Gesamtbreite Stapler	b <sub>2</sub>	mm	2.541				
	4.22	Gabelzinkenmaße	s/e/l	mm	100/200/2.440				
	4.23	Gabelträgertyp			Wellengeführter Standardgabelträger, 100 mm				
	4.24	Gabelträgerbreite	b <sub>3</sub>	mm	2.540				
	4.25	Gabelaußenabstand, Minimum/Maximum	b <sub>5</sub>	mm	470/2.440				
	4.31	Bodenfreiheit unter Hubgerüst (ohne Last)	m <sub>1</sub>	mm	225				
	4.32	Bodenfreiheit Mitte Radstand	m <sub>2</sub>	mm	341				
	4.33	Lastgröße	B x L	mm	2.400 x 2.400				
	4.33.1	Arbeitsgangbreite (a=10 %)	Ast	mm	9.140	9.123	9.395		
	4.33.2	Arbeitsgangbreite (a=0)	Ast	mm	8.309	8.294	8.541		
	4.33.3	Arbeitsgangbreite (a=200)	Ast	mm	8.509	8.494	8.741		
	4.34	Lastgröße	B x L	mm	–				
4.34.1	Arbeitsgangbreite (a=10 %)	Ast	mm	–					
4.34.1.2	Arbeitsgangbreite (a=0)	Ast	mm	–					
4.34.1.3	Arbeitsgangbreite (a=200)	Ast	mm	–					
4.35	Äußerer Wenderadius	W <sub>a</sub>	mm	4.889	4.874	5.185			
4.36	Kleinster Drehpunktabstand	b <sub>13</sub>	mm	1.803		1.996			
<b>LEISTUNGSDATEN – STUFE IIIA</b>	5.1	Fahrgeschwindigkeit mit/ohne Last, Stufe IIIA (2)		km/h	27,1/29,0				
	5.2	Hubgeschwindigkeit mit/ohne Last, 90 cm³, Stufe IIIA		m/s	-/-				
	5.2.1	Hubgeschwindigkeit mit/ohne Last, 111 cm³, Stufe IIIA		m/s	-/-				
	5.2.2	Hubgeschwindigkeit mit/ohne Last, 126 cm³, Stufe IIIA		m/s	0,33/0,44				
	5.3	Senkgeschwindigkeit mit/ohne Last		m/s	0,54/0,45				
	5.5	Zugkraft mit/ohne Last bei 1,6 km/h, Stufe IIIA		kN	98/101				
	5.6	Zugkraft mit/ohne Last im Stillstand, Stufe IIIA		kN	110/113				
	5.7	Steigfähigkeit mit/ohne Last bei 1,6 km/h, Stufe IIIA		%	26/31	26/35	28/38	26/36	25/36
5.8	Steigfähigkeit mit/ohne Last im Stillstand, Stufe IIIA		%	29/31	30/35	32/38	30/36	29/36	
<b>LEISTUNGSDATEN – STUFE V</b>	5.1.1	Fahrgeschwindigkeit mit/ohne Last, Stufe V (2)		km/h	26,8/28,9				
	5.2.3	Hubgeschwindigkeit mit/ohne Last, 90 cm³, Stufe V		m/s	-/-				
	5.2.4	Hubgeschwindigkeit mit/ohne Last, 111 cm³, Stufe V		m/s	-/-				
	5.2.5	Hubgeschwindigkeit mit/ohne Last, 126 cm³, Stufe V		m/s	0,39/0,42				
	5.3.1	Senkgeschwindigkeit mit/ohne Last		m/s	0,54/0,45				
	5.5.1	Zugkraft mit/ohne Last bei 1,6 km/h, Stufe V		kN	108/111				
	5.6.1	Zugkraft mit/ohne Last im Stillstand, Stufe V		kN	121/124				
	5.7.1	Steigfähigkeit mit/ohne Last bei 1,6 km/h, Stufe V		%	29/31	29/35	31/38	29/36	28/36
5.8.1	Steigfähigkeit mit/ohne Last im Stillstand, Stufe V		%	33/31	33/35	35/38	33/36	32/36	

(1) Staplermodelle basieren auf Stufe-V-konformem Motor und wellengeführtem Standardgabelträger ohne Gabelzinkenverstellung  
(2) Fahrgeschwindigkeit mit/ohne Last werkseitig auf 25 km/h begrenzt

# ANGABEN ZU HUBGERÜST UND TRAGFÄHIGKEIT – 8–9 T UND 10–12 T

## 8–9 T: NENNTRAGFÄHIGKEIT IN KG BEI 600 MM LASTSCHWERPUNKT

	Hub-höhe $h_3 + s$ (mm)	Höhe Hubgerüst eingefahren $h_1$ (mm)	Höhe Hubgerüst ausgefahren $h_4$ (mm)	Wellengeführter Standardgabelträger (kg)			Wellengeführter Seitenschubrahmengabelträger (kg)			Doppelfunktionsgabelträger mit Seitenschub und Gabelzinkenverstellung für den schnellen Wechsel (kg)*		
				H8XD6	H9XD6	H9XDL6	H8XD6	H9XD6	H9XDL6	H8XD6	H9XD6	H9XDL6
ZWEIFACH-HUBGERÜST OHNE FREIHUB	3.250	3.009,5	4.597	8.500	9.500	9.500	8.400	9.400	9.400	8.200	9.200	9.200
	3.500	3.134,5	4.847	8.500	9.500	9.500	8.400	9.400	9.400	8.200	9.200	9.200
	3.750	3.259,5	5.097	8.500	9.500	9.500	8.400	9.400	9.400	8.200	9.200	9.200
	4.000	3.384,5	5.347	8.500	9.500	9.500	8.400	9.400	9.400	8.200	9.200	9.200
	4.500	3.634,5	5.847	8.500	9.500	9.500	8.400	9.400	9.400	8.200	9.200	9.200
	4.750	3.759,5	6.097	8.500	9.500	9.500	8.400	9.400	9.400	8.200	9.200	9.200
	5.000	3.884,5	6.347	8.500	9.500	9.500	8.400	9.400	9.400	8.200	9.200	9.200
5.500	4.134,5	6.847	8.360	9.340	9.340	8.300	9.300	9.280	8.080	9.060	9.060	

Berechnung der Tragfähigkeit mit 1.220-mm-Gabelzinken. Hinweis: Mit Schlauchgruppe vergrößert sich die Bauhöhe (h1) bzw. die Gesamthöhe Hubgerüst ausgefahren (h4) um 16,5 mm.

## 8–12 T: NENNTRAGFÄHIGKEIT IN KG BEI 600 MM LASTSCHWERPUNKT

	Hub-höhe $h_3 + s$ (mm)	Höhe Hubgerüst eingefahren $h_1$ (mm)	Höhe Hubgerüst ausgefahren $h_4$ (mm)	Wellengeführter Seitenschubrahmengabelträger (kg)					
				H8XD6	H9XD6	H9XDL6	H10XDS6	H10XD6	H12XD6
DREIFACH-HUBGERÜST MIT VOLLE-FREIHUB	5.500	3.012	6.880	7.420	8.360	8.360	9.400	9.400	11.300
	6.000	3.178	7.380	7.260	8.220	8.220	9.240	9.240	11.120
	6.500	3.345	7.880	7.080	8.020	8.020	9.040	9.040	10.920
	7.000	3.511	8.380	6.880	7.780	7.780	8.800	8.800	10.660

Berechnung der Tragfähigkeit mit 1.220-mm-Gabelzinken

## 10–12 T: NENNTRAGFÄHIGKEIT IN KG BEI 600 MM LASTSCHWERPUNKT

	Hub-höhe $h_3 + s$ (mm)	Höhe Hubgerüst eingefahren $h_1$ (mm)	Höhe Hubgerüst ausgefahren $h_4$ (mm)	Wellengeführter Standardgabelträger (kg)			Wellengeführter Seitenschubrahmen-Gabelträger (kg)			Doppelfunktionsgabelträger mit Seitenschub und Gabelzinkenverstellung für den schnellen Wechsel (kg)*		
				H10XDS6	H10XD6	H12XD6	H10XDS6	H10XD6	H12XD6	H10XDS6	H10XD6	H12XD6
ZWEIFACH-HUBGERÜST OHNE FREIHUB	2.750	3.010	4.347	10.500	10.500	12.500	10.400	10.400	12.400	10.200	10.200	12.200
	3.000	3.135	4.597	10.500	10.500	12.500	10.400	10.400	12.400	10.200	10.200	12.200
	3.250	3.260	4.847	10.500	10.500	12.500	10.400	10.400	12.400	10.200	10.200	12.200
	3.500	3.385	5.097	10.500	10.500	12.500	10.400	10.400	12.400	10.200	10.200	12.200
	3.750	3.510	5.347	10.500	10.500	12.500	10.400	10.400	12.400	10.200	10.200	12.200
	4.000	3.635	5.597	10.500	10.500	12.500	10.400	10.400	12.400	10.200	10.200	12.200
	4.500	3.885	6.097	10.500	10.500	12.500	10.400	10.400	12.400	10.200	10.200	12.200
	4.750	4.010	6.347	10.500	10.500	12.500	10.400	10.400	12.400	10.200	10.200	12.200
	5.000	4.135	6.597	10.500	10.500	12.500	10.400	10.400	12.400	10.200	10.200	12.200
	5.500	4.385	7.097	10.340	10.340	12.320	10.300	10.300	12.320	10.040	10.040	12.000
	6.000	4.635	7.597	10.180	10.160	12.140	10.120	10.100	12.100			
	6.250	4.760	7.847	10.080	10.080	12.060	10.000	10.000	12.000			
	6.500	4.885	8.097	10.000	9.980	11.960	9.900	9.880	11.880			
	7.000	5.135	8.597	9.780	9.760	11.740	9.680	9.660	11.640			

Berechnung der Tragfähigkeit mit 1.220-mm-Gabelzinken. \*Doppelfunktionsgabelträger mit Seitenschub und Gabelzinkenverstellung für den schnellen Wechsel hat einen Seitenschub von 455 mm. Geringere Tragfähigkeitsminderung bei geringerer Rückenigung. Hinweis: Mit Schlauchgruppe vergrößert sich die Bauhöhe (h1) bzw. die Gesamthöhe Hubgerüst ausgefahren (h4) um 17 mm.

## NENNTRAGFÄHIGKEITEN

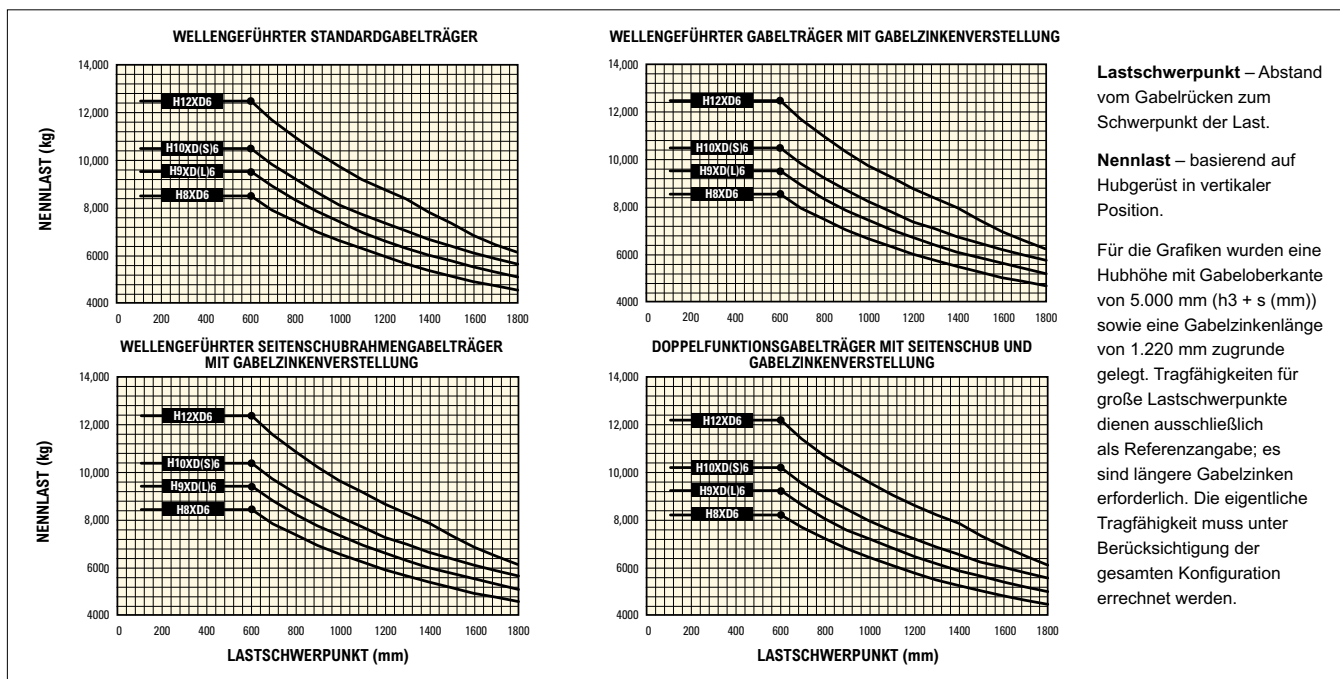

# ANGABEN ZU HUBGERÜST UND TRAGFÄHIGKEIT – 13–16 T UND 10–12 T

13–16 T: NENNTRAGFÄHIGKEIT IN KG BEI 600 MM LASTSCHWERPUNKT/10–12 T: NENNTRAGFÄHIGKEIT IN KG BEI 1.200 MM LASTSCHWERPUNKT, WELLENGEFÜHRTER STANDARDGABELTRÄGER

	Hub höhe $h_3 + s$ (mm)	Höhe Hubgerüst eingefahren $h_1$ (mm)	Höhe Hubgerüst ausgefahren $h_4$ (mm)	Wellengeführter Standardgabelträger (kg)						
				H13XDS6	H14XDS6	H13XD6	H14XD6	H16XD6	H10XD12	H12XD12
ZWEIFACH-HUBGERÜST OHNE FREIHUB	2.750	3.068	4.398	13.500	14.500	13.500	14.500	16.500	10.500	12.500
	3.000	3.193	4.648	13.500	14.500	13.500	14.500	16.500	10.500	12.500
	3.250	3.318	4.898	13.500	14.500	13.500	14.500	16.500	10.500	12.500
	3.500	3.443	5.148	13.500	14.500	13.500	14.500	16.500	10.500	12.500
	3.750	3.568	5.398	13.500	14.500	13.500	14.500	16.500	10.500	12.500
	4.000	3.693	5.648	13.500	14.500	13.500	14.500	16.500	10.500	12.500
	4.500	3.943	6.148	13.500	14.500	13.500	14.500	16.500	10.500	12.500
	4.750	4.068	6.398	13.500	14.500	13.500	14.500	16.500	10.500	12.500
	5.000	4.193	6.648	13.500	14.500	13.500	14.500	16.500	10.500	12.500
	5.500	4.443	7.148	13.340	14.340	13.320	14.320	16.300	10.360	12.360
	6.000	4.693	7.648	13.160	14.140	13.140	14.140	16.120	10.220	12.200
	6.250	4.818	7.898	13.080	14.060	13.040	14.040	16.000	10.140	12.100
	6.500	4.943	8.148	12.960	13.960	12.920	13.940	15.900	10.040	12.000
7.000	5.193	8.648	12.700	13.760	12.660	13.720	15.660	9.860	11.800	

13–16 T: NENNTRAGFÄHIGKEIT IN KG BEI 600 MM LASTSCHWERPUNKT/10–12 T: NENNTRAGFÄHIGKEIT IN KG BEI 1.200 MM LASTSCHWERPUNKT, WELLENGEFÜHRTER SEITENSCHUBRAHMENGABELTRÄGER

	Hub höhe $h_3 + s$ (mm)	Höhe Hubgerüst eingefahren $h_1$ (mm)	Höhe Hubgerüst ausgefahren $h_4$ (mm)	Wellengeführter Seitenschubrahmengabelträger (kg)						
				H13XDS6	H14XDS6	H13XD6	H14XD6	H16XD6	H10XD12	H12XD12
ZWEIFACH-HUBGERÜST OHNE FREIHUB	2.750	3.068	4.398	13.400	14.500	13.400	14.500	16.400	10.400	12.400
	3.000	3.193	4.648	13.400	14.500	13.400	14.500	16.400	10.400	12.400
	3.250	3.318	4.898	13.400	14.500	13.400	14.500	16.400	10.400	12.400
	3.500	3.443	5.148	13.400	14.500	13.400	14.500	16.400	10.400	12.400
	3.750	3.568	5.398	13.400	14.500	13.400	14.500	16.400	10.400	12.400
	4.000	3.693	5.648	13.400	14.500	13.400	14.500	16.400	10.400	12.400
	4.500	3.943	6.148	13.400	14.500	13.400	14.500	16.400	10.400	12.400
	4.750	4.068	6.398	13.400	14.500	13.400	14.500	16.400	10.400	12.400
	5.000	4.193	6.648	13.400	14.500	13.400	14.500	16.400	10.400	12.400
	5.500	4.443	7.148	13.240	14.340	13.240	14.320	16.280	10.280	12.260
	6.000	4.693	7.648	13.040	14.160	13.000	14.140	16.040	10.120	12.080
	6.250	4.818	7.898	12.920	14.060	12.900	14.040	15.900	10.020	12.000
	6.500	4.943	8.148	12.800	13.960	12.780	13.940	15.780	9.940	11.900
7.000	5.193	8.648	12.560	13.760	12.500	13.720	15.500	9.740	11.680	

13–16 T: NENNTRAGFÄHIGKEIT IN KG BEI 600 MM LASTSCHWERPUNKT/10–12 T: NENNTRAGFÄHIGKEIT IN KG BEI 1.200 MM LASTSCHWERPUNKT, DOPPELFUNKTIONSGABELTRÄGER MIT SEITENSCHUB UND GABELZINKENVERSTELLUNG FÜR DEN SCHNELLEN WECHSEL

	Hub höhe $h_3 + s$ (mm)	Höhe Hubgerüst eingefahren $h_1$ (mm)	Höhe Hubgerüst ausgefahren $h_4$ (mm)	Doppelfunktionsgabelträger mit Seitenschub und Gabelzinkenverstellung für den schnellen Wechsel (kg)						
				H13XDS6	H14XDS6	H13XD6	H14XD6	H16XD6	H10XD12	H12XD12
ZWEIFACH-HUBGERÜST OHNE FREIHUB	2.750	3.068	4.398	13.100	14.400	13.100	14.400	16.100	10.200	12.000
	3.000	3.193	4.648	13.100	14.400	13.100	14.400	16.100	10.200	12.000
	3.250	3.318	4.898	13.100	14.400	13.100	14.400	16.100	10.200	12.000
	3.500	3.443	5.148	13.100	14.400	13.100	14.400	16.100	10.200	12.000
	3.750	3.568	5.398	13.100	14.400	13.100	14.400	16.100	10.200	12.000
	4.000	3.693	5.648	13.100	14.400	13.100	14.400	16.100	10.200	12.000
	4.500	3.943	6.148	13.100	14.400	13.100	14.400	16.100	10.200	12.000
	4.750	4.068	6.398	13.100	14.400	13.100	14.400	16.100	10.200	12.000
	5.000	4.193	6.648	13.100	14.400	13.100	14.400	16.100	10.200	12.000
	5.500	4.443	7.148	12.700	12.720	12.880	13.640	14.040	10.060	12.000
	6.000	4.693	7.648							
	6.250	4.818	7.898							
	6.500	4.943	8.148							
7.000	5.193	8.648								

Tragfähigkeit variiert je nach Seitenschub und Neigung

13–16 T: NENNTRAGFÄHIGKEIT IN KG BEI 600 MM LASTSCHWERPUNKT/10–12 T: NENNTRAGFÄHIGKEIT IN KG BEI 1.200 MM LASTSCHWERPUNKT, WELLENGEFÜHRTER SEITENSCHUBRAHMENGABELTRÄGER

	Hub höhe $h_3 + s$ (mm)	Höhe Hubgerüst eingefahren $h_1$ (mm)	Höhe Hubgerüst ausgefahren $h_4$ (mm)	Wellengeführter Seitenschubrahmengabelträger (kg)						
				H13XDS6	H14XDS6	H13XD6	H14XD6	H16XD6	H10XD12	H12XD12
DREIFACH-HUBGERÜST MIT VOLLEM FREIHUB	4.500	3.103	6.180	12.000	12.900	12.000	12.900	14.720	9.400	11.440
	5.000	3.269	6.680	11.960	12.840	11.960	12.840	14.660	9.360	11.400
	6.000	3.602	7.680	11.580	12.460	11.580	12.460	14.240	9.080	11.080
	7.000	3.935	8.680	11.060	11.940	11.060	11.940	13.720	8.700	10.680

Für die Angabe der Tragfähigkeit werden Diagonalreifen zugrunde gelegt; bei Radialreifen wird die Tragfähigkeit bei Doppelfunktionsgabelträgern mit Seitenschub und Gabelzinkenverstellung und einer Hubhöhe von über 5.000 mm stärker herabgesetzt. Berechnung der Tragfähigkeit mit 1.830-mm-Gabelzinken  
Hinweis: Mit Kopschläuchen vergrößert sich die Bauhöhe (h1) bzw. die Gesamthöhe Hubgerüst ausgefahren (h4) um 17 mm.



WELLENGEFÜHRTER STANDARDGABELTRÄGER

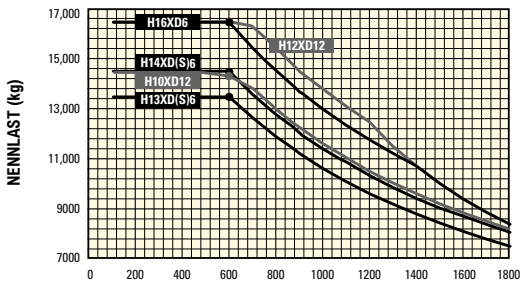

WELLENGEFÜHRTER GABELTRÄGER MIT GABELZINKENVERSTELLUNG

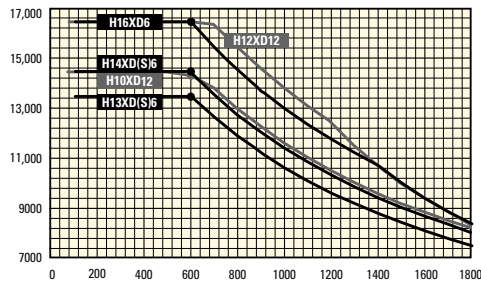

WELLENGEFÜHRTER SEITENSCHUBRAHMENGABELTRÄGER MIT GABELZINKENVERSTELLUNG

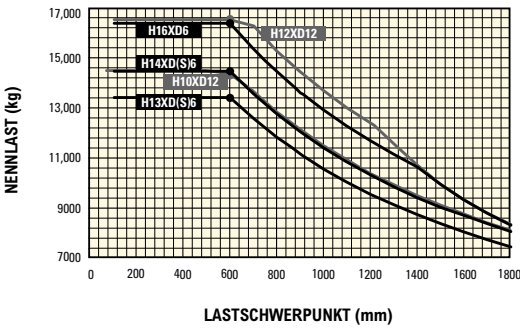

DOPPELFUNKTIONSGABELTRÄGER MIT SEITENSCHUB UND GABELZINKENVERSTELLUNG

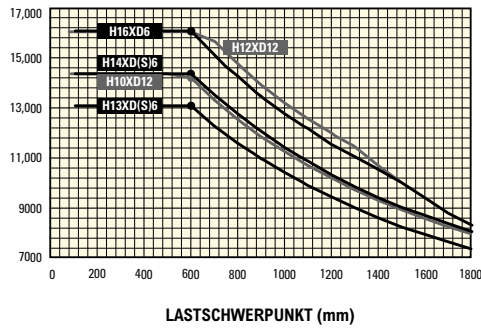

**Lastschwerpunkt** – Abstand vom Gabelrücken zum Schwerpunkt der Last.

**Nennlast** – basierend auf Hubgerüst in vertikaler Position.

Für die Grafiken wurde eine Hubhöhe mit Gabeloberkante von 5.000 mm ( $h_3 + s$  (mm)) zugrunde gelegt.

Für die Berechnung bei den XD6-Modellen wird eine Gabelzinkenlänge von 1.830 mm zugrunde gelegt.

Für die Berechnung bei den XD12-Modellen wird eine Gabelzinkenlänge von 2.440 mm zugrunde gelegt.

Tragfähigkeiten für große Lastschwerpunkte dienen ausschließlich als Referenzangabe; es sind längere Gabelzinken erforderlich. Die eigentliche Tragfähigkeit muss unter Berücksichtigung der gesamten Konfiguration errechnet werden.

# ANGABEN ZU HUBGERÜST UND TRAGFÄHIGKEIT – 16–18 T

## 16–18 T: NENNTRAGFÄHIGKEIT IN KG BEI 900 UND 1.200 MM LASTSCHWERPUNKT, WELLENGEFÜHRTER STANDARDGABELTRÄGER

ZWEIFACH-HUBGERÜST OHNE FREIHUB	Hub höhe $h_3 + s$ (mm)	Höhe Hubgerüst eingefahren $h_1$ (mm)	Höhe Hubgerüst ausgefahren $h_4$ (mm)	Wellengeführter Standardgabelträger (kg)						
				H14XD12	H16XDS9	H16XDS12	H18XD6	H16XD9	H16XD12	H18XD9
	3.984	3.703	5.645	14.500	16.400	16.000	18.200	16.400	16.000	18.200
	4.594	4.008	6.255	14.500	16.400	16.000	18.200	16.400	16.000	18.200
	5.406	4.414	7.067	14.500	16.400	16.000	18.200	16.400	16.000	18.200
	6.219	4.821	7.880	14.240	16.100	16.000	17.860	16.100	16.000	17.840

## 16–18 T: NENNTRAGFÄHIGKEIT IN KG BEI 900 UND 1.200 MM LASTSCHWERPUNKT, WELLENGEFÜHRTER SEITENSCHUBRAHMENGABELTRÄGER

ZWEIFACH-HUBGERÜST OHNE FREIHUB	Hub höhe $h_3 + s$ (mm)	Höhe Hubgerüst eingefahren $h_1$ (mm)	Höhe Hubgerüst ausgefahren $h_4$ (mm)	Wellengeführter Seitenschubrahmengabelträger (kg)						
				H14XD12	H16XDS9	H16XDS12	H18XD6	H16XD9	H16XD12	H18XD9
	3.984	3.703	5.645	14.500	16.000	16.000	18.000	16.000	16.000	17.450
	4.594	4.008	6.255	14.500	16.000	16.000	18.000	16.000	16.000	17.450
	5.406	4.414	7.067	14.500	16.000	16.000	18.000	16.000	16.000	17.450
	6.219	4.821	7.880	14.220	15.940	15.940	17.860	15.920	15.920	17.160

## 16–18 T: NENNTRAGFÄHIGKEIT IN KG BEI 900 UND 1.200 MM LASTSCHWERPUNKT, DOPPELFUNKTIONSGABELTRÄGER MIT SEITENSCHUB UND GABELZINKENVERSTELLUNG FÜR DEN SCHNELLEN WECHSEL

ZWEIFACH-HUBGERÜST OHNE FREIHUB	Hub höhe $h_3 + s$ (mm)	Höhe Hubgerüst eingefahren $h_1$ (mm)	Höhe Hubgerüst ausgefahren $h_4$ (mm)	Doppelfunktionsgabelträger mit Seitenschub und Gabelzinkenverstellung für den schnellen Wechsel (kg)						
				H14XD12	H16XDS9	H16XDS12	H18XD6	H16XD9	H16XD12	H18XD9
	3.984	3.703	5.645	14.000	16.000	16.000	18.000	16.000	16.000	17.200
	4.594	4.008	6.255	14.000	16.000	16.000	18.000	16.000	16.000	17.200
	5.406	4.414	7.067	14.000	15.180	14.740	15.840	15.460	14.960	15.580
	6.219	4.821	7.880	Tragfähigkeit variiert je nach Seitenschub und Neigung						

## 16–18 T: NENNTRAGFÄHIGKEIT IN KG BEI 900 UND 1.200 MM LASTSCHWERPUNKT, DOPPELFUNKTIONSGABELTRÄGER MIT SEITENSCHUB UND GABELZINKENVERSTELLUNG FÜR DEN SCHNELLEN WECHSEL MIT INTEGRIERTEN GABELZINKEN

ZWEIFACH-HUBGERÜST OHNE FREIHUB	Hub höhe $h_3 + s$ (mm)	Höhe Hubgerüst eingefahren $h_1$ (mm)	Höhe Hubgerüst ausgefahren $h_4$ (mm)	Doppelfunktionsgabelträger mit Seitenschub und Gabelzinkenverstellung für den schnellen Wechsel mit integrierten Gabelzinken (kg)						
				H14XD12	H16XDS9	H16XDS12	H18XD6	H16XD9	H16XD12	H18XD9
	3.984	3.703	5.645	14.500	16.000	16.000	18.000	16.000	16.000	18.000
	4.594	4.008	6.255	14.500	16.000	16.000	18.000	16.000	16.000	18.000
	5.406	4.414	7.067	14.500	15.320	14.880	15.940	15.600	15.100	15.740
	6.219	4.821	7.880	Tragfähigkeit variiert je nach Seitenschub und Neigung						

Für die Angabe der Tragfähigkeit werden Diagonalreifen zugrunde gelegt; bei Radialreifen wird die Tragfähigkeit bei Doppelfunktionsgabelträgern mit Seitenschub und Gabelzinkenverstellung und einer Hubhöhe von über 5.000 mm stärker herabgesetzt. Berechnung der Tragfähigkeit mit 2.440-mm-Gabelzinken  
Hinweis: Mit Kopschläuchen vergrößert sich die Bauhöhe ( $h_1$ ) bzw. die Gesamthöhe Hubgerüst ausgefahren ( $h_4$ ) um 17 mm.

## NENNTRAGFÄHIGKEITEN

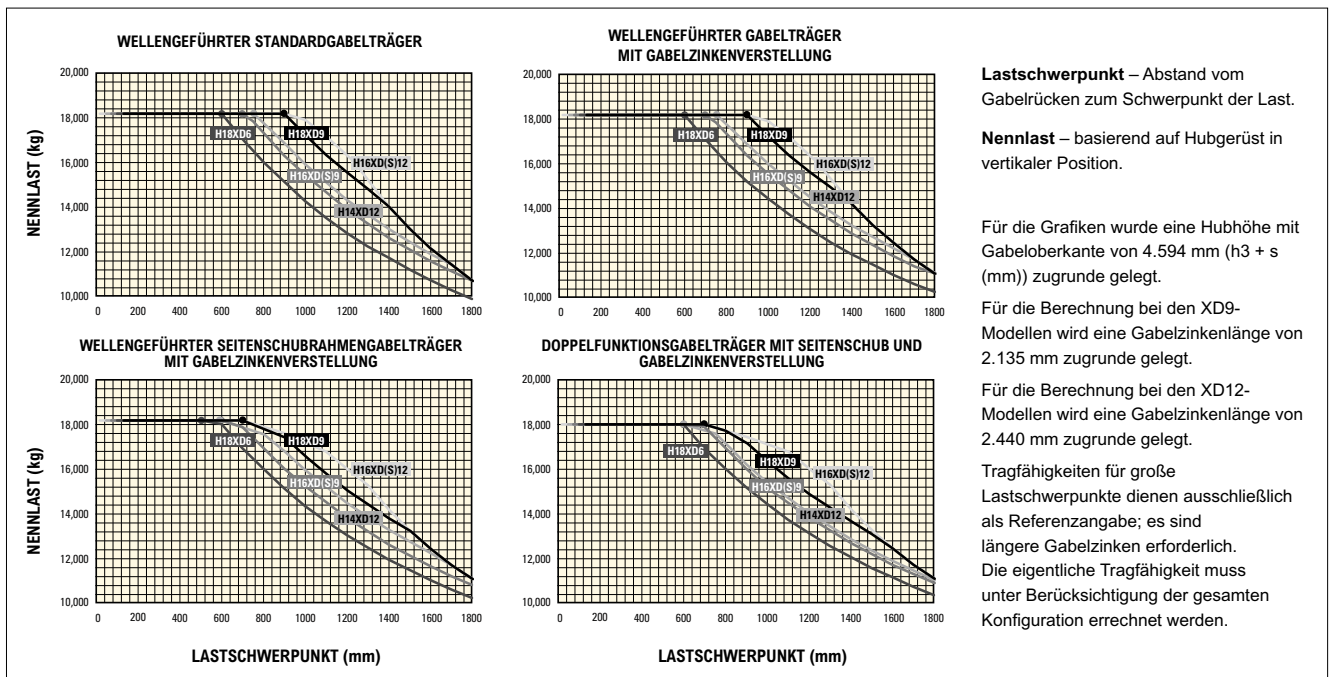

ALLGEMEINES	1.1	Hersteller			HYSTER	
	1.2	Modellbezeichnung			H9XDL6, H10-18XD(S)6, H16-18XD(S)9, H10-16XD(S)12	H9XDL6, H8-18XD(S)6, H16-18XD(S)9, H10-16XD(S)12
	1.3	Antrieb			Diesel	
	1.9	Radstand			2.900–3.750	
MOTOR	7.1	Hersteller/Typ Motor			Cummins QSB-6,7-I-Motor, Stufe IIIA	Mercedes-Benz OM934, Stufe V
	7.2	Motorleistung nach ISO 1585		kW bei U/min	116@2.300	129@2.200
	7.2.1	Motorleistung max. nach ISO 1585		kW bei U/min	116@2.300	129@1.800
	7.2.2	Maximales Drehmoment		Nm bei U/min	597@1.500	750@1.600
	7.3	Nenn Drehzahl		U/min	2.300	2.200
	7.4	Zylinderzahl/Hubraum		#/cm <sup>3</sup>	6/6.700	4/5.300
	7.8	Lichtmaschine		Ampere	120	100
	7.10	Batteriespannung/Nennkapazität		V/Ah	24/102	
SONSTIGES	10.1	Arbeitsdruck für Anbaugerät		Bar	195	
	10.2	Ölvolumen für Anbaugeräte		l/m	100	
	10.3	Hydrauliktank Inhalt (Radstand: 2.700 mm/mehr als 2.900 mm)		l	93/109	
	10.4	Kraftstofftank Inhalt (Radstand: 2.700 mm/2.900 mm/mehr als 3.300 mm)		l	113/151/203	
	10.4.1	AdBlue-Tank Inhalt		l	19	
	10.5	Ausführung Lenkung		Typ	Hydrostatische Servolenkung	
	10.7	Schalldruckpegel am Fahrersitz gemäß EN 12053 <sup>(3)</sup>	LpAZ	dB(A)	–	74
	10.7.1	Schallleistungspegel gemäß EN 12053 (Arbeitsspiel) <sup>(3)</sup>	LwAZ	dB(A)	folgt	102
ANTRIEB	1.1	Hersteller			HYSTER	
	1.2	Modellbezeichnung			H8-12XD(S)6, H9XDL6	H13-18XD(S)6, H16-18XD(S)9, H12-16XD(S)12
	8.1	Ausführung des Fahrantriebs		Typ	Drehmomentwandler	
	8.2	Getriebe Hersteller/Typ		Typ	ZF/3WG161	
	8.3	Schaltstufen vor-/rückwärts		#	Kessler D61	Kessler D81
8.4	Kupplung		Typ	Ölbad-Lamellenbremse		
8.5	Radantrieb/Antriebsachse Hersteller/Typ		Typ	Scheibenbremse auf der Antriebsachse		

#### HINWEISE:

Die technischen Daten werden durch den Zustand des Fahrzeugs, dessen Ausstattung und die Art und Bedingungen des Betriebs beeinflusst. Sprechen Sie vor dem Kauf Ihres Hyster® Staplers mit Ihrem Händler über die beabsichtigte Verwendung.

(3) Schallpegel bei niedrig angebrachtem Auspuff bei Stufe-V-konformen Motoren

Alle Angaben zur Tragfähigkeit erfolgen gemäß EN1551.

#### HINWEIS:

Beim Handling angehobener Lasten ist Vorsicht geboten. Nur ordnungsgemäß geschulte Fahrer dürfen eingesetzt werden; sie müssen die Anweisungen in der Bedienungsanleitung gelesen und verstanden haben und diese einhalten.

Alle Werte sind Nennwerte und unterliegen einer gewissen Toleranz. Weitere Informationen erhalten Sie vom Hersteller.

Hyster Produkte können ohne Vorankündigung verändert werden.

Abbildungen von Gabelstaplern können Sonderausstattungen zeigen, die nicht zum Standardlieferumfang gehören. Die Werte variieren eventuell je nach Konfiguration.

*ZERTIFIZIERUNG: Die Hyster Stapler erfüllen die Design- und Konstruktionsanforderungen der Norm B56.1-1969 gemäß OSHA-Abschnitt 1910.178(a)(2) sowie der zum Zeitpunkt der Fertigung geltenden Version von B56.1. Die Zertifizierung der Konformität mit den geltenden ANSI-Standards ist auf dem Stapler angegeben. Die Leistungsdaten beziehen sich auf einen Stapler mit Ausstattungen, die im Abschnitt zur serienmäßigen Ausstattung dieser Technischen Beschreibung dargelegt sind. Die Leistungsdaten werden durch den Zustand des Fahrzeugs, dessen Ausstattung sowie durch die Art und Bedingungen des Betriebsbereichs, des Service und der Wartung des Fahrzeugs beeinflusst. Sollten diese Daten entscheidend sein, besprechen Sie die geplante Anwendung mit Ihrem Händler.*

*HINWEIS: Sofern nicht anders angegeben, beziehen sich die technischen Daten auf einen serienmäßigen Stapler ohne optionale Ausstattungsmerkmale.*



**Sicherheit:** Der Stapler mit Stufe-V-konformem Motor entspricht den derzeit gültigen EU-Bestimmungen.

Technische Daten gemäß VDI 2198

# STANDARD AUSSTATTUNG UND OPTIONEN

LEISTUNGSDATEN	STD	OPT
Mercedes-Benz MTU OM 934, Stufe-V-konformer Dieselmotor	Stufe V	
Cummins QSB 6.7	Stufe IIIA	
Hydraulisch angetriebener Kühlerlüfter	X	
Leistungsmodi	Stufe V	
System für den Antriebsschutz	X	
Hochleistungslufteinlass	X	
Hochleistungslufteinlass (erhöht nur bei Stufe-V-konformem Motor möglich)		X
Niedrig angebrachter Auspuff (unterhalb des Chassis nur bei Stufe-V-konformem Motor)	Stufe V	
Hoch angebrachter Auspuff	Stufe IIIA	Stufe V
ZF-Getriebe WG161, 3 Vorwärtsgänge/3 Rückwärtsgänge, Automatikschaltung	X	
Kessler-Antriebsachse mit Ölbad-Lamellenbremsen	X	
FAHRANTRIEB	STD	OPT
Geschwindigkeitsbegrenzer – ohne Voraussetzungen und einstellbar durch den Service		X
Geschwindigkeitsbegrenzer – mit Last (einstellbar)		X
HUB	STD	OPT
Bedarfs- und lastabhängiges Hydrauliksystem	X	
Automatische Drehzahlerhöhung beim Hub (im Leerlauf oder im Kriechgang)	X	
Hydraulikkumulator		X
Lastabhängiges Absenken	X	
Temperaturschutz für Hydrauliksystem		X
Mechanisch wirkende Hubgerüst-Neige-Anzeige		X
ERGONOMISCHES DESIGN	STD	OPT
Offene Fahrerkabine als Fahrerschutzdach (ohne Türen und Scheiben)	X	
Geschlossene Fahrerkabine		X
Elektrisch zur Seite kippbare Fahrerkabine für einfachen Servicezugang		X
Manuell betätigte, zur Seite kippbare Fahrerkabine für den leichten Servicezugang	X	
Isolierte Aufhängung zur Geräusch- und Schwingungsreduzierung	X	
Fahrerpräsenzsystem	X	
Mechanisch gefederter Sitz	X	
Pneumatisch gefederter Sitz		X
Pneumatisch gefederter Deluxe-Sitz		X
Sitz mit niedriger Rückenlehne	X	
Sitz mit hoher Rückenlehne		X
Zusätzliche Armlehne links		X
Sitzbezug aus Stoff		X
Sitzbezug aus Vinyl	X	
Sitzheizung		X
Sitzbelüftung		X
Gut sichtbarer 2-Punkt-Sitzgurt	X	
Mechanismus für seitliche Sitzverschiebung		X
Bodenmatte	X	
Kleiderhaken	X	
Scheibenwischer an Front-, Heck- und Dachscheibe mit separat steuerbaren Waschanlagen		X
Doppel-Frontscheibenwischer in H-Profil (geschlossene Fahrerkabine)		X
Einzel-Frontscheibenwischer in I-Profil (geschlossene Fahrerkabine)	X	
Panzerglassdachfenster (geschlossene Fahrerkabine)	X	
Stahlstreben unter dem Panzerglassdachfenster (geschlossene Fahrerkabine)		X
Getönte Scheiben in der Fahrerkabine (alle)		X
Getönte Scheibe im Fahrerabinendachfenster		X
Plexiglasschutz vor der Frontscheibe		X
Maschendrahtgitter vor der Frontscheibe		X
Maschendrahtgitter vorn für offenes Fahrermodul		X
Integrierte 7"-Leistungsanzeige	X	
Integrierte Hydrauliksteuerung per Touchpoint™ Minihebel im Steuerarm	X	
Integrierte Hydrauliksteuerung per Joystick im Steuerarm		X
Lenkrad mit Lenkradknäuf	X	
Fahrtrichtungshebel links unter dem Lenkrad		X
Richtungssteuerung per Hyster Monotrol Pedal		X
Richtungssteuerung per Minihebel oder Joystick	X	
Feststellbremse – manuell per elektrischem Schalter	X	
Feststellbremse – automatisch		X
Heizung mit einstellbarem Gebläse (geschlossene Fahrerkabine)	X	
Dieselbetriebene Kabinenheizung		X
Neigbare und teleskopierbare Lenksäule	X	
USB-Anschluss in der Armlehne	X	
24-12-V-Gleichspannungswandler mit 2 Steckdosen und 2 USB-Anschlüssen		X
Klimaautomatik		X

ERGONOMISCHES DESIGN (Fortsetzung)	STD	OPT
Leseleuchte		X
Sonnenblenden oben und hinten		X
Sonnenblende Frontfenster		X
Sitz für Beifahrer		X
Zirkulationslüfter		X
Zubehörmontageschiene an der vorderen rechten Strebe der Kabine		X
Dokumentenfach an der vorderen rechten Strebe der Kabine		X
Beheizte Heck- und/oder Dachscheibe		X
Radiovorbereitung inklusive Verkabelung, zwei Lautsprecher und Antenne		X
Bluetooth-Radio mit zwei Lautsprechern und Antenne		X
SICHT	STD	OPT
Außenspiegel an der Kabine		X
Weitwinkelinnenspiegel	X	
Rückfahrkamerasystem		X
Automatische Hinderniserkennung über Radar System		X
Halogen-Arbeitscheinwerfer	X	
LED-Arbeitscheinwerfer		X
LED-Hochleistungsarbeitscheinwerfer		X
Zwei Fahrscheinwerfer an vorderen Kotflügeln		X
Am Hubgerüst montierte Arbeitscheinwerfer		X
Vier Arbeitscheinwerfer an der Kabine		X
Zwei Heckarbeitscheinwerfer an der Kabine	X	
LED-Brems-, Fahrtrichtungs-, Rückleuchten	X	
LED Fahrtrichtungsanzeiger, Warnblink- und Begrenzungsleuchten	X	
BEDIENUNG	STD	OPT
Druckluftrohr mit 112 dB(A)		X
Elektrische Hupe mit 105 dB(A)	X	
Optischer Alarm – gelbe Rundleuchte, Aktivierung über Zündschloss und Schalter		X
Akustischer Rückfahralarm – 82–102 dB(A), selbstregulierend		X
Akustischer Rückfahralarm – weißes Rauschen		X
Akustisches Signal bei Vorwärts-/Rückwärtsfahrt		X
Blauer LED-Punktstrahler – am Heck/an Front und Heck		X
Motorstartsperrung bei nicht geschlossenem Sitzgurt		X
Reifendrucküberwachungssystem		X
Klimaanlage/Klimaautomatik bei offener Tür abgeschaltet		X
Automatische Motorabschaltung mit Zeitschalter		X
Abschließbarer Batterietrennschalter		X
Starthilfanschluss für Batterie (NATO-Stecker)		X
Staplerstart mit Schlüsselschalter und Start-Schaltfläche	X	
Motorstart über Fahrerpasswort (Anzeige)		X
Sitzgurtsperre für Staplerstart		X
Stromverteilungsgruppe mit Sicherungen	X	
Sicherungen teilweise ersetzt durch Sicherungsautomaten		X
Nicht abschließbarer Tankdeckel	X	
Abschließbarer Tankdeckel		X
Dieselmotorenfilter im Einfüllstutzen		X
Drahtloses Maschinen-Management-System Hyster Tracker		X
Drahtloses Maschinen-Management-System Hyster Tracker – Zugriff/Prüfung		X
Drahtloses Maschinen-Management-System Hyster Tracker – Überwachung		X
Automatische Schmieranlage für das Grundfahrzeug und äußeres Hubgerüst		X
Elektrisches System, 24 Volt	X	
Radmutterschutz an der Lenkachse		X
Schmutzfänger vorn		X
Schmutzfänger hinten		X
Hubösen – zwei vorn, zwei hinten		X
DESIGN	STD	OPT
Lackierung Hyster Gelb für Basisstapler	X	
Sonderlackierung für Basisstapler		X
Sonderlackierung für Fahrerkabine (nur außen)		X
Signalstreifen am Gegengewicht		X
SONSTIGES	STD	OPT
Dokumentationspaket	X	
Benutzerhandbuch	X	
CE-Zertifizierung	Stufe V	Stufe IIIA
Garantie: 12 Monate /2.000 Betriebsstunden Herstellergarantie auf Ersatzteile		X
Garantie: 24 Monate/4.000 Betriebsstunden Herstellergarantie	X	

## H8XD6/H9XD6/H10XDS6/H9XDL6; H10XD6/H12XD6

FAHRANTRIEB	STD	OPT
10.00-20 16PR Diagonalluftbereifung an der Antriebs- und Lenkachse	X	
10.00-R20 Michelin-XZM-Radial Luftbereifung an der Antriebs- und Lenkachse		X
10.00-R20 Trelleborg Radial Luftbereifung an der Antriebs- und Lenkachse		X
10.00-20 Trelleborg Superelastikbereifung an der Antriebs- und Lenkachse		X
Ersatzräder mit Felgen		X

HUB	STD	OPT
90-cm <sup>3</sup> -Hydrauliksystem mit Doppelpumpe	X	
111-cm <sup>3</sup> -Hydrauliksystem mit Doppelpumpe		X
Zwei Arbeitsscheinwerfer am Hubgerüst		X
Zweifach-Hubgerüst ohne Freihub, 9–12 t	X	
Zweifach-Hubgerüst mit Vollfreihub, 12 t (geeignet für Modelle mit geringerer Tragfähigkeit)		X
Dreifach-Hubgerüst mit Vollfreihub, 12 t (geeignet für Modelle mit geringerer Tragfähigkeit)		X
Hubgerüstneigung – 5° vorwärts/6° rückwärts		X
Hubgerüstneigung – 5° vorwärts/12° rückwärts		X
Hubgerüstneigung – 15° vorwärts/10° rückwärts		X
Hubgerüstneigung – 15° vorwärts/12° rückwärts	X	
Hubgerüstneigung – 20,5° vorwärts/7° rückwärts		X

HANDLING	STD	OPT
Wellengeführter Standardgabelträger, 2.400 mm	X	
Wellengeführter Gabelträger mit simultaner oder einzeln verstellbarer Gabelzinkenverstellung, 2.396 mm		X
Wellengeführter Gabelträger mit integriertem Seitenschieber, 2.396 mm		X
Wellengeführter Gabelträger mit integriertem Seitenschieber und simultaner Gabelzinkenverstellung, 2.396 mm		X
Wellengeführter Gabelträger mit integriertem Seitenschieber mit simultaner oder einzeln verstellbarer Gabelzinkenverstellung, 2.400 mm		X
Hakengeführter (QD) Zweifunktionsgabelträger mit Seitenschub und simultaner oder einzeln verstellbarer Gabelzinkenverstellung, 2.498 mm		X
Hakengeführter (QD) Zweifunktionsgabelträger mit Seitenschub, simultaner Gabelzinkenverstellung und zwei Zusatzfunktionen, 2.398 mm		X
2.500 mm hohes Lastschutzgitter für wellengeführte Gabelträger (für Anwendungen in der Holzindustrie)		X
1.760 mm hohes Lastschutzgitter für wellengeführte Gabelträger		X
2.010 mm hohes Lastschutzgitter für wellengeführte Gabelträger		X
Wellengeführte Gabelzinken (verschiedene Längen)		X
Wellengeführte Messergabelzinken für Anwendungen in der Holzindustrie		X
Hakengeführte Gabelzinken für den schnellen Wechsel (verschiedene Größen)		X

## H13XDS6/H13XD6/H14XDS6/H14XD6/H16XD6/H10XD12/H12XD12

FAHRANTRIEB	STD	OPT
Antriebs- und Lenkreifen mit Diagonalluftbereifung von Trelleborg, Größe 12.00-20 20PR	X	
Radialantriebs- und Lenkreifen Michelin XZM, Größe 12.00-R20		X
Radialantriebs- und Lenkreifen von Trelleborg, Größe 12.00-R20		X
Antriebs- und Lenkreifen mit Superelastikbereifung von Trelleborg, Größe 12.00-20		X
Ersatzräder mit Felgen		X

HUB	STD	OPT
111-cm <sup>3</sup> -Hydrauliksystem mit Doppelpumpe	X	
126-cm <sup>3</sup> -Hydrauliksystem mit Doppelpumpe		Stufe V
Vier Arbeitsscheinwerfer am Hubgerüst		X
Zweifach-Hubgerüst ohne Freihub, 16 t	X	
Zweifach-Hubgerüst mit Vollfreihub, 16 t		X
Dreifach-Hubgerüst mit Vollfreihub, 16 t		X
Hubgerüstneigung – 5° vorwärts/6° rückwärts		X
Hubgerüstneigung – 5° vorwärts/12° rückwärts		X
Hubgerüstneigung – 15° vorwärts/10° rückwärts		X
Hubgerüstneigung – 15° vorwärts/12° rückwärts	X	
Hubgerüstneigung – 20,5° vorwärts/7° rückwärts		X

HANDLING	STD	OPT
Wellengeführter Standardgabelträger, 2.400 mm	X	
Wellengeführter Gabelträger mit simultaner oder einzeln verstellbarer Gabelzinkenverstellung, 2.396 mm		X
Wellengeführter Gabelträger mit integriertem Seitenschieber, 2.396 mm		X
Wellengeführter Gabelträger mit integriertem Seitenschieber und simultaner Gabelzinkenverstellung, 2.396 mm		X
Wellengeführter Gabelträger mit integriertem Seitenschieber und simultaner oder einzeln verstellbarer Gabelzinkenverstellung, 2.396 mm		X
Hakengeführter (QD) Zweifunktionsgabelträger mit Seitenschub und simultaner oder einzeln verstellbarer Gabelzinkenverstellung, 2.498 mm		X
Hakengeführter Doppelfunktionsgabelträger mit Seitenschub und simultaner Gabelzinkenverstellung für den schnellen Wechsel plus 2 Zusatzfunktionen, 2.400 mm		X
2.500 mm hohes Lastschutzgitter für wellengeführte Gabelträger (für Anwendungen in der Holzindustrie)		X
1.760 mm hohes Lastschutzgitter für wellengeführte Gabelträger		X
2.010 mm hohes Lastschutzgitter für wellengeführte Gabelträger		X
2.500 mm hohes Lastschutzgitter für wellengeführte Gabelträger (für Anwendungen in der Holzindustrie)		X
Wellengeführte Gabelzinken (verschiedene Längen)		X
Wellengeführte Messergabelzinken für Anwendungen in der Holzindustrie		X
Hakengeführte Gabelzinken für den schnellen Wechsel (verschiedene Größen)		X

## H14XD12/H16XDS9/H16XD9/H16XDS12/H16XD12/H18XD6/H18XD9

FAHRANTRIEB	STD	OPT
Antriebsreifen mit Diagonalluftbereifung, Größe 12.00-20	X	
Radialantriebs- und Lenkreifen Michelin XZM, Größe 12.00-R20		X

HUB	STD	OPT
Hydrauliksystem mit Doppelpumpe, 126 cm <sup>3</sup>	X	
Zwei Arbeitsscheinwerfer am Hubgerüst		X
Zweifach-Hubgerüst ohne Freihub, 18 t	X	
Zweifach-Hubgerüst mit Vollfreihub, 18 t		X
Dreifach-Hubgerüst mit Vollfreihub, 18 t		X
Hubgerüstneigung – 6° vorwärts/10° rückwärts	X	
Hubgerüstneigung – 10,5° vorwärts/12° rückwärts		X
Hubgerüstneigung – 15° vorwärts/10° rückwärts		X

HANDLING	STD	OPT
Wellengeführter Gabelträger mit mechanischer Gabelzinkenverriegelung, 2.540 mm		X
Wellengeführter Gabelträger mit einzeln verstellbarer Gabelzinkenverstellung, 2.540 mm		X
Seitenschubträger mit Wellenaufhängung, 2.540 mm		X
Wellengeführter Gabelträger mit Seitenschubrahmen und einzeln verstellbarer Gabelzinkenverstellung, 2.540 mm		X
Doppelfunktionsgabelträger mit Seitenschub und einzeln verstellbarer Gabelzinkenverstellung mit integrierten Gabelzinken, 2.540 mm	X	
Hakengeführter Doppelfunktionsgabelträger mit Seitenschub und einzeln verstellbarer Gabelzinkenverstellung mit Gabelzinken für den schnellen Wechsel, 2.540 mm		X
Simultane Gabelzinkenverstellung		X
Wellengeführte Gabelzinken, 2.440 mm		X
Hakengeführte Gabelzinken, 2.440 mm		X
Integrierte hakengeführte Gabelzinken, 2.440 mm	X	

\* Serienmäßig oder optional in ausgewählten Märkten. Weitere Optionen erhältlich über das Special Products Engineering Department (SPED). Näheres erfahren Sie von Hyster.

## GABELTRÄGERAUSSTATTUNG – 9, 12 UND 16 T

**WELLENGEFÜHRTER GABELTRÄGER MIT SIMULTANER SOWIE EINZELN VERSTELLBARER GABELZINKENVERSTELLUNG (FÜR ANWENDUNGEN IN DER HOLZINDUSTRIE)**



**WELLENGEFÜHRTER STANDARDGABELTRÄGER**



**WELLENGEFÜHRTER GABELTRÄGER MIT SIMULTANER UND EINZELN VERSTELLBARER GABELZINKENVERSTELLUNG**



**WELLENGEFÜHRTER SEITENSCHUBBRAHMENGABELTRÄGER**



**WELLENGEFÜHRTER SEITENSCHUBBRAHMENGABELTRÄGER**



**HAKENGEFÜHRTER DOPPELFUNKTIONSGABELTRÄGER MIT SEITENSCHUB UND SIMULTANER SOWIE EINZELN VERSTELLBARER GABELZINKENVERSTELLUNG FÜR DEN SCHNELLEN WECHSEL**



## VERSCHIEDENE WELLEN- UND HAKENGEFÜHRTE GABELZINKEN



**WELLENGEFÜHRTER GABELTRÄGER OHNE GABELZINKENVERSTELLUNG**



**WELLENGEFÜHRTER GABELTRÄGER MIT GABELZINKENVERSTELLUNG**

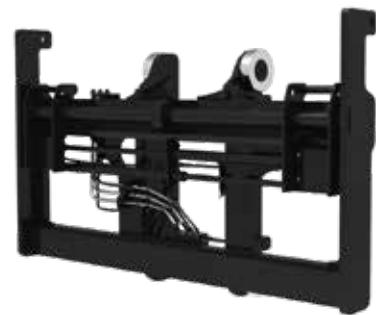

**WELLENGEFÜHRTER SEITENSCHUBBRAHMENGABELTRÄGER OHNE GABELZINKENVERSTELLUNG**



**WELLENGEFÜHRTER SEITENSCHUBBRAHMENGABELTRÄGER MIT GABELZINKENVERSTELLUNG**

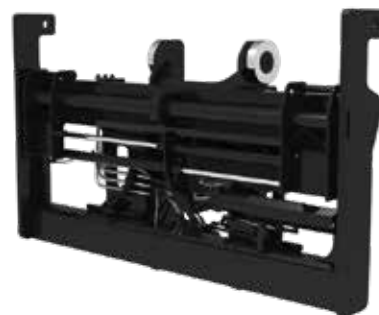

**HAKENGEFÜHRTER DOPPELFUNKTIONSGABELTRÄGER MIT SEITENSCHUB UND GABELZINKENVERSTELLUNG**

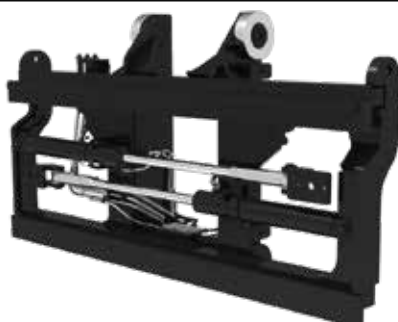

**HAKENGEFÜHRTER DOPPELFUNKTIONSGABELTRÄGER MIT SEITENSCHUB UND GABELZINKENVERSTELLUNG FÜR DEN SCHNELLEN WECHSEL**

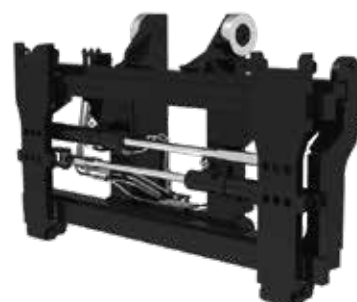



HYSTER EUROPE  
Darmstädter Landstraße 116, D-60598 Frankfurt am Main, Deutschland

Besuchen Sie uns online auf [www.hyster.com](http://www.hyster.com) oder rufen Sie uns an unter **+44 (0) 1276 538500**.

HYSTER-YALE UK LIMITED unter dem Handelsnamen Hyster Europe.  
Eingetragene Adresse: Centennial House, Building 4.5, Frimley Business Park, Frimley, Surrey, GU16 7SG, United Kingdom.  
Eingetragen in England und Wales. Handelsregisternummer: 02636775.  
©2022 HYSTER-YALE UK LIMITED. Alle Rechte vorbehalten. Hyster und  sind eingetragene Marken der Hyster-Yale Group, Inc.  
Hyster Produkte können ohne Vorankündigung verändert werden. Abgebildete Stapler ggf. mit optionaler Ausstattung.



Sicherheit: Dieser Stapler entspricht den aktuellen EU-Anforderungen.