



EHS 1600

ELEKTRO-GEH-HOCHHUBWAGEN



STÖCKLIN – IHR NUTZEN

- Geringe Gangbreiten
- Geeignet für Blocklager
- Optimales Handling
- Effizienter und schneller Umschlag
- Beste Qualität und hohe Lebensdauer
- Höchste Wartungsfreundlichkeit
- Hohe Leistungsfähigkeit durch starke Antriebe
- Drehstromantrieb 

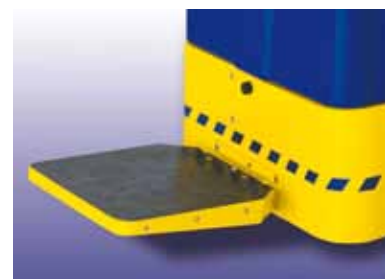

ANTRIEB

Serienmässige Ausstattung mit wartungsfreiem Drehstrommotor (2.2 kW). Vorteile: Höchstes Drehmoment bei kleinster Drehzahl, hohe Laufruhe. Der Seitenantrieb und die seitliche Stützrolle garantieren eine optimale Fahrstabilität. Der Motor ist fest angeordnet; keine Kabelbewegungen beim Lenken. Alle Räder in Vulkollan.

ELEKTRONIK

Frei programmierbare Mikroprozessorsteuerung. Ohne Fahrtrichtungsschützen. Das Fahrverhalten (Beschleunigung, Verzögerung, Geschwindigkeit) kann auf die jeweiligen Kundenbedürfnisse eingestellt werden.

ABMESSUNGEN

Die Breite von 800mm ist ideal für Blocklagerung geeignet. Die geringe Vorbaulänge von 785mm (inkl. seitlichem Batteriewechsel) spart Platz in der Gangbreite oder ermöglicht einen schnelleren Palettenumschlag. Trotzdem gute Zugänglichkeit für die Wartung dank 3D-CAD-Konstruktion.

ERGONOMIE UND SICHERHEIT

Die mittig angeordnete Deichsel ermöglicht durch die Freisichtmasten optimale Sichtverhältnisse beim Aufnehmen sowie beim Einlagern von Lasten. Der Masthub kann mittels grossen Wipptastern am ergonomisch gestalteten Deichselkopf fein dosiert werden.

Option: Elektrische Servolenkung

AUFBAU UND AUSSTATTUNG

Die standardmässigen Freisicht-Hubgerüste sind in diversen Bauhöhen lieferbar (wahlweise mit Vollfreihub). Für den Betrieb mit Wechselbatterien ist ein Ausrollmechanismus vorgesehen. Durch Baukastenprinzip ergibt sich eine Vielfachverwendung von Komponenten wie Antrieb, Steuerung, Lastteil. Hoher Standardausrüstungsgrad: NOT-AUS-Taster, Kombi-Betriebsstundenzähler/Batteriewächter, usw.

Auch lieferbar in Ausführung:

- Ex 2G/3G nach Atex (Zone 1 und 2)
- EHF – Spreizenstapler
- EHG – freitragende Gabeln
- mit Fahrerplattform und Seitenstützen (EHS 1600-P)

Stöcklin

EHS 1600

TECHNISCHE DATEN

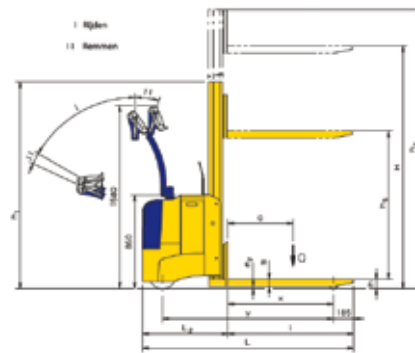
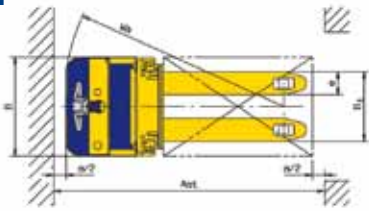

I Fahrbereich
II Bremsbereich

1.2	Typ	EHS 1600	EHS 1600-P*
Leistungsdaten			
1.5	Tragfähigkeit/Last Initialhub	Q[kg]	—
	Tragfähigkeit/Last Gabelhub	Q[kg]	1600
1.6	Lastschwerpunktsabstand	c[mm]	600
5.1	Fahrtgeschwindigkeit mit/ohne Last	[km/h]	{8,0/9,5}
5.2	Hubgeschwindigkeit mit/ohne Last	[m/s]	0,15/0,3
5.3	Senkgeschwindigkeit mit/ohne Last	[m/s]	0,5/0,3
5.8	max. Steigfähigkeit mit/ohne Last	[%]	8,0/10,0

Abmessungen			
1.8	Lastabstand	x [mm]	970 (715)
1.9	Radstand	y [mm]	1570 (1315)
4.4	Initialhub	hi [mm]	—
4.9	Höhe Deichs. i. Fahrstellung min./max.	h1 [mm]	900/1400 1000/1330
4.15	Gabelhöhe abgesenkt	h [mm]	90
4.19	Gesamtlänge	L [mm]	1940 2440 [2030]
4.20	Vorbaulänge	L2 [mm]	785 1285 [875]
4.21	Gesamtbreite	B [mm]	800
4.22	Gabelmasse	s/e/l [mm]	60/186/1155
4.25	Gabelausenabstand	B3 [mm]	562
4.32	Bodenfreiheit abgesenkt	m2 [mm]	30
4.34	Arbeitsgangbreite Palette 800x1200	Ast [mm]	2185 2685 [2275]
	Sicherheitsabstand	a/2 [mm]	100
4.35	Wenderadius	Wa [mm]	1780 (1528) 2270 [1850]

() = Option Gabellänge 900mm * = Version Plattform, betriebsbereit [hochgeklappt]
{ } mit Seitenstützen

Mastvarianten	EHS 1600				EHS 1600-P*					
	Typ	Bauhöhe h1	Freihub h5	Hubhöhe H h4	max. Höhe h4	Typ	Bauhöhe h1	Freihub h5	Hubhöhe H h4	max. Höhe h4
A18		1445	—	1786	2240	B18	1410	886	1786	2240
A24		1710	100	2386	2840	B24	1710	1286	2386	2840
A28		1910	100	2786	3240	B28	1910	1486	2786	3240
A30		2010	100	2986	3440	B30	2010	1586	2986	3440
A34		2210	100	3386	3840	B34	2210	1786	3386	3840
A38		2410	100	3786	4240	B38	2410	1986	3786	4240
						C39	1845	1415	3936	4376
						C44	2010	1585	4436	4876
						C48	2150	1735	4836	5276
						C52	2370	1935	5236	5676

Technische Änderungen vorbehalten.

Stöcklin

Stöcklin Logistik AG
Förder- und Lagertechnik
CH-4143 Dornach

Tel. +41 (0) 61 705 81 11
Fax +41 (0) 61 705 84 70
E-Mail unit-f@stoeklin.com
www.stoeklin.com

**Wir von Stöcklin oder
unser Partner in Ihrer
Nähe beraten Sie gerne.**

SWISS QUALITY / ISO 9001

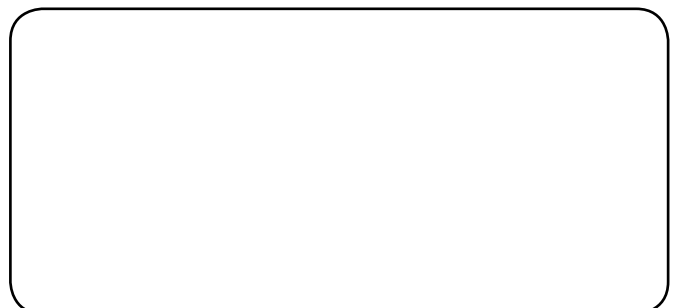



EHS 1600

ELECTRIC PEDESTRIAN CONTROLLED CONTROLLED HIGH LIFT PALLET STACKING TRUCK



STÖCKLIN – YOUR ADVANTAGES

- Narrow aisle widths
- Suitable for block warehousing
- Ideal handling
- Efficient and fast movement of goods
- Best quality and long service life
- High serviceability
- High efficiency due to powerful drives
- Operates with A.C. current 

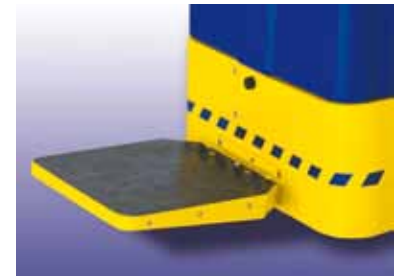

DRIVE

Features maintenance-free A.C. motor as a standard (2.2 kW). Advantages: Top torque with low revolutions, smooth running.

The lateral drive and the lateral support roller guarantee optimum stability.

The motor is firmly mounted; no movement of cables when steering.

All the wheels are made of durable Vulkollan.

ELEKTRONIC SYSTEM

Freely programmable microprocessor control. No operation direction contactors.

The operational behaviour (acceleration, timing and speed) can be adapted to the customer's individual requirements.

DIMENSIONS

The width of 800 mm is ideal for block warehousing. The reduced length of the front-pad, only 785 mm (incl. battery change from the side) saves space in confined areas or allows faster handling of pallets. Thanks to 3D CAD construction, good accessibility for maintenance is still guaranteed.

ERGONOMY AND SAFETY

The centrally mounted steering handle and free-visibility masts provide for ideal visibility when picking and positioning loads.

The lift can be finely controlled using the large adjustable push buttons on the ergonomically designed steering handle.

Option: electrical power-assisted steering.

STRUCTURE AND EQUIPMENT

The standard free-visibility fork-lift frame can be supplied in a variety of heights (optionally with full free lift).

A roll-out mechanism is provided for operation with replaceable batteries. The modular principle allows multiple use of standard components, such as drive, controls, load part.

High degree of standard equipment:

Tandem load castor rollers,
EMERGENCY STOP button, combined working hours meter/battery controller, etc.

Can also be supplied in the following versions:

- Ex 2G/3G Atex (zone 1 and 2)
- EHF – Special forks
- EHG – Free-lift forks
- with stand-on platform (EHS 1600-P)

Stöcklin

EHS 1600

TECHNICAL DATA

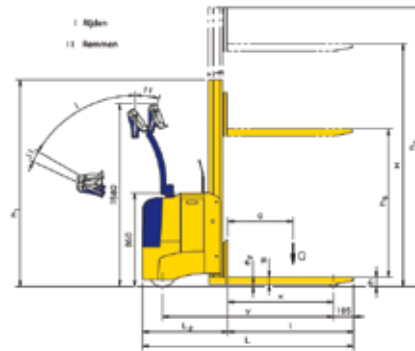
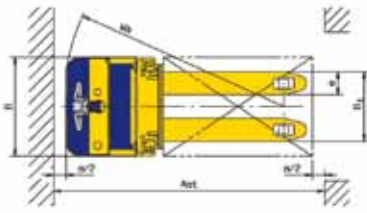

I Travelling area
II Braking area

1.2	Type	EHS 1600	EHS 1600-P*
Performance data			
1.5	Load capacity/Initial lifting load	Q[kg]	—
	Load capacity/Fork lifting load	Q[kg]	1600
1.6	Distance to centre of gravity of load	c[mm]	600
5.1	Top speed with/without load	[km/h]	{8,0/9,5}
5.2	Lifting speed with/without load	[m/s]	0,15/0,3
5.3	Lowering speed with/without load	[m/s]	0,5/0,3
5.8	Max. gradient with/without load	[%]	8,0/10,0

Dimensions			
1.8	Load distance	x [mm]	970 (715)
1.9	Wheel base	y [mm]	1570 (1315)
4.4	Initial lifting	hi [mm]	—
4.9	Height min./max. steering handle in use	h1 [mm]	900/1400 1000/1330
4.15	Forks lowered	h [mm]	90
4.19	Overall length	L [mm]	1940 2440 [2030]
4.20	Length of front pad	L2 [mm]	785 1285 [875]
4.21	Overall width	B [mm]	800
4.22	Dimensions of forks	s/e/l [mm]	60/186/1155
4.25	Distance between outer edge of forks	B3 [mm]	562
4.32	Floor clearance in lowered position	m2 [mm]	30
4.34	Width pallet service zone 800x1200	Ast [mm]	2185 2685 [2275]
	safety distance	a/2 [mm]	100
4.35	Turning radius	Wa [mm]	1780 (1528) 2270 [1850]

() = Optional length of forks 900mm * = Platform version, operational [folded up]

Weight (mast A 28, 270 Ah, 1600 kg)			EHS 1600	EHS 1600-P*
2.1	Weight of vehicle, with battery	[kg]		1160
2.2	Load per axle with front/rear load	[kg]		1220/1540
2.3	Load per axle without front/rear load	[kg]		870/290

Wheels			EHS 1600	EHS 1600-P*
3.1	Tyres of all wheels			Vulkollan
3.2	Drive wheel			1x254/82
	Type of drive/steering handle			lateral/centre
3.3	Load rollers			4x83/70
3.4	Support rollers		1x150/80	1x2x140/40

Drive and control			EHS 1600	EHS 1600-P*
6.1	Driving motor	[kW]		2,2
6.2	Lifting motor	[kW]		3,0
8.1	Driving control	[A]	1,2	3,0
5.10	Driving brake			Motor+DC current
	Parking brake electro-mech.	[Nm]		16

Battery			EHS 1600	EHS 1600-P*
6.3	Type of battery			PPV-DIN
6.4	Battery voltage, capacity	[V/Ah]		24/270 (360**)
	Battery designation			3PZS270 (4PZS360**)

** Lengths L and L2 + 85mm

{ }

Mast models	4.2	4.3	4.4	4.5	4.2	4.3	4.4	4.5	
	Type	Overall height h1	Free lift h5	Lifting height H	Max. height h4	Type	Overall height h1	Free lift h5	Lifting height H
A18	1445	100	1786	2240	B18	1410	886	1786	2240
A24	1710	100	2386	2840	B24	1710	1286	2386	2840
A28	1910	100	2786	3240	B28	1910	1486	2786	3240
A30	2010	100	2986	3440	B30	2010	1586	2986	3440
A34	2210	100	3386	3840	B34	2210	1786	3386	3840
A38	2410	100	3786	4240	B38	2410	1986	3786	4240
					C39	1845	1415	3936	4376
					C44	2010	1585	4436	4876
					C48	2150	1735	4836	5276
					C52	2370	1935	5236	5676

Subject to technical modifications.

Stöcklin

Stöcklin, or one of our partners in your region will be pleased to advise you.

Stöcklin Logistik Ltd.
Material Handling and Storage Systems

CH-4143 Dornach

Tel. +41 (0) 61 705 81 11

Fax +41 (0) 61 705 84 70

E-Mail unit-f@stoeklin.com

www.stoeklin.com

SWISS QUALITY / ISO 9001



EHS 1600

APILADOR DE ELEVACIÓN A MOTOR ELÉCTRICO Y CON CONDUCTOR ACOMPAÑANTE



STÖCKLIN – TODO SON VANTAJAS

- Pasa por pasillos estrechos
- Adaptado a stocks en bloque
- Manejo óptimo
- Manipulación eficaz y rápida
- Calidad superior y duración de vida elevada
- Fácil mantenimiento
- Rendimiento alto gracias a motores potentes
- Arrastre trifasico 

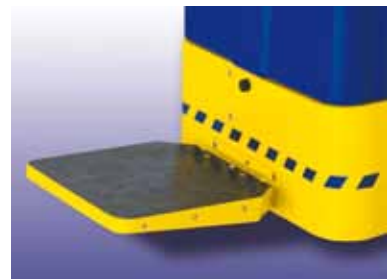

ARRASTRE

Por series con motor trifasico libre de mantenimiento (2.2 kW). Ventajas: Momento de giro alto, aceleración independiente de la carga. El arrastre lateral y el rodillo de soporte lateral garantizan una estabilidad óptima de conducción. El motor esta colocado verticalmente de forma no rotativa; no hay movimientos de cables en el momento de viraje. Todas las ruedas son en Vulkollan.

SISTEMA ELECTRONICO

Mando de microprocesadores de programación libre. No es necesario el conductor del sentido de marcha. El comportamiento en marcha (aceleración, temporización, velocidad) puede adaptarse a las necesidades del cliente.

DIMENSIONES

Con una anchura de 800mm, el vehículo es ideal también para el almacenamiento en bloque. La longitud reducida del cuerpo delantero, solamente 785 mm, ahorra sitio en el pasillo o permite una manipulación más rápida de los palets.

ERGONOMÍA Y SEGURIDAD

El timón montado central garantiza una visibilidad óptima a través mastiles panorámicos en el momento de coger y almacenar las cargas.

La elevación puede regularse de forma precisa a través de grandes pulsantes basculantes en la cabeza del timón de diseño ergonómico.

Opcion: dirección eléctrica

ESTRUCTURA Y EQUIPO

Los chasis de elevación de gran visibilidad se montan en versión estándar y existen en diferentes alturas (elegible con altura libre de elevación integral).

Para el funcionamiento con baterías alternativas, se ha previsto un mecanismo de desarrollo. Gracias a una concepción modular resulta una utilización múltiple de componentes tales como arrastre, mando, pieza de carga. Grado de equipamiento elevado en versión estándar: botón PARO DE EMERGENCIA, contador de horas de funcionamiento/controlador de batería combinado, etc.

Existe también con:

- protección contra las explosiones
Ex 2G/3G Atex zona 1 y 2
- EHF horquillas especial
- EHG horquillas libremente suspendido
- con plataforma (EHS 1600-P)

Stöcklin

EHS 1600

CARACTERÍSTICAS TÉCNICAS

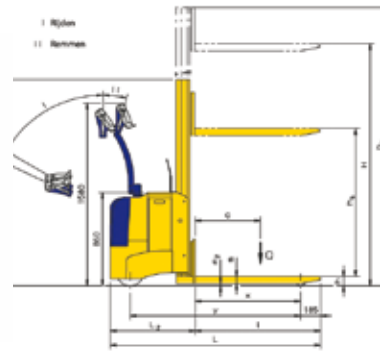
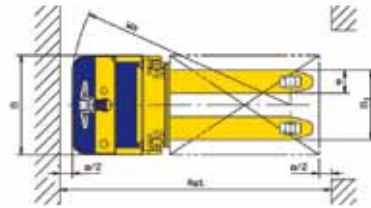

I Área de traslación
II Área de frenado

1.2	Tipo	EHS 1600	EHS 1600-P*
Prestaciones			
1.5	Capacidad de carga/Carga elevación inicial	Q[kg]	—
	Capacidad de carga/Carga elevación horquilla	Q[kg]	1600
1.6	Distancia centro de gravedad carga	c[mm]	600
5.1	Velocidad de desplazamiento con/sin carga	[km/h]	{8,0/9,5}
5.2	Velocidad de elevación con/sin carga	[m/s]	0,15/0,3
5.3	Velocidad de descenso con/sin carga	[m/s]	0,5/0,3
5.8	Aguante en las cuestas con/sin carga	[%]	8,0/10,0

Dimensiones			
1.8	Distancia carga	x [mm]	970 (715)
1.9	Longitud de rodado	y [mm]	1570 (1315)
4.4	Elevación inicial	hi [mm]	—
4.9	Altura min./máx. timón en servicio	h1 [mm]	900/1400 1000/1330
4.15	Horquilla bajada	h [mm]	90
4.19	Longitud total	L [mm]	1940 2440 [2030]
4.20	Anchura total	L2 [mm]	785 1285 [875]
4.21	Anchura total	B [mm]	800
4.22	Masa horquilla	s/e/l [mm]	60/186/1155
4.25	Separación ext. horquilla	B3 [mm]	562
4.32	Distancia / suelo posición bajada	m2 [mm]	30
4.34	Anchura pasillo de servicio palet 800x1200	Ast [mm]	2185 2685 [2275]
	Distancia de seguridad	a/2 [mm]	100
4.35	Radio de viraje	Wa [mm]	1780 (1528) 2270 [1850]

() = opción longitud horquilla 900mm * = Version plataforma [elevada]

Modelos de mástiles	4.2				4.3				4.4				4.5			
	Tipo	Altura cons. h1	Altura libre de elevación h5	Altura elevación H	Altura total h4	Tipo	Altura cons. h1	Altura libre de elevación h5	Altura elevación	Altura total h4	Tipo	Altura cons. h1	Altura libre de elevación h5	Altura elevación	Altura total h4	
A18	1445	—	1786	2240	B18	1410	886	1786	2240							
A24	1710	100	2386	2840	B24	1710	1286	2386	2840							
A28	1910	100	2786	3240	B28	1910	1486	2786	3240							
A30	2010	100	2986	3440	B30	2010	1586	2986	3440							
A34	2210	100	3386	3840	B34	2210	1786	3386	3840							
A38	2410	100	3786	4240	B38	2410	1986	3786	4240							
					C39	1845	1415	3936	4376							
					C44	2010	1585	4436	4876							
					C48	2150	1735	4836	5276							
					C52	2370	1935	5236	5676							

Con reserva de modificaciones técnicas.

Stöcklin

Stöcklin Logística S.A.

Técnica de transporte y de almacenamiento

CH-4143 Dornach

Tel. +41 (0) 61 705 81 11

Fax +41 (0) 61 705 84 70

E-Mail unit-f@sld.ch

www.stoecklin.com

Stöcklin, o el colaborador que tenga en su zona está a su disposición para asesorarle.

SWISS QUALITY / ISO 9001



EHS 1600

GERBEUR ELECTRIQUE A CONDUCTEUR ACCOMPAGNANT



STÖCKLIN – VOS ANANTAGES

- Allée étroite
- Idéal pour entrepôt
- Bonne maniabilité
- Manutention rapide et efficace
- Grande qualité et durée de vie
- Facilité d'entretien
- Forte traction et grand rendement
- Entraînement à moteur asynchrone 

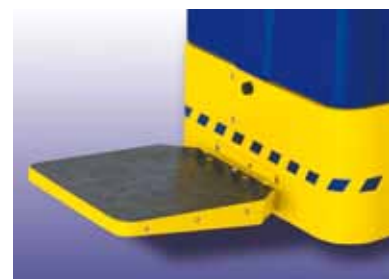

ENTRAÎNEMENT

Montage de série d'un entraînement à moteur asynchrone (2.2 kW). L'avantage de ce type de moteur: couple important, même au démarrage et un niveau sonore très faible. L'entraînement latéral et le galet support latéral garantissent une stabilité optimale de conduite. Le moteur de traction est monté fixe donc pas de mouvement de câble lors des manoeuvres. Toutes les roues sont en Vulkollan.

SYSTÈME ÉLECTRONIQUE

Commande à microprocesseurs librement programmable.

Sans contacteur du sens de marche.

Le comportement en marche (accélération, temporisation, vitesse) peut être adapté aux besoins du client.

DIMENSIONS

La largeur de 800 mm est idéale pour la manutention en entrepôt. La faible longueur de la partie avant 785mm avec changement de batterie permet de gagner de la place ou du temps. Cependant toutes les pièces sont facilement accessibles grâce à la conception en 3D.

ERGONOMIE ET SÉCURITÉ

Le timon monté au milieu ainsi que le mât à visibilité totale garantissent une visibilité lors de la prise et du stockage des charges.

Le levage peut être réglée avec précision à l'aide des grandes interrupteurs à bascule fixés à la tête de timon de conception ergonomique.

Option: direction assistée électrique

STRUCTURE ET ÉQUIPEMENT

Les châssis de levage grande visibilité sont montés en version standard et existent en différentes hauteurs (option avec hauteur libre de levage intégrale).

Pour le service avec changement de batterie un mécanisme de sortie est prévu. Une conception modulaire permet l'utilisation multiple de composants tels que entraînement, commande, pièce de charge.

Équipement de série:

ARRET D'URGENCE, galets de fourche tandem, compteur horaire combiné avec un indicateur de décharge de batterie

Livrable aussi:

- Ex 2G/3G Atex zones 1 et 2
- EHF – fourches spéciales
- EHG – avec fourches sans longerons
- avec plate-forme (EHS 1600-P)

Stöcklin

EHS 1600

CARACTÉRISTIQUES TECHNIQUES

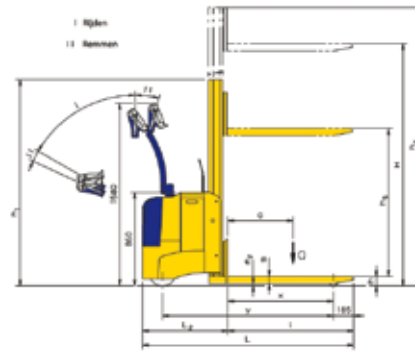
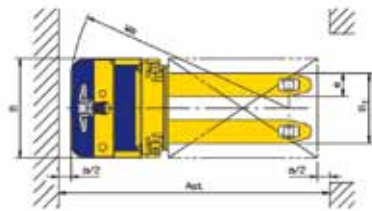

I Zone de conduite
II Zone de freinage

1.2	Type	EHS 1600	EHS 1600-P*
Performances			
1.5	Capacité de charge/Charge levage initial	Q[kg]	—
	Capacité de charge/Charge levage fourche	Q[kg]	1600
1.6	Distance centre de gravité charge	c[mm]	600
5.1	Vitesse de déplacement avec/sans charge	[km/h]	{8,0/9,5}
5.2	Vitesse de levage avec/sans charge	[m/s]	0,15/0,3
5.3	Vitesse d'abaissement avec/sans charge	[m/s]	0,5/0,3
5.8	Tenue en côte avec/sans charge	[%]	8,0/10,0

Dimensions			
1.8	Distance charge	x [mm]	970 (715)
1.9	Empattement	y [mm]	1570 (1315)
4.4	Levage initial	hi [mm]	—
4.9	Hauteur min./max. timon en service	h1 [mm]	900/1400 1000/1330
4.15	Fourche abaissée	h [mm]	90
4.19	Longueur totale	L [mm]	1940 2440 [2030]
4.20	Longueur avant-corps	L2 [mm]	785 1285 [875]
4.21	Largeur totale	B [mm]	800
4.22	Masse fourche	s/e/l [mm]	60/186/1155
4.25	Ecartement ext. fourche	B3 [mm]	562
4.32	Distance/sol position abaissée	m2 [mm]	30
4.34	Largeur couloir de service palette 800x1200	Ast [mm]	2185 2685 [2275]
	Distance de sécurité	a/2 [mm]	100
4.35	Rayon de braquage	Wa [mm]	1780 (1528) 2270 [1850]

() = option longueur du fourche 900mm * = Version plate-forme, [plate-forme levée]

Poids (mât A 28, 270 Ah, 1600 kg)			
2.1	Poids propre, avec batterie	[kg]	1160
2.2	Charge par essieu avec charge avant/arrière	[kg]	1220/1540
2.3	Charge par essieu sans charge avant/arrière	[kg]	870/290

Roues			
3.1	Pneus de toutes les roues		Vulkollan
3.2	Roue de moteur		1x254/82
	Dimensions		latéral/milieu
3.3	Roulettes de charge		4x83/70
3.4	Galets support		1x150/80 1x2x140/40

Entraînement et commande			
6.1	Moteur de traction AC	[kW]	2,2
6.2	Moteur de levage DC	[kW]	3,0
8.1	Commande conduite	[A]	1,2 programmable 8,0
5.10	Frein de roulement		Moteur et contre courant
	Frein de blocage électro-méca.	[Nm]	16

Batterie			
6.3	Type de batterie		PPV-DIN
6.4	Tension batterie, capacité	[V/Ah]	24/270 (360**)
	Type de batterie		3PZS270 (4PZS360**)
	** Longueur L et L2 + 85mm	{	

Modèles de mâts	4.2				4.3				4.4				4.5			
	Type	Hauteur cons. h1	Hauteur libre de levage h5	Hauteur levage H	Hauteur max. h4	Type	Hauteur cons. h1	Hauteur libre de levage h5	Hauteur levage H	Hauteur max. h4	Type	Hauteur cons. h1	Hauteur libre de levage h5	Hauteur levage H	Hauteur max. h4	
	A18	1445	—	1786	2240	B18	1410	886	1786	2240						
	A24	1710	100	2386	2840	B24	1710	1286	2386	2840						
	A28	1910	100	2786	3240	B28	1910	1486	2786	3240						
	A30	2010	100	2986	3440	B30	2010	1586	2986	3440						
	A34	2210	100	3386	3840	B34	2210	1786	3386	3840						
	A38	2410	100	3786	4240	B38	2410	1986	3786	4240						
						C39	1845	1415	3936	4376						
						C44	2010	1585	4436	4876						
						C48	2150	1735	4836	5276						
						C52	2370	1935	5236	5676						

Sous réserve de modifications techniques.

Stöcklin

Stöcklin ou son partenaire dans votre région est à votre disposition pour vous conseiller.

Stöcklin Logistique SA

Technique de convoyage et de stockage

CH-4143 Dornach

Tél. +41 (0) 61 705 81 11

Fax +41 (0) 61 705 84 70

E-Mail unit-f@stocklin.com

www.stocklin.com

SWISS QUALITY / ISO 9001



EHS 1600

CARELLO ELEVATORE VERTICALE ELETTRICO CON GUIDA DA TERRA

STÖCKLIN – IL VOSTRO INTERESSE

- Ridottissima larghezza di marcia
- Adatto per stoccaggi di blocco
- Maneggevolezza ottimale
- Movimentazione rapida ed efficiente
- Qualità ottimale e durata elevata
- Massima facilità di manutenzione
- Elevata efficienza tramite potenti propulsori
- Azionamento a corrente trifase 

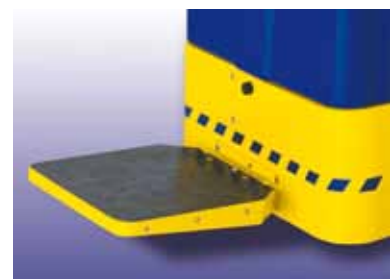

AZIONAMENTO

Equipaggiamento in serie con motore a corrente trifase che non richiede manutenzione (2.2 kW).

Vantaggi: massimo momento di coppia per minimo numero di giri, elevata stabilità di marcia. L'azionamento laterale e il rullo d'appoggio laterale garantiscono un'ottimale stabilità di marcia.

Il motore è disposto in modo fisso; nessun movimento di cavi durante la sterzata. Tutte le ruote in vulkollan.

ELETTRONICA

Comando a microprocessore combinato e programmabile per azionamento e idraulica.

Grazie alla tecnologia AC la macchina non necessita interruttori di marcia.

Il comportamento di marcia (accelerazione, decelerazione, velocità) può essere messo a punto secondo le necessità del cliente.

MISURE

La larghezza di 800mm è adatta per l'immagazzinamento di blocchi. La ridotta lunghezza anteriore di 785mm (incluso cambia-batterie laterale) consente di risparmiare spazio nella larghezza di marcia o una più rapida movimentazione dei pallet. Tuttavia è garantita buona accessibilità per la manutenzione grazie ad una struttura CAD a 3D.

ERGONOMIA E SICUREZZA

Il timone posizionato centralmente consente, grazie agli alberi con visuale libera, condizioni ottimali di visibilità sia durante il sollevamento così come nell'immagazzinamento dei carichi. Sollevamento e abbassamento ben dosabili tramite dei tasti sulla testa del timone modellata ergonomicamente.

Opzione: servosterzo elettrico.

STRUTTURA ED EQUIPAGGIAMENTO

Le attrezzature di sollevamento con visuale libera conformi agli standard sono disponibili in diverse altezze strutturali (a scelta con sollevamento libero totale). Per il funzionamento con batterie intercambiabili è previsto un meccanismo di rullaggio.

Il principio modulare consente un uso molteplici di componenti quali trasmissione, comando, parte di carico. Elevato grado di equipaggiamento standard: tasto d'emergenza, contatore di servizio/controllo-batterie combinato, etc.

Disponibile anche in versione :

- Ex 2G/3G Atex zona 1 e 2
- EHF – carrello elevatore con forca tra i longheroni
- EHG – forche portanti
- con piattaforma per conducente (EHS 1600 P) con supporti laterali

Stöcklin

EHS 1600

DATI TECNICI

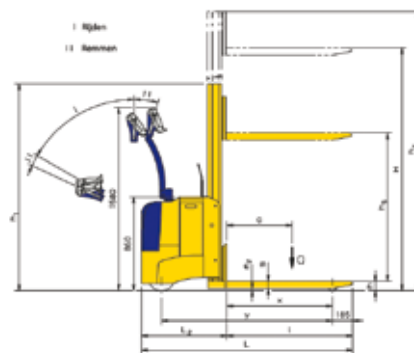
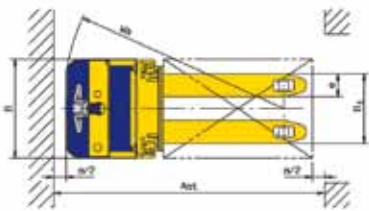

I Area di marcia
II Area frenatura

1.2	Tipo	EHS 1600	ESP 1600-P*
Dati prestazione			
1.5	Portata/Carico sollevamento iniziale	Q[kg]	—
	Portata/Carico sollevamento forche	Q[kg]	1600
1.6	Scartamento baricentro del carico	c[mm]	600
5.1	Velocità di marcia con/senza carico	[km/h]	{8,0/9,5}
5.2	Velocità di sollevamento con/senza carico	[m/s]	0,15/0,3
5.3	Velocità di abbassamento con/senza carico	[m/s]	0,5/0,3
5.8	max. capacità di salita con o senza carico	[%]	8,0/10,0

Misure			
1.8	Scartamento di carico	x [mm]	970 (715)
1.9	Passo	y [mm]	1570 (1315)
4.4	Sollevamento iniziale	hi [mm]	—
4.9	Altezza timone in posiz. di mar. min/max	h1 [mm]	900/1400
4.15	Altezza forche abbassate	h [mm]	90
4.19	Lunghezza complessiva	L [mm]	1940
4.20	Lunghezza anteriore	L2 [mm]	785
4.21	Larghezza complessiva	B [mm]	800
4.22	Compasso di spessore	s/e/l [mm]	60/186/1155
4.25	Scartamento esterno forche	B3 [mm]	562
4.32	Distanza dal suolo	m2 [mm]	30
4.34	Larghezza marcia di lavoro pallet 800x1200	Ast [mm]	2185
	Distanza di sicurezza	a/2 [mm]	100
4.35	Raggio d'inversione	Wa [mm]	1780 (1528)

() = Opzione passo 900mm * = Versione piattaforma, pronta per l'esercizio [sollevata]

Varianti d'albero	4.2				4.3				4.4				4.5			
	Tipo	Altz. Struttura h1	Sollevamento libero h5	Altz. sollev. H h4	max. altz. h4	Tipo	Altz. Struttura h1	Sollevamento libero h5	Altz. sollev. H h4	max. altz. h4	Tipo	Altz. Struttura h1	Sollevamento libero h5	Altz. sollev. H h4	max. altz. h4	
A18	1410	—	1786	2240	B18	1410	886	1786	2240							
A24	1710	—	2386	2840	B24	1710	1286	2386	2840							
A28	1910	—	2786	3240	B28	1910	1486	2786	3240							
A30	2010	—	2986	3440	B30	2010	1586	2986	3440							
A34	2210	—	3386	3840	B34	2210	1786	3386	3840							
A38	2410	—	3786	4240	B38	2410	1986	3786	4240							
					C39	1845	1415	3936	4376							
					C44	2010	1585	4436	4876							
					C48	2150	1735	4836	5276							
					C52	2300	1885	5236	5676							

Salvo modifiche tecniche

Stöcklin

Consultate noi della
Stöcklin o i nostri partner
più vicini a voi.

Stöcklin Logistica SA

Tecnica di manipolazione e sistemi logistici

CH-4143 Dornach

Tél. +41 (0) 61 705 81 11

Fax +41 (0) 61 705 84 70

E-Mail unit-f@stoeklin.com

www.stoeklin.com

SWISS QUALITY / ISO 9001



EHS 1600

ELEKTRO STAPELAAR



STÖCKLIN – UW VOORDELEN

- Bruikbaar in smalle gangen
- Optimale ergonomie
- Zeer onderhoudsvriendelijk
- Snelle materiaal verwerking
- Rijeigenschappen die aangepast kunnen worden aan de wensen van de klant
- gemakkelijk in onderhoud
- Uitstekende kwaliteit en een lange levensduur
- Wisselstroomaandrijving 

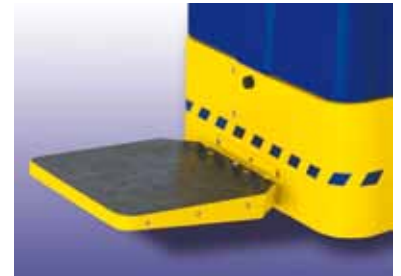

AANDRIJVING

Standaard uitvoering met onderhoudsvrije wisselstroommotor (2.2 kW).

Voordelen: hoogste koppel bij laag toerental, geruisloos. De zijdelingse aandrijving en de zijdelingse steun-wielen zorgen voor een optimale rijstabiliteit en een goede tractie. De wisselstroom aandrijfmotor is verticaal, gemonteerd geplaatst. Hierdoor zijn er geen kabelbewegingen bij het draaien. Alle wielen zijn van vulkollan.

ELEKTRONICA

Vrij programmeerbare microprocessorsturing. Zonder rijrichtingrelais.

Het rijgedrag (versnellen, vertragen) kan aangepast worden aan de wensen van de klant.

AFMETINGEN

Met een breedte van 800 mm is de pallettruck ook ideaal voor blokopslag systemen en het verplaatsen van goederen in trucks. Door de kleinere afmetingen van de voorbouw, slecht 785 mm, bespaart u ruimte in de gangen en kunt u de pallets sneller verwerken. Ondanks de compacte bouw zijn alle onderdelen goed toegankelijk.

ERGONOMIE EN VEILIGHEID

De zijdelings geplaatste disselboom zorgt voor een optimaal zicht middels de doorkijkmast bij het heffen en verplaatsen van de last. De hef kan middels grote wipschakelaars op de ergonomische disselkop bediend worden. Ook uit te voeren met servo-sturing om de inspanning tot een minimum te beperken.

SAMENSTELLING EN UITRUSTING

De hefmast heeft een optimale doorkijk en is in verschillende hoogten leverbaar (Bijvoorbeeld met volledige vrije heffing).

Als u gebruik maakt van wisselbatterijen, ist hiervoor een uitrolsysteem opgenomen. Door een modulair ontwerp verkrijgt men een polyvalent gebruik van de vele onderdelen zoals de aandrijving, sturing en hefmechanisme.

Standaard uitrusting: tandem-vorkwielen, NOOD-STOP-knop, combinatie werktijdmetr/batterijcontrole, enz.

Ook beschikbaar in de uitvoeringen:

- Ex 2G/3G Atex zone 1 en 2
- EHF – breedspoorstapelaar
- EHG – met vrijdragende vorken
- Met meerij-platform (EHS 1600-P)

Stöcklin

EHS 1600

TECHNISCHE KENMERKEN

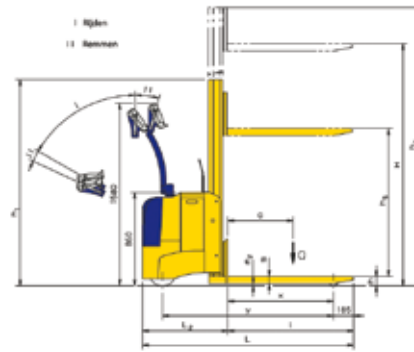
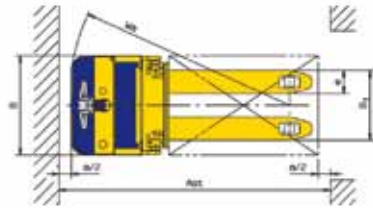

I Rijden
II Remmen

1.2	Type	EHS 1600	EHS 1600-P*
Prestaties			
1.5	Draagkracht/last uitgangsheffing	Q[kg]	—
	Draagkracht/last op de vorken	Q[kg]	1600
1.6	Afstand tot middelpunt van de last	c[mm]	600
5.1	Rijsnelheid met/zonder belasting	[km/h]	{8,0/9,5}
5.2	Stijgsnelheid met/zonder belasting	[m/s]	0,15/0,3
5.3	Daalsnelheid met/zonder belasting	[m/s]	0,5/0,3
5.8	Mas. stijvermogen met/zonder belasting	[%]	8,0/10,0

Afmetingen			
1.8	Lastafstand	x [mm]	970 (715)
1.9	Wielbasis	y [mm]	1570 (1315)
4.4	Uitgangsheffing	hi [mm]	—
4.9	Min./max. hoogte trekstang in werking	h1 [mm]	900/1400 1000/1330
4.15	Vorken in lage stand	h [mm]	90
4.19	Totale lengte	L [mm]	1940 2440 [2030]
4.20	Lengte voorbouw	L2 [mm]	785 1285 [875]
4.21	Totale breedte	B [mm]	800
4.22	Afmetingen van de vorken	s/e/l [mm]	60/186/1155
4.25	Buitenafstand tussen de vorken	B3 [mm]	562
4.32	Vrije ruimte tot de bodem in lage stand	m2 [mm]	30
4.34	Werkingsbreedte paletten 800x1200	Ast [mm]	2185 2685 [2275]
	Veiligheidsafstand	a/2 [mm]	100
4.35	Draaicirkel	Wa [mm]	1780 (1528) 2270 [1850]

() = Optie vorklengte 900mm * = versie met platform [ingeklapt platform]

Mastmodellen	Type	4.2	4.3	4.4	4.5	Type	4.2	4.3	4.4	4.5
		Hoogte constructie h1	Vrije hefhoogte h5	Hefhoogte H	max. Hoogte h4		Hoogte constructie h1	Vrije hefhoogte h5	Hefhoogte H	Max. Hoogte h4
	A18	1445	—	1786	2240	B18	1410	886	1786	2240
	A24	1710	100	2386	2840	B24	1710	1286	2386	2840
	A28	1910	100	2786	3240	B28	1910	1486	2786	3240
	A30	2010	100	2986	3440	B30	2010	1586	2986	3440
	A34	2210	100	3386	3840	B34	2210	1786	3386	3840
	A38	2410	100	3786	4240	B38	2410	1986	3786	4240
						C39	1845	1415	3936	4376
						C44	2010	1585	4436	4876
						C48	2150	1735	4836	5276
						C52	2370	1935	5236	5676

Onder voorbehoud van technische wijzigingen.

Stöcklin

Stöcklin Logistik AG
Handling- en opslagtechniek
CH-4143 Dornach
Tél. +41 (0) 61 705 81 11
Fax +41 (0) 61 705 84 70
E-Mail unit-f@stocklin.com
www.stocklin.com

**Stöcklin, of onze partner
in uw streek geven u
graag raad.**

SWISS QUALITY / ISO 9001

