



Burger Hub- und Transportmittel GmbH
Distribution Deutschland

Junostraße 30 | 35745 Herborn-Burg

Telefon: +49 2772 9657-0

E-Mail: kontakt@bhtgmbh.de

www.bhtgmbh.de

www.hangcha-gabelstapler.de



Folgen Sie uns auf Instagram



Folgen Sie uns auf Facebook



Folgen Sie uns auf YouTube



Hangcha Forklift App herunterladen



ISO 14001
ISO 14001:2015



ISO 9001
ISO 9001:2015



HANGCHA trucks conform to the European Safety Requirements.

HANGCHA Group Co., LTD behält sich das Recht vor, Änderungen bezgl. Farbe, Spezifikationen, Ausstattung und sonstige Details, dieser Broschüre ohne Vorankündigung vorzunehmen. Fahrzeugfarben können von den Farben in dieser Brochure abweichen.

LEIS VARELIAS VAKOPIRELIOTE ZODIACH



GABELSTAPLER SERIE XH MIT LITHIUMIONEN-HOCHVOLT-AKKU

Traglast 12.000 bis 18.000 kg



Die Welt von Hangcha

GABELSTAPLER SERIE XH MIT LITHIUMIONEN-HOCHVOLT-AKKU

Im Vergleich mit herkömmlichen Staplern auf Verbrennerbasis braucht die batterieelektrische Serie XH von Hangcha hinsichtlich Leistungsfähigkeit keinen Vergleich zu scheuen. Das extrem effiziente Konzept mit Hochvolt - Lithiumbatterie verwandelt die zur Verfügung gestellte Energie in geballte Leistungskraft und Arbeit.

THE *Plus*
FOR YOUR
BUSINESS

SPANNUNG

608 V

GESCHWINDIGKEITSMODELLE

3 S/P/E mode
(Super/Power/Eco)

SPRITZWASSERSCHUTZ

IPX4

FAHRGESCHWINDIGKEIT

28km/h

SCHUTZART

IP67

Angenehmer Anblick

/ Das professionelle kompakte Design mit abgerundeten Ecken kann sich überall sehen lassen. Bei allen praktischen Erfordernissen wurde auch der ästhetische Blickpunkt nicht außer Acht gelassen.



SCHNELLE AUFLADUNG SPART BARES GELD.

Dank schneller Aufladung sind die Fahrzeuge ständig einsatzbereit. Die wartungsfreien Module gestatten Schnellladung, so dass auch im Mehrschichtbetrieb kein Batteriewechsel erforderlich ist. Keine unnötige längerfristige Unterbrechung der Arbeit.

Durch außergewöhnliche Batterieeigenschaften und angepasste Ladeverfahren konnte der Aufladungsvorgang bedeutend verkürzt werden.

LI-ION
TECHNOLOGY

6 JAHRE
GARANTIE

HANGCHA bietet eine Garantie für die LI-Ionen Batterien (LiFePO₄) von 6 Jahren oder 12.000 Betriebsstunden (Was zuerst eintrifft)

HIGH
VOLTAGE
LITHIUM ION



WAS IST HOCHVOLT UND WELCHE VORTEILE BIETET ES?

Entdecken Sie die Leistungsstärke des 16-Tonnen-Elektrostaplers von HANGCHA – ausgestattet mit einem Hochvolt-Lithium-Batteriesystem mit 608 V für höchste Effizienz. Dank des Betriebs mit niedrigem Strom maximiert das System die Leistungsdichte und optimiert den Energieverbrauch. Profitieren Sie von längeren Einsatzzeiten und kürzeren Ladezyklen – für neue Maßstäbe in Leistung und Produktivität.

**608V
HOCHVOLT**

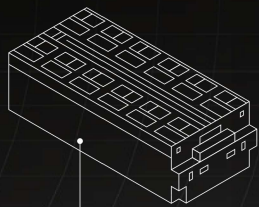

EIN MODUL

Eine Gruppe von Zellen, die in Reihe oder parallel geschaltet sind.

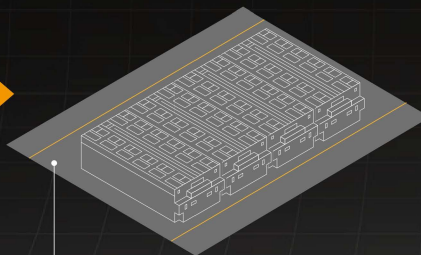

EIN BATTERIEPAKET

Eine Einheit aus mehreren Modulen und Schutzsystemen, die in einer bestimmten Form organisiert ist und im Stapler installiert wird.

HOCHVOLTSYSTEME ⚡

Wie steigern unsere Lithium-Elektrostapler Leistung und Effizienz?

01 | Schnelleres Laden und geringere Wärmeentwicklung.

Um die Ladezeiten zu verkürzen, ist eine höhere Ladeleistung entscheidend – und diese lässt sich auf zwei Arten erreichen:

1. Erhöhung der Systemspannung 2. Erhöhung des Stroms

Allerdings kann eine Stromerhöhung ohne Anpassung des Widerstands zu übermäßiger Wärmeentwicklung führen, was eine Überhitzung der Batterie verursachen kann. Diese Wärme – sowohl im Batteriepack als auch in den Hochvoltkabeln – führt aus energetischer Sicht zu zusätzlichen Leistungsverlusten im Gesamtsystem. Durch eine Erhöhung der Systemspannung lässt sich die Ladegeschwindigkeit deutlich steigern, ohne thermische Belastungen im Batteriepack oder an der Ladestation zu riskieren. Das Batteriesystem von Hangcha ist mit einem fortschrittlichen und unabhängig arbeitenden Thermomanagementsystem ausgestattet.

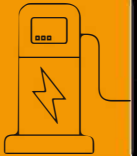

02 | Motorwirkungsgrad steigern und Betriebskosten senken.

Modelle mit Hochvoltsystem sind mit kompakten, aber leistungsstarken Motoren ausgestattet. Das System erhöht die Leistungsdichte der Antriebseinheit und reduziert die Wärmeentwicklung in Batterie und Kabeln. Weniger Wärme bedeutet geringeren Wartungsaufwand und ermöglicht den Einsatz schlanker Kabel – für eine wirtschaftlich optimierte Kabelführung.

Auch unsere Ladestationen profitieren von dieser Konfiguration: Flüssigkeitskühlung ist nicht erforderlich, was die Betriebskosten weiter reduziert. Ausgestattet mit einer Schnellladetechnologie kann die Batterie in nur 1,3 Stunden vollständig geladen werden.

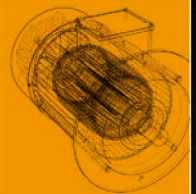

Der Hochvolt-Lithium-Elektrostapler von Hangcha beschleunigt den Ladevorgang, verlängert die Batterielebensdauer und senkt die Betriebskosten – für maximale Effizienz und unschlagbaren Mehrwert.

LI-ION-BATTERIEN UND LADEGERÄTE

Im Li-Ionen-Batteriepack ist eine innovative elektronische Steuerung integriert. Das BMS (Battery Management System) bietet ein umfassendes Schutzsystem, das die Sicherheit erhöht und die Leistung der Batterien optimiert. Indem es die Batterien stets im sicheren Betriebsbereich hält, ermöglicht das System eine höhere Ladeakzeptanz im Vergleich zu herkömmlichen Batterien.



Standardbatterie und Ladezeit

	12 to 16T @600mm	14 to 16T @900mm	16T @600mm	16T @1200mm
Standardbatterie (V/Ah)	541/228	608/202	608/302	608/202
Standardbatterie (kWh)	123	164	164	164
Anzahl der Ladeanschlüsse	1	1	1	1
Ladezeit (SOC 20-100 % / Ladeleistung 120 kW)	1,0h	1,3h	1,3h	1,3h
Betriebstemperatur - Entladung (°C)	-30 C - 60 C	-30 C - 60 C	-30 C - 60 C	-30 C - 60 C
Betriebstemperatur - Ladung (°C)	0 C - 60 C	0 C - 60 C	0 C - 60 C	0 C - 60 C
Schutzklasse	IP67	IP67	IP67	IP67

Optionale Batterie und Ladezeit

	12 to 16T @600mm	14 to 16T @900mm	16T @600mm	16T @1200mm
Standardbatterie (V/Ah)	608/302	541/456	541/456	541/456
Standardbatterie (kWh)	164	246	246	246
Anzahl der Ladeanschlüsse	1	2	2	2
Ladezeit (SOC 20-100 % / Ladeleistung 120 kW)	1,5h	1,94h	1,94h	1,94h
Betriebstemperatur - Entladung (°C)	-30 C - 60 C	-30 C - 60 C	-30 C - 60 C	-30 C - 60 C
Betriebstemperatur - Ladung (°C)	0 C - 60 C	0 C - 60 C	0 C - 60 C	0 C - 60 C
Schutzklasse	IP67	IP67	IP67	IP67

LADESTRATEGIE

Wenn das Ladesystem mit zwei Ladeanschlüssen ausgestattet ist, kann die Ladeleistung wahlweise im Modus der gleichmäßigen Verteilung oder im automatischen Verteilmodus zugewiesen werden, um Ladevorgänge effizient durchzuführen.

01

Modus der gleichmäßigen Verteilung: Die Ausgangsleistung der beiden Ladeanschlüsse kann im laufenden Betrieb geschaltet werden. Wenn Anschluss A mit voller Leistung lädt und Anschluss B anschließend verbunden und aktiviert wird, verteilt das System automatisch 50 % der Nennleistung auf Anschluss B, während Anschluss A weiterhin versorgt wird – bis entweder Anschluss A oder B den Ladevorgang beendet.

02

Automatischer Verteilmodus: Zunächst wird die gesamte Nennleistung auf den ersten Ladeanschluss ausgegeben. Sobald der zweite Anschluss verbunden wird, beginnt das System schrittweise mit der Leistungsabgabe in 20-kW-Schritten, bis die volle Leistung des Ladesystems stabilisiert hat. Beide Ladeanschlüsse können dann gleichzeitig Strom abgeben. Dieser Vorgang wird wiederholt, bis der erste Anschluss den Ladevorgang beendet und der zweite Anschluss die maximale Nennleistung erreicht hat.



INTEGRIERTES LADEGERÄT

120 kW Leistungsdaten

Betriebsspannung:
AC380V±15%

Netzanschluss:
Dreiphasen-Fünfleitersystem

Ausgangsspannungsbereich (V):
200Vdc ~ 1000Vdc

Wirkungsgrad: Schutzart(IP):
≥94% IP54

Betriebstemperatur:
-20 C - +50 C

Abmessungen:
750*850*1890(mm)

NEUES ERGONOMISCHES DESIGN

Ein einladendes Arbeitsumfeld

- / Dank Weitsichtmast ohne Sichtbehinderung hat der Fahrer sein gesamtes Umfeld stets im Blick.
- / Farbbildschirm mit Grafikschnittstelle und deutlicher Datenwiedergabe.
- / Neue voll aufgehängte Kabine mit Panoramasicht und Gebläse mit gleichförmigem Luftstrom zur optimalen Kühlung. Wasser- und staubdichtes Gesamtkonzept mit minimaler Geräuschkentwicklung. Der Rahmen besteht aus hochfesten Profilstahlrohren.
- / Präzise Manöver dank integriertem Griff und Steuerhebel. Die hydraulische Bremskurve wurde auf sanftes leicht bedienbares Bremsen optimiert. Steuerplattform anpassbar.



Einfache Wartung

- / Kabine durch elektrischen Zylinder hochklappbar.
- / Weit öffnende Haube zum einfachen Zugang auf sämtliche elektrische Komponenten.



Leistungstarkes Antriebskonzept

- / Sowohl Fahrsystem als auch Hubmechanismus sind über Permanentmagnet synchronisiert. Zusammen mit dem leistungsfähigen Getriebe nimmt es der Stapler hinsichtlich Fahrleistungen, Steigfähigkeit und Beschleunigung mit jedem brennstoffgetriebenem Modell auf – dafür aber mit einer wesentlich besseren Umweltbilanz.
- / Die 54 V Hochvolt – Plattform verlängert die Batterienutzungsdauer entscheidend.
- / Eine neu konstruierte Wasserkühlung mit angepasster Wärmeabführung ist vorhanden. In Bezug auf langfristigen Schwerlastbetrieb steht demzufolge dieser Gabelstapler brennstoffbetriebenen Modellen in nichts nach.
- / Maschinensteuerung mit Zugkraftregelung (PDU + DC/DC +MCU), die gemeinsam mit der Ölpumpenregelung ein leichtes und intelligentes Antriebskonzept bildet.



Sicherheit

- / Die Abdeckung bietet Spritzwasserschutz gemäß IPX 4. Im Hinblick auf Schutz gegen Einwirkung von Staub und Wasser sind Motor, Steuerung und unter Hochspannung stehende Elemente gemäß IP67 geschützt, was auch unter rauen Umgebungsbedingungen die Sicherheit gewährleistet.
- / Das elektrische System besitzt Hochspannungsverriegelung und Isolationsprüfung. Wartungsschalter zum Abschalten auf Knopfdruck.
- / Wesentliche Elemente wurden von Brennstoffmodellen übernommen, womit alle Voraussetzungen für entsprechende Einsätze von vornherein erfüllt waren.

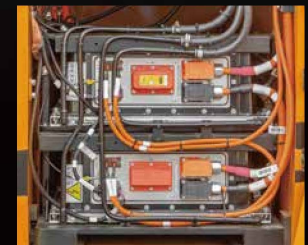

DURCHDACHT KONZIPIERT

Strategie zur Rückgewinnung von Bremsenergie

/ Wenn sich der Gangwahlschalter in der Neutralstellung (N) befindet oder das Gaspedal losgelassen wird, wird die Funktion zur Rückgewinnung von Bremsenergie aktiviert. Das Fahrzeug verzögert und kommt durch Bremskraft und Reibung zum Stillstand – ohne Betätigung der Fußbremse. Der rückgespeiste Strom liegt dabei innerhalb des zulässigen Bereichs der Batterie.



Durchdacht konzipiert

- / Zentrale Steuereinheit mit Busarchitektur, Selbstdiagnose und Managementfunktionen. Zentrale Alarmfunktion vorhanden.
- / Auf Wunsch zusätzliches intelligentes Managementsystem zur einfacheren Überwachung und Logistiksteuerung.



Spezifikation zum elektrischen Gabelstapler Serie XH 12 – 16t

Hauptmerkmale	11	HANGCHA GROUP CO.,LTD.				
	12	Typbezeichnung/Hersteller	CPD120-XHKL2G	CPD140-XHKL2G	CPD160-XHKL2G	
13	Antrieb elektrisch (Batterie 6 Netz), Diesel, Benzin, Gas	Elektrisch	Elektrisch	Elektrisch		
14	Bedienung (Hand, angeschoben, sitzend, stehend, Kommissionierer)	Sitzend	Sitzend	Sitzend		
15	Zulässige Last	Q (kg)	12000	14000	16000	
16	Abstand Lastmittelpunkt	c (mm)	600	600	600	
18	Lastabstand, Mittelpunkt der Antriebsachse zur Gabel	x (mm)	746	825	825	
19	Radstand	y (mm)	3100	3100	3100	
Gewicht	2.1	Einsatzgewicht	kg	17000	19400	20500
	2.2	Achslast beladen (vorne, hinten)	kg	24590/3410	30200/3200	32800/3700
	2.3	Achslast unbeladen (vorne, hinten)	kg	8300/8700	9700/9700	9430/11070
Reifen, Chassis	3.1	Reifen (Vollgummi, superelastisch, Luftreifen, Polyurethan)		Luftreifen	Luftreifen	Luftreifen
	3.2	Reifengröße vorne		10.00-20-18PR	11.00-20-18PR	12.00-20-20PR
	3.3	Reifengröße hinten		10.00-20-18PR	11.00-20-18PR	12.00-20-20PR
	3.5	Räder, Anzahl vorne/ hinten (x= angetrieben)		4x/2	4x/2	4x/2
	3.6	Profil vorne	b10 (mm)	1780	1780	1780
	3.7	Profil hinten	b11 (mm)	1890	1890	1890
	4.1	Neigung Hubgerüst/Gabelträger vorne/hinten	$\alpha/\beta(^{\circ})$	6/12	6/12	6/12
Abmessungen	4.2	Höhe, Hubgerüst abgelenkt	h1 (mm)	3180	3270	3290
	4.4	Hub	h3 (mm)	3000	3000	3000
	4.5	Höhe, Hubgerüst ausgefahren	h4 (mm)	4695	4790	4790
	4.7	Höhe Fahrerschutzdach STD	h8 (mm)	3265	3280	3300
	4.8	Sitz-/ Standhöhe	h7 (mm)	1925	1940	1960
	4.12	Kupplungshöhe	h10 (mm)	538	553	573
	4.19	Gesamtlänge	l1 (mm)	6190	6260	6350
	4.20	Länge einschl. Gabelrücken	l2 (mm)	4690	4760	4850
	4.21	Gesamtbreite	b1 (mm)	2460	2460	2460
	4.22	Gabelabmessungen	s/e/f (mm)	80/200/1500	90/200/1500	90/200/1500
	4.24	Breite Gabelträger	ba (mm)	2372	2372	2372
	4.25	Abstand zwischen Gabeln/ Armen	bs (mm)	520/2200	520/2200	520/2200
	4.31	Bodenfreiheit, beladen, unter Hubgerüst	m1 (mm)	235	250	270
	4.32	Bodenfreiheit, Achsmittelpunkt	m2 (mm)	220	235	255
	4.34.1	Gangbreite für Paletten	Ast (mm)	6795	6875	6975
4.35	Wendekreis	Wa (mm)	4350	4350	4450	
Leistungsdaten	5.1	Fahrgeschwindigkeit beladen, unbeladen	km/h	23/25	23/25	26/27
	5.2	Hubgeschwindigkeit beladen, unbeladen	m/s	0.4/0.5	0.35/0.45	0.35/0.4
	5.6	Max. Deichselzugkraft beladen, unbeladen	N	100000	100000	100000
	5.8	Max. Steigfähigkeit beladen, unbeladen	%	30/30	30/30	25/25
	5.10	Betriebsbremse		Nassbremssystem (WDB)	Nassbremssystem (WDB)	Nassbremssystem (WDB)
		Parkbremse		SAHRParkbremse		
Elektr. Maschine	6.1	Leistung Antriebsmotor S3 60min	kW	120/240	120/240	120/240
	6.2	Leistung Hubmotor bei S915%	kW	2x50/100	2x50/100	2x50/100
	6.4	Batteriekapazität	kWh / Ah	123/228	123/228	123/228
	6.5	Nominalspannung	V	541	541	541
		Batteriegewicht	kg	1100	1100	1100
		Batterieabmessungen	l/b/h (mm)	1884/715/629	1884/715/629	1884/715/629
	Max. Batteriegewicht	kg	1500	1500	1500	
Sonstige Daten	10.1	Betriebsdruck für Anbauteile	Mpa	14	14	14
	10.3	Kapazität Hydrauliktank (Ablauf 6 Nachfüllen)	liter	260	260	260
	10.7	Schalldruck bei Fahrersitz	dB (A)	71	71	71
	10.8	Anhängerkupplung DIN15170		Φ 40Pin	Φ 40Pin	Φ 40Pin

12-16t Mastspezifikation

Typ	Modell	Hubhöhe mm	Gesamthöhe				Kippbereich V/H [°]	Traglast Lastmittelpunkt@600mm		
			Abgelenkt		Ausgefahren			12t	14t	16t
			12t	14/16t	12t	14/16t		kg	kg	kg
Mast Wechselmast	DXRX120/160M300	3000	3180	3290	4695	4790	6/12	12000	14000	16000
	DXRX120/160M330	3300	3330	3440	4995	5090	6/12	12000	14000	16000
	DXRX120/160M360	3600	3480	3580	5295	5390	6/12	12000	14000	16000
	DXRX120/160M400	4000	3680	3790	5695	5790	6/12	12000	14000	16000
	DXRX120/160M430	4300	3880	3990	6030	6140	6/12	12000	14000	16000
	DXRX120/160M450	4500	3980	4090	6230	6340	6/12	12000	14000	16000
	DXRX120/160M480	4800	4180	4240	6530	6640	6/6	12000	14000	16000
	DXRX120/160M500	5000	4230	4340	6730	6840	6/6	12000	14000	16000
	DXRX120/160M550	5500	4530	4640	7280	7390	3/6	10500	12500	14500
	DXRX120/160M600	6000	4780	4890	7780	7890	3/6	9000	11000	13000
DXRX120/160M650	6500	5080	5190	8330	8440	3/6	7500	9500	11500	

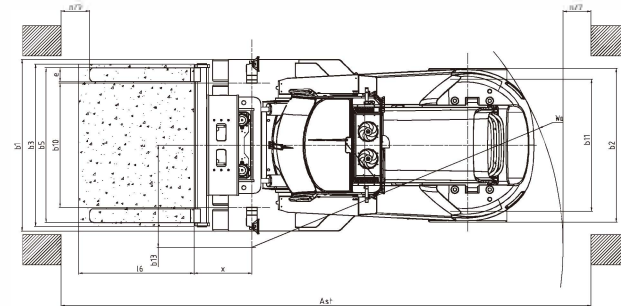
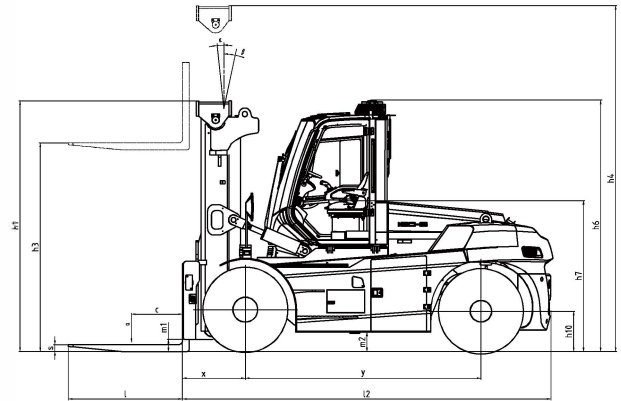

Ast: Mastweite L6: Lastlänge a: Freiraum (200mm)

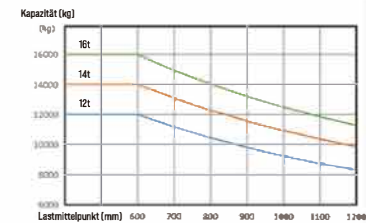

Spezifikation zum elektrischen Gabelstapler Serie XH 14 – 18t

		HANGCHA GROUP CO.,LTD.						
Hauptmerkmale	1.1	Hersteller						
	1.2	Typbezeichnung Hersteller	CPD140-XHL2G	CPD160-XHL2G	CPD180-XHL2G	CPD160-XHAL2G		
	1.3	Antrieb elektrisch (Batterie & Netz), Diesel, Benzin, Gas	Elektrisch	Elektrisch	Elektrisch	Elektrisch		
	1.4	Bedienung (Hand, angeschoben, sitzend, stehend, Kommissionierer)	Sitzend	Sitzend	Sitzend	Sitzend		
	1.5	Zulässige Last	Q (kg)	14000	16000	18000	16000	
	1.6	Abstand Lastmittelpunkt	c (mm)	900	900	600	1200	
	1.8	Lastabstand, Mittelpunkt der Antriebsachse zur Gabel	x (mm)	920	920	920	940	
	1.9	Radstand	y (mm)	3750	3750	3750	3750	
	Gewicht	2.1	Einsatzgewicht	kg	22800	23800	23400	25500
2.2		Achslast beladen (vorne, hinten)	kg	33120/3680	35900/3900	37592/3808	37850/3650	
2.3		Achslast unbeladen (vorne, hinten)	kg	11628/11172	11662/12138	11934/11486	13260/12240	
Reifen, Chassis	3.1	Reifen (Vollgummi, superelastisch, Luftreifen, Polyurethan)	Luftreifen					
	3.2	Reifengröße vorne	12.00-20-20PR	12.00-20-20PR	12.00-20-20PR	12.00-24-20PR		
	3.3	Reifengröße hinten	12.00-20-20PR	12.00-20-20PR	12.00-20-20PR	12.00-24-20PR		
	3.5	Räder, Anzahl vorne / hinten (x= angetrieben)	4x/2	4x/2	4x/2	4x/2		
	3.6	Profil vorne	b1 (mm)	1894	1894	1894	2013	
	3.7	Profil hinten	b1 (mm)	2030	2030	2030	2200	
	4.1	Neigung Hubgerüst/ Gabelträger vorne/hinten	α/β (°)	6/12	6/12	6/12	6/12	
Abmessungen	4.2	Höhe, Hubgerüstabgesenkt	h1 (mm)	3300	3300	3300	3400	
	4.4	Hub	h3 (mm)	3000	3000	3000	3000	
	4.5	Höhe, Hubgerüst ausgefahren	h4 (mm)	4800	4800	4800	4900	
	4.7	Höhe Fahrerschutzdach STD	h6 (mm)	3300	3300	3300	3360	
	4.12	Kupplungshöhe	h9 (mm)	480	480	480	600	
	4.19	Gesamtlänge	l1 (mm)	7270	7270	6970	8030	
	4.20	Länge einschl. Gabelrücken	l2 (mm)	5470	5470	5470	5590	
	4.21	Gesamtbreite	b1 (mm)	2580	2580	2580	2700	
	4.22	Gabelabmessungen	s/e/l (mm)	90/250/1800	90/250/1800	90/250/1500	110/250/2440	
	4.24	Breite Gabelträger	b3 (mm)	2510	2510	2510	2640	
	4.25	Abstand zwischen Gabeln/Armen	b5 (mm)	750/2300	750/2300	750/2300	750/2400	
	4.31	Bodenfreiheit, beladen, unter Hubgerüst	m1 (mm)	250	250	250	250	
	4.32	Bodenfreiheit, Achsmittelpunkt	m2 (mm)	265	265	265	370	
	4.34.1	Gangbreite für Paletten	Ast (mm)	6070+16	6070+16	6070+16	6240+16	
	4.35	Wendekreis	Ws (mm)	4950	4950	4950	5100	
	Leistungsdaten	5.1	Fahrgeschwindigkeit beladen, unbeladen	km/h	27/28	27/28	27/28	22/24
		5.2	Hubgeschwindigkeit beladen, unbeladen	mm/s	350/400	350/400	350/400	350/400
5.6		Max. Deichselzugkraft beladen, unbeladen	N	150000	150000	150000	147000	
5.8		Max. Steigfähigkeit beladen, unbeladen	%	20/25	20/25	20/25	24/-	
5.10		Betriebsbremse	Nassbremssystem (WDB)					
Elektr. Maschine			SA HR Parkbremse					
	6.1	Leistung Antriebsmotor S9 60 min	kW	120/240	120/240	120/240	120/240	
	6.2	Leistung Hubmotor bei S915%	kW	2x50/100	2x50/100	2x50/100	50x2	
	6.4	Batteriekapazität	kWh / Ah	184/302	184/302	184/302	184/302	
		Nominalspannung	V	608	608	608	608	
	6.5	Batteriegewicht	kg	1790	1790	1790	1790	
Sonstige Daten		Batterieabmessungen	l/b/h (mm)	1884/715/629	1884/715/629	1884/715/629	1900/1410/600	
		Max. Batteriegewicht	kg	2200	2200	2200	2400	
	10.1	Betriebsdruck für Anbauteile	Mpa	15	15	15	15	
	10.3	Kapazität Hydrauliktank (Ablauf & Nachfüllen)	liter	320	320	320	320	
	10.7	Schalldruck bei Fahrersitz	dB (A)	71	71	71	71	
10.8	Anhängerkupplung DIN 15170		Φ 50Pin	Φ 50Pin	Φ 50Pin	Φ 50Pin		

14-18t Mastspezifikation

Typ	Modell	Hubhöhe	Gesamthöhe		Kippbereich	Traglast		
			Abgesenkt	Ausgefahren		Lastmittelpunkt bei @900mm		
						14t	16t	18t
Mit Duplex Weichmast		mm	mm	mm	(°)	kg	kg	kg
	DXR160/X180M300	3000	3300	4800	6/12	14000	16000	18000
	DXR160/X180M330	3300	3450	5100	6/12	14000	16000	18000
	DXR160/X180M360	3600	3600	5400	6/12	14000	16000	18000
	DXR160/X180M400	4000	3800	5800	6/12	14000	16000	18000
	DXR160/X180M430	4300	4000	6150	6/12	14000	16000	18000
	DXR160/X180M450	4500	4100	6350	6/12	14000	16000	18000
	DXR160/X180M480	4800	4250	6650	6/6	14000	16000	18000
	DXR160/X180M500	5000	4350	6850	6/6	14000	16000	18000
	DXR160/X180M550	5500	4650	7450	3/6	12500	14500	16500
	DXR160/X180M600	6000	4900	7900	3/6	11000	13000	15000
	DXR160/X180M650	6500	5200	8450	3/6	9500	11500	13500

16t@L.C, 1200mm Mastspezifikation

Typ	Modell	Hubhöhe	Gesamthöhe		Kippbereich	Traglast	
			Abgesenkt	Ausgefahren		Lastmittelpunkt bei @1200mm	
						16t	18t
Mit Duplex Weichmast		mm	mm	mm	(°)	kg	kg
	DXR163/X183M300	3000	3400	4800	6/12	16000	18000
	DXR163/X183M330	3300	3550	5200	6/12	16000	18000
	DXR163/X183M360	3600	3700	5600	6/12	16000	18000
	DXR163/X183M400	4000	3900	5900	6/12	16000	18000
	DXR163/X183M430	4300	4100	6250	6/12	16000	18000
	DXR163/X183M450	4500	4200	6450	6/12	16000	18000
	DXR163/X183M480	4800	4350	6750	6/6	16000	18000
	DXR163/X183M500	5000	4450	6950	6/6	16000	18000
	DXR163/X183M550	5500	4750	7500	3/6	16000	18000
	DXR163/X183M600	6000	5000	8000	3/6	14000	16000
	DXR163/X183M650	6500	5300	8550	3/6	12500	14500

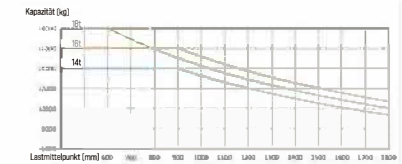
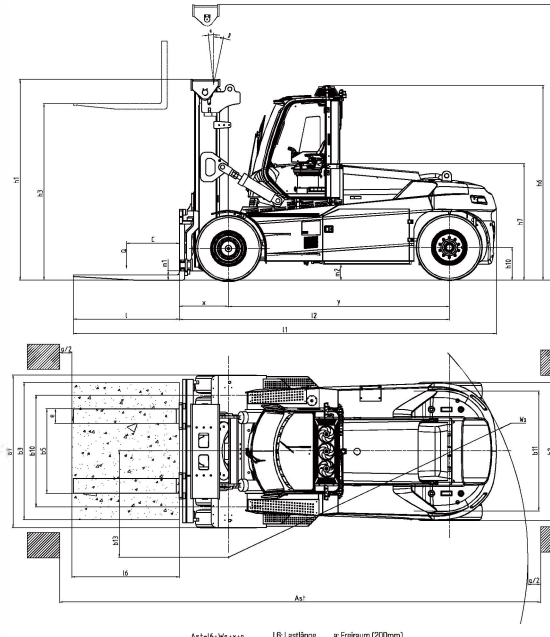

Merkmale

Reifen	Standard	Zubehör
Luftbereifung	●	
Vollgummibereifung		○
Lenksystem		
Vollhydraulische Servolenkung	●	
Zentralschmiersystem (Maschine)		○
Fahrzeug		
Zugöse	●	
Ableitkette für elektrostatiscE Entladung		○
Rückspiegel an rechten und linken Kotflügeln	●	
Bedienungssystem		
Integrierter Joystick	●	
Verstellbare Lenksäule	●	
Verstellbare Armlehne	●	
Hydrauliksystem		
Vier-Wege-Hydraulikventil	●	
Proportionale Steuerung der Bedienung	●	
Fahrerkabine		
Kabine	●	
Klimaanlage (Heizung und Kühlung)	●	
Manuellklippbare Kabine	●	
Elektrischklippbare Kabine	●	
Radio	●	
Sonnenschutz	●	
USB-Ladeanschluss	●	
Kleiderhaken	●	
Leselampe	●	
1 × 24V Stromversorgung		○
1 × 12V Stromversorgung		○
Kennzeichenhalter		○
Ventilator	●	
Hubkomponenten		
Duplex-Hubgerüst	●	
Standard-Hubhöhe	●	
Optionale Hubhöhe		○
Standardgabel	●	
Weitere Gabelnängen/-spezifikationen		○
Angehängte Gabelzinken		○
Hydraulische Gabelverstellung	●	
Unabhängig verstellbare Gabelzinken	● [12-16t]	○ [14-18t]
Integrierter Seitenschieber	● [14-18t]	○ [12-16t]
Integrierter Seitenschieber	● [14-18t]	○ [12-16t]
Sonstiges		
Standardfarbe	●	
Lackierung in Kundenfarbe		○
Feuerlöscher (2 kg / 4 kg)		○
Bordwerkzeugsatz	●	

Elektrisches System	Standard	Zubehör
Fahreranwehheitssystem (DPS) mit akustischem Signalgeber	●	
LCD-Anzeigedisplay	●	
Hauptstromschalter	●	
Not-Aus-Schalter	●	
Wartungsfreie 24V-Blei-Säure-Batterie	●	
Rückfahrwärmer (Summer)	●	
Hupe mit hoher Lautstärke	●	
LED-Beleuchtung am gesamten Fahrzeug	●	
2× Arbeitsscheinwerfer auf den vorderen Kotflügeln	●	
2× vordere Arbeitsscheinwerfer auf dem Kabinendach	●	
2× hintere Arbeitsscheinwerfer auf dem Kabinendach	●	
2× Arbeitsscheinwerfer an beiden Seitenden des Hubmastes	●	
Rückfahrsehsor	●	
Rückfahrkamerasystem	●	
Rückfahrkamerasystem mit Speicherfunktion		○
Front- und Rückfahrkamerasystem		○
Front- und Rückfahrkamerasystem mit Speicherfunktion		○
360°-Kamerasystem mit Einzeldisplay		○
360°-Kamerasystem mit Aufzeichnung und Einzeldisplay		○
Kabinterne Videoüberwachung (CCTV)		○
Blaues Rückwarnlicht		○
Blaues Front- und Rückwarnlicht		○
Dreifarbige blaues Gefahrenbereichs-Warnlicht		○
Übergeschwindigkeitswarnung		○
Geschwindigkeitsbegrenzung		○
Rückfahrwärmer mit Sprachausgabe		○
Automatisches Feuerlöschsystem		○
Funkgerät		○
Gewichtsanzeige im Display		○
Blinkendes Warnlicht (nicht rotierend) mit Stuerschalter	●	
Reifendrucküberwachungssystem		○
Borddiagnosesystem (DBO)	●	
Wasserkühlsystem für Lithiumbatterien	●	
Automatisches Feuerlöschsystem für Lithiumbatteriepaket	●	
Manueller Servicetrennschalter (MSO)	●	
Hochwertverriegelung (Interlock)	●	
Isolationsschutzsystem	●	
Selbsttest beim Einschalten	●	
Bremsenergie-Rückgewinnung	●	
Fahrzeugsteuergerät (VCI)	●	
Kurvenschwindigkeitsreduzierung		○
Betriebsstundenzähler	●	
Ladezustandsanzeige der Batterie	●	
Warnanzeige für niedrigen Hydraulikdruck	●	
Warnanzeige für Hydraulikfilter	●	
Anzeige des Fahrmodus	●	
Festsattelbremsanzeige	●	
Wartungsanzeige	●	