

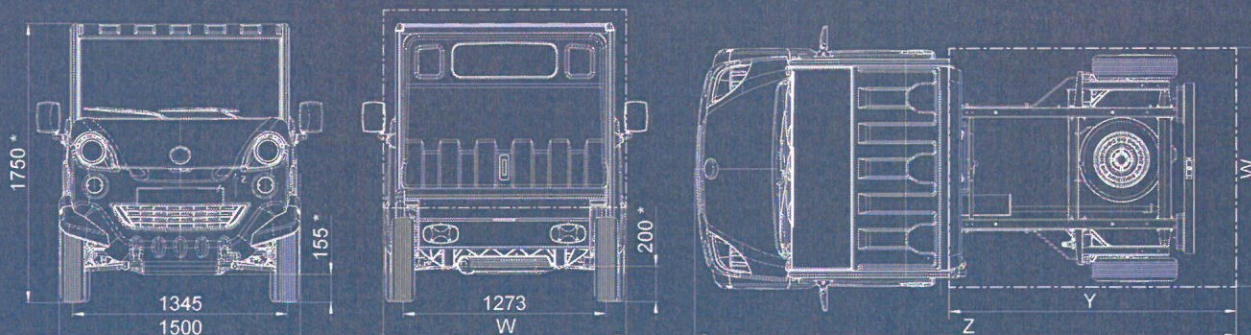

ABMESSUNGEN AUSFÜHRUNG CHASSIS-CAB

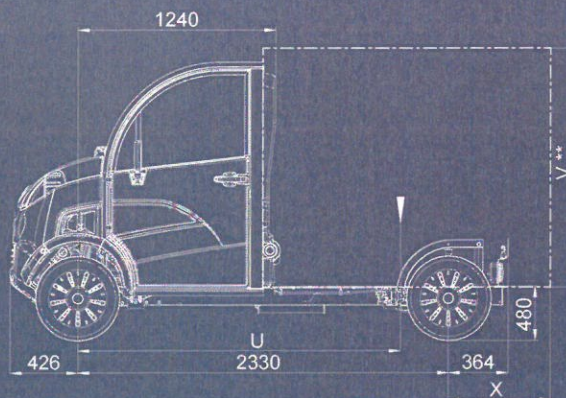

ABMESSUNGEN (mm)

SPURWEITE VORN	1.345
SPURWEITE HINTEN	1.273
CA.- RADSTAND	2.330
ÜBERHANG VORN	426
MIN./MAX. LADEÜBERHANG HINTEN (X)	364 / 944
MIN./MAX. LADELÄNGE (Z)	3.120 / 3.700
MIN./MAX. EFFEKTIVE LÄNGE (Z)	1.532 / 2.112
GESAMTBREITE	1.500
MAX. FAHRBARE BREITE (W)	1.500
KABINENHÖHE (OHNE OPTIONEN)	1.750 ± 25
MAX. FAHRBARE HÖHE (V**)	2.500



* Unbeladenes Fahrzeug ± 25 mm
** Unbeladenes Fahrzeug im fahrbereiten Zustand



GEWICHT (kg)

ZULÄSSIGES GESAMTGEWICHT	1.110
MAX. ZULÄSSIGE LAST AUF DIE VORDERACHSE	475
MAX. ZULÄSSIGE LAST AUF DIE HINTERACHSE	690
MAX. ZULÄSSIGES GESAMTGEWICHT (GTW) FAHRZEUG + ANHÄNGER	1.300
MAX. ZULÄSSIGES GEWICHT AN DER ANHÄNGERKUPPLUNG	50
MAX. ANHÄNGERGEWICHT (INNERHALB MAX. ANHÄNGERGESAMTGEWICHT)	200

UNBELADENES GEWICHT DER FAHRBEREITEN CHASSIS-KABINE:

GESAMT	490
AUF VORDERACHSE	285
AUF HINTERACHSE	205

LADEGEWICHT DES FAHRBEREITEN FAHRZEUGS:

LADEGEWICHT CHASSIS-KABINE*	620
LADEGEWICHT PRITSCHÉ*	520
LADEGEWICHT VAN*	520
LADEGEWICHT KIPPER*	460

* ohne Fahrer, Beifahrer, Geräte, Optionen und Ladung

GEWICHT DER OPTIONEN (VOM LADEGEWICHT ABZUZIEHEN)

SEITENSCHUTZBÜGEL	12
ANHÄNGERKUPPLUNG MIT ELEKTRO-STECKANSCHLUSS	10
DACHLEITERGESTELL (VAN)	16
GITTERAUFBAU (PRITSCHÉ/KIPPER)	40
HOCH-PLANEN-AUFBAU	24



ERHÄLTICHE FARBEN

WEISS BLAU SILBER



eTRUCK

Generalimporteur für Deutschland:



ISEKI-Maschinen GmbH

Rudolf-Diesel-Str. 4
40670 Meerbusch

Tel.: 02159 5205-0

Fax: 02159 5205-12

Internet: www.iseki.de

WI-MDBxxx
Stand: 02_2015/2,5T/EU

Ihr Mega-Fachhändler: Beratung · Verkauf · Service



MEGA
www.mega-fahrzeuge.de