



# EDP 16 C/20



## STÖCKLIN – IHR NUTZEN

Kleinste Abmessungen und hohe Bedienerfreundlichkeit

- **Schnellerer Güterumschlag**
- **Optimale Handlichkeit**
- **Hohe Flexibilität**

Modernste Elektronik

- **Drehstromantrieb AC mit CAN-BUS-Technik** 
- **Sichere Bedienung auch im Gefälle**
- **Schonung der zu transportierenden Güter und des Gerätes**
- **Stets optimale Fahreigenschaften**
- **Geringer Stromverbrauch**
- **Not-Fahr-System**

Robuste Swiss Quality

- **Beste Qualität und hohe Lebensdauer**
- **Höchste Wartungsfreundlichkeit**
- **Optimales Preis-Leistungs-Verhältnis**
- **Vernünftige Ersatzteil-Preis-Politik**

## ANTRIEB

Wartungsfreier Drehstrommotor AC mit hohem Drehmoment bei kleinster Drehzahl und hoher Laufruhe. Stromstückspeisung beim elektronischen Abbremsen. Der Mittelantrieb mit zwei seitlichen, gefederten und gedämpften Stützrollen garantiert eine gute Stabilität und eine optimale Traktion beim Güterumschlag. Alle Räder (auch Lastrollen) in Vulkollan.

## ELEKTRONIK

Frei programmierbare Mikroprozessorsteuerung. COMBI-Fahr- und Hubsteuerung. Der AC-Fahrtrieb und der drehzahlgeregelte DC-Hubmotor sind energiesparend ausgelegt. Der serienmäßige Initialhub Lift-Stop schont das kraftvolle Hydraulikaggregat und die Ventile. CAN-BUS-Technik mit bester Abschirmung. LOS-System (Limited Operating Strategy) ermöglicht ein limitiertes Fahren auch nach Defekten. Das Fahrverhalten und weitere Parameter können bequem mit der Handprogrammierkonsole auf die jeweiligen Kundenbedürfnisse eingestellt werden.

## ABMESSUNGEN

Durch 3D-CAD Konstruktion sehr kompakte Bauweise. Geringste Abmessungen und dennoch optimale Wartungsfreundlichkeit. Der tiefgezogene Rammenschutz ist abnehmbar und erleichtert somit Wartungs- und Einstellarbeiten.

## ERGONOMIE UND SICHERHEIT

Die mittig angeordnete Deichsel erhöht die Wendigkeit durch ausgezeichnete Bewegungsfreiheit. Der ergonomisch gestaltete Deichselkopf gestattet eine feinfühligere Bedienung auch mit Arbeitshandschuhen links und rechts. Bedienung bei engen Platzverhältnissen auch bei senkrechter Deichselstellung mittels des zusätzlichen Überbrückungsschalters.

## AUFBAU UND AUSSTATTUNG

Entwickelt aus einem neuen, komplexen Baukasten mit Vielfachverwendung von Komponenten. Trotz kompakter Bauweise sehr robust. Wellen und Bolzen der Lasträder und der Hubmechanik in Edelstahl. NOT-AUS-Taster, Kombi-Betriebsstundenzähler, Batteriewächter mit Fehlercodeanzeige. Eingebautes Ladegerät 30A/230V. Batterie 24V – 250 Ah.

Optionen:

- **Andere Batteriegrößen**
- **Lastaufbau für seitlichen Batteriewechsel**
- **Lastschutzgitter**
- **Stabilere Stützrollen**
- **Kundenspezifische Lastteile**
- **Kühlhaus-Ausführung**

**Stöcklin**

# EDP 16 C/20

## TECHNISCHE DATEN

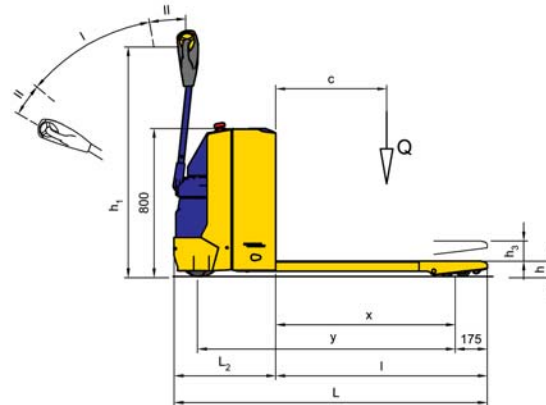
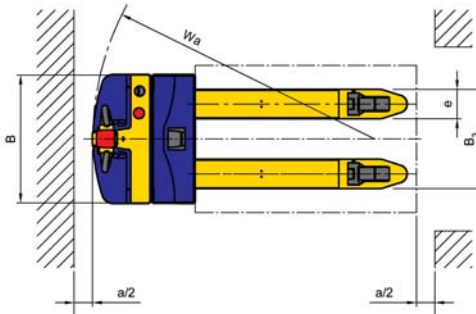

I Fahrbereich  
II Bremsbereich

1.2 Typ		EDP 16 C	EDP 20
<b>Leistungsdaten</b>			
1.5	Tragfähigkeit/Last	Q[kg]	1600 2000
1.6	Lastschwerpunktsabstand	c[mm]	600
5.1	Fahrgeschwindigkeit mit/ohne Last	[km/h]	5,5/5,5
5.2	Hubgeschwindigkeit mit/ohne Last	[m/s]	0,04/0,05
5.3	Senkgeschwindigkeit mit/ohne Last	[m/s]	0,05/0,04
5.8	max. Steigfähigkeit mit/ohne Last	[%]	10,0/17,0
<b>Abmessungen</b>			
1.8	Lastabstand	x [mm]	975
1.9	Radstand	y [mm]	1345 1385
4.4	Hub	h3 [mm]	120
4.9	Höhe Deichs. i. Fahrstellung min./max.	h1 [mm]	760/1290
4.15	Gabelhöhe abgesenkt	h [mm]	85
4.19	Gesamtlänge	L [mm]	1660 1700
4.20	Vorbaulänge	L2 [mm]	510 550
4.21	Gesamtbreite	B [mm]	700
4.22	Gabelmasse	s/e/l [mm]	55/160/1150
4.25	Gabelausenabstand	B3 [mm]	540
4.32	Bodenfreiheit abgesenkt	m2 [mm]	30
4.34	Arbeitsgangbreite (800x1200 längs) VD13597	Ast [mm]	1915 1955
	Sicherheitsabstand	a/2 [mm]	100
4.35	Wenderadius	Wa [mm]	1490 1530

		EDP 16 C	EDP 20
<b>Gewichte</b>			
2.1	Eigengewicht inkl. Batterie	[kg]	505 555
2.2	Achslast mit Last vorn/hinten	[kg]	827/1278 962/1593
2.3	Achslast ohne Last vorn/hinten	[kg]	380/125 420/135
<b>Räder</b>			
3.1	Bereifung alle Räder		Vulkollan
3.2	Antrieb		1x230/70
	Antriebsart/Deichsel		mittig/mittig
3.3	Lastrollen		2x83/90
3.4	Stützrollen		2x100/40
<b>Antrieb und Steuerung</b>			
6.1	Fahrmotor AC	[kW]	1,2
6.2	Hubmotor DC	[kW]	1,2
8.1	Fahrsteuerung	Combi Hub [A]	200
5.10	Fahrbremse		Motor und Gegenstrom
	Feststellbremse elektromechanisch	[Nm]	11
<b>Batterie</b>			
6.3	Batterieart		PPV-BS PPV-DIN
6.4	Batteriespannung, Kapazität*	[V/Ah]	24/150 24/250
	Batterietyp		2EPzB150 2EPzS250

\*Bis 345 Wechselbatterie L2+70mm  
Technische Änderungen vorbehalten.

Wir von Stöcklin oder unser Partner in Ihrer Nähe beraten Sie gerne.

## Stöcklin

**Stöcklin Logistik AG**  
Förder- und Lagertechnik  
**CH-4143 Dornach**  
Tel. +41 (0) 61 705 81 11  
Fax +41 (0) 61 705 82 25  
E-Mail [unit-f@stoeklin.com](mailto:unit-f@stoeklin.com)  
[www.stoeklin.com](http://www.stoeklin.com)

SWISS MADE / ISO 9001