



# Elektro-Schlepper

## EZS 010

Tragfähigkeit: 1000 kg

**JUNGHEINRICH**

# EZS 010

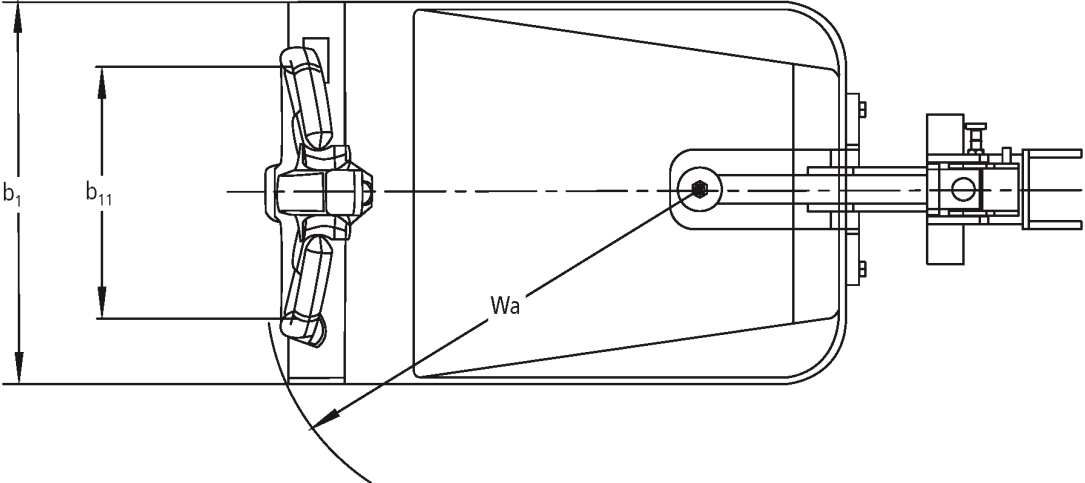
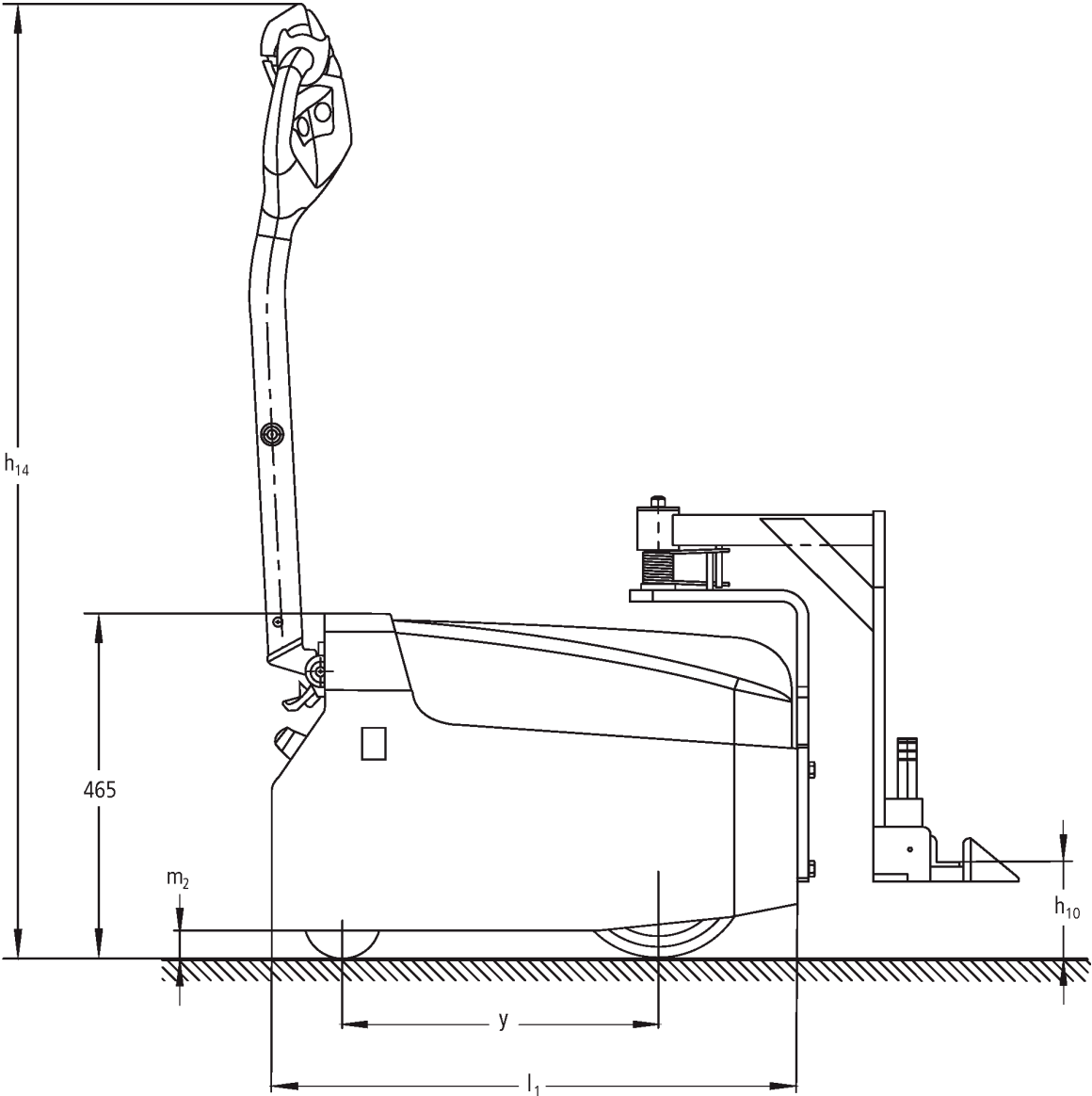

# EZS 010

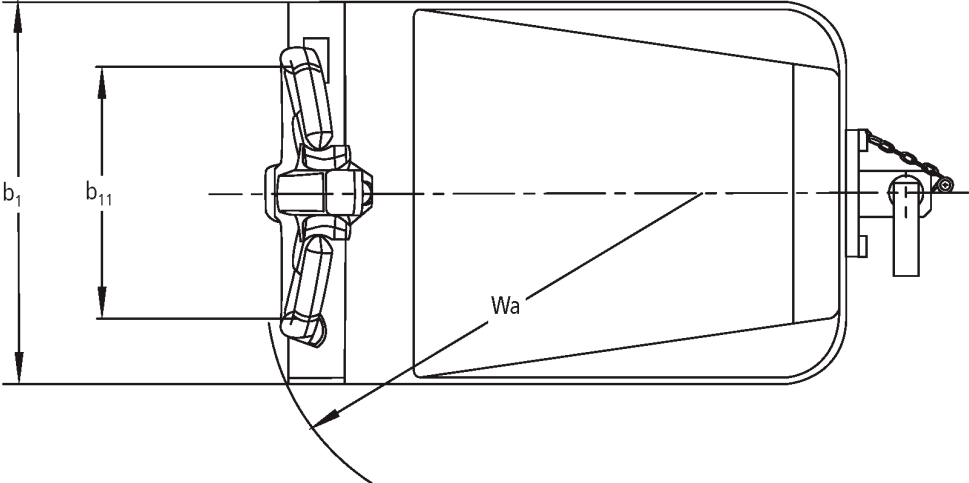
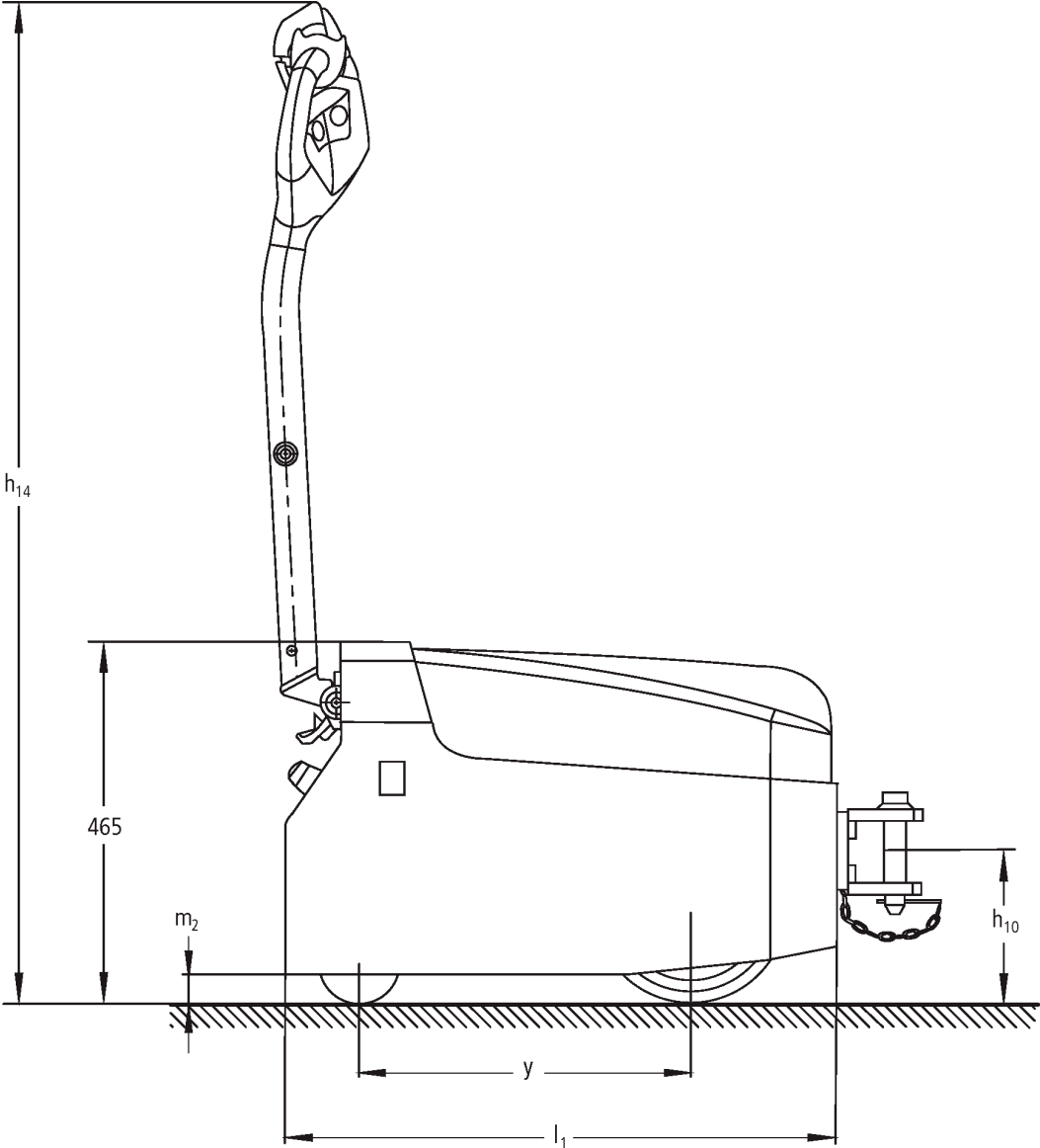

Kennzeichen	1.1	Hersteller (Kurzbezeichnung)		Jungheinrich	
	1.2	Typzeichen des Herstellers		<b>EZS 010</b>	
	1.3	Antrieb		Elektro	
	1.4	Bedienung		Geh	
	1.5	Tragfähigkeit/Last	Q	kg	1000
	1.7	Nennzugkraft		N	200
	1.9	Radstand	y	mm	415
Gewichte	2.1.1	Eigengewicht (inkl. Batterie)		kg	190
	2.3	Achslast ohne Last vorn/hinten		kg	85 / 105
Räder/Fahrwerk	3.1	Bereifung			PU / Vollgummi
	3.2	Reifengröße, vorn			Ø 100 x 40
	3.3	Reifengröße, hinten			Ø 230 x 70
	3.5	Räder, Anzahl vorn/hinten (x=angetrieben)			2 / 1x
	3.6	Spurweite, vorn	b <sub>10</sub>	mm	315
	3.7	Spurweite, hinten	b <sub>11</sub>	mm	370
Grundabmessungen	4.12	Kupplungshöhe	h <sub>10</sub>	mm	150
	4.19	Gesamtlänge	l <sub>1</sub>	mm	700
	4.21.1	Gesamtbreite	b <sub>1</sub>	mm	480
	4.32	Bodenfreiheit Mitte Radstand	m <sub>2</sub>	mm	35
	4.35	Wenderadius	W <sub>a</sub>	mm	570
Leistungsdaten	5.1	Fahrgeschwindigkeit mit/ohne Last		km/h	5,4 / 6
	5.10	Betriebsbremse			elektromagnetisch
E - Motor/ Elektronik	6.1	Fahrmotor, Leistung S2 60 min		kW	1
	6.4	Batteriespannung/Nennkapazität		V / Ah	24 / 63
	6.5	Batteriegewicht		kg	46
Sonstiges	8.1	Art der Fahrsteuerung			Drehstromtechnik

- Dieses Typenblatt nach VDI-Richtlinie 2198 nennt nur die technischen Werte des Standard-Gerätes. Abweichende Bereifungen, andere Hubgerüste, Zusatzeinrichtungen usw. können andere Werte ergeben.

- 4.12: Bei Einfachsteckkupplung

Zertifiziert sind die deutschen  
Produktionswerke in Norderstedt,  
Moosburg und Landsberg.

ISO 9001  
ISO 14001

Jungheinrich Flurförderzeuge  
entsprechen den europäischen  
Sicherheitsanforderungen.



 **JUNGHEINRICH**