



EPL154

Elektro Niederhubwagen 1.5t

- Optimierte und einfache Bedienung
- Neues Design der Plug-in&out-Batterie
- Robusteres Design für den stabilen Betrieb
- Zuverlässiges Antriebssystem

EP EQUIPMENT CO.,LTD
www.ep-ep.com

FEATURES

■ Optimierte Einfache Bedienung

Durch die Metallabdeckung der Batterie haben Sie optimalen Schutz. Die Batterie kann einfach rausgezogen und getauscht werden. Durch die verbauten Führungsschienen kann die Batterie nicht falsch eingesetzt werden.



■ Neues Design für Plug-in&out Batterie

Der Niederhubwagen hat ein integriertes Ladegerät, dass jederzeit und überall aufgeladen werden kann. Der Lithium Ionen- Akku mit 30Ah sorgt für lange Laufzeit und Flexibilität im Arbeitsalltag..

Die von EP entwickelten Lithium-Ionen-Akkus sind mit BMS (Battery Management System) ausgestattet, wodurch der sichere Betrieb und eine effiziente Fahrzeugnutzung gewährleistet wird.



■ Stabiles Design für lange Haltbarkeit

Der EPL154 ist standardmäßig mit gefederten Stützrollen ausgestattet.



■ Zuverlässiges Antriebssystem

Mit dem gleichen ausgereiften und zuverlässigen Antriebssystem des Vorgängers EPT20-15ET-erreicht er die 10% Steigfähigkeit ohne Probleme.



Elektro Niederhubwagen 1.5t

EPL154

Kennzeichen				
1.1	Hersteller (Kurzbezeichnung)			EP
1.2	Typbezeichnung des Herstellers			EPL154
1.3	Antrieb			Batterie
1.4	Bedienung			Fußgänger
1.5	Tragfähigkeit/Last	Q	kg	1500
1.6	Lastschwerpunktabstand	c	mm	600
1.8	Lastabstand	x	mm	940(875)
1.9	Radstand	y	mm	1200(1135)
Gewichte				
2.1	Eigengewicht (inkl. Batterie)		kg	160
2.2	Achslast mit Last vorn/hinten		kg	555/1105
2.3	Achslast ohne Last vorn/hinten		kg	130/30
Räder/Fahrwerk				
3.1	Bereifung			PU/PU
3.2	Reifengröße, vorn		mm	Φ210x70
3.3	Reifengröße, hinten		mm	Φ80x60(Φ74x88)
3.4	Zusatzräder (Abmessung)		mm	Φ74x30
3.5	Räder, Anzahl vorn/hinten (x=angetrieben)		mm	1x, 2/4(1x, 2/2)
3.6	Spurweite, vorn	b10	mm	450
3.7	Spurweite, hinten	b11	mm	390/(535)
Grundabmessungen				
4.4	Hub (h3)	h3	mm	115
4.9	Höhe Deichselgriff in Fahrstellung min./max.	h14	mm	650/1170
4.15	Höhe gesenkt	h13	mm	80
4.19	Gesamtlänge	l1	mm	1550
4.20	Länge einschließlich Gabelrücken	l2	mm	400
4.21	Gesamtbreite	b1/ b2	mm	610(695)
4.22	Gabelzinkenmaße	s/ e/ l	mm	50x150x1150
4.25	Gabelaußenabstand (Abmessung 1), MüG	b5	mm	540(685)
4.32	Bodenfreiheit Mitte Radstand	m2	mm	30
4.34.1	Arbeitsgangbreite (Palette 1000x1200 quer)	Ast	mm	2094
4.34.2	Arbeitsgangbreite (Palette 800x1200 längs)	Ast	mm	2146
4.35	Wenderadius	Wa	mm	1330
Leistungen				
5.1	Fahrgeschwindigkeit mit/ohne Last	km/ h	km/h	4.5/5
5.2	Hubgeschwindigkeit mit/ohne Last		m/ s	0.028/0.031
5.3	Senkgeschwindigkeit mit/ohne Last		m/ s	0.068/0.043
5.8	Max. Steigfähigkeit, mit/ohne Last		%	6/16
5.10	Betriebsbremse			Elektrizität
Elektrik				
6.1	Fahrmotor, Leistung S2 60 min		kW	0.75
6.2	Hubmotor, Leistung bei S3 15%		kW	0.8
6.3	Max. zugelassene Batteriegröße		mm	270*110*400
6.4	Batteriespannung/Nennkapazität		V/ Ah	24/30
6.5	Batteriegewicht		kg	10
Sonsiges				
8.1	Art der Fahrsteuerung			DC
10.5	Lenkungsyp			Maschinen und Apparate
10.7	Schalldruckpegel, Fahrerohr		dB (A)	<74

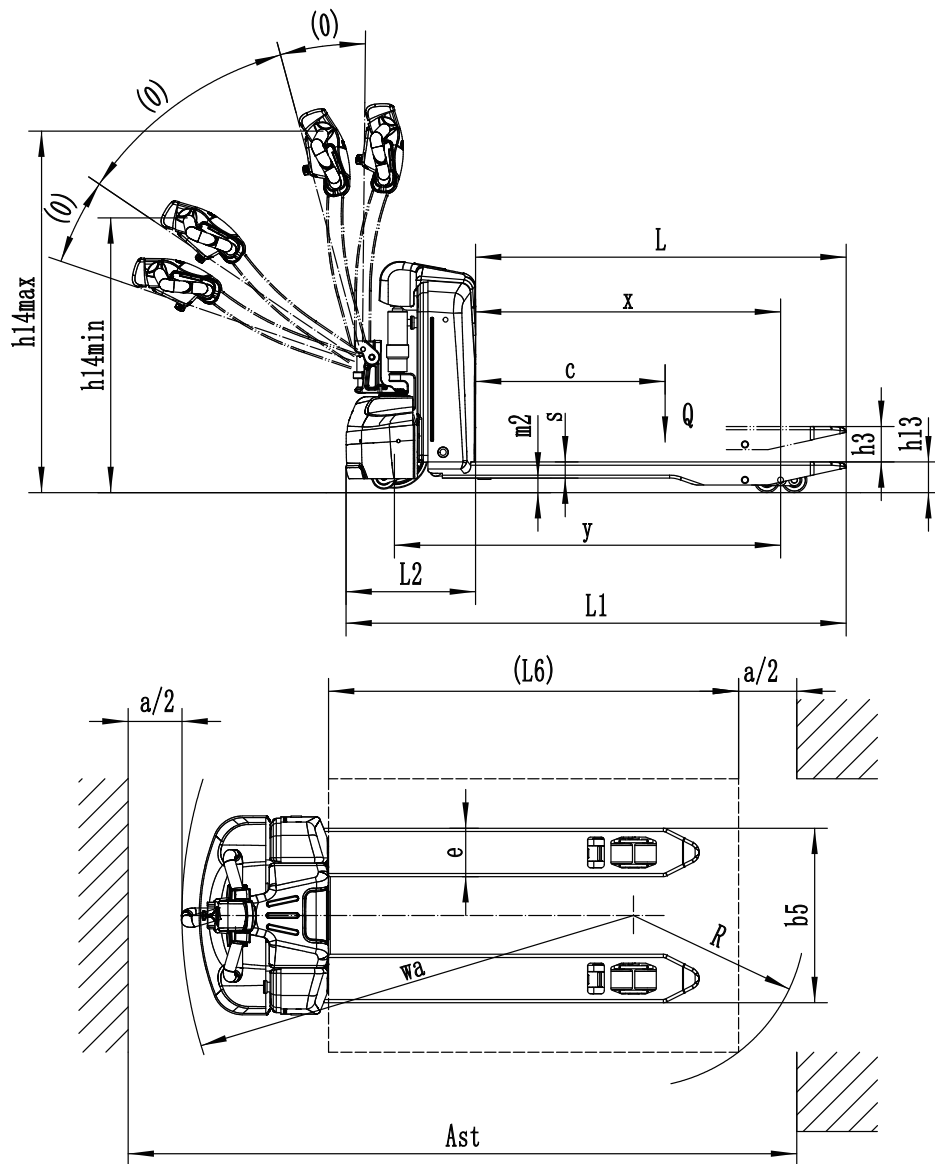

Optionen:

Optionen		EPL154
1	Länge der Gabel	1150/900/1000/1220/1350/1500
2	Breite der Gabel	○540/○685
8	Tandembefreiung	●
9	Single Bereifung	○
10	Antriebsrad	-
11	Stützrad	●
15	Kühlhaus	-
17	Batterieanzeige, stundenweise	●
18	Batterieanzeige ohne Stundenzähler	-
19	Batteriekapazität	24V/30Ah
20	Seitlicher Batteriewechsel	-
22	Automatisches Wasserfüllsystem	-
25	Handgeführt	●
31	Halbgeschwindigkeitsfunktion der Kurve	-
32	Rückhaltesystem	-
33	Gabelstapler senkt die Höhe	-
34	Spezielle Rückenlehne	-

Note: ● standard ○ option — NA