

**CROWN**

# ESR 1000 SERIE

## Spezifikationen

Schubmaststapler





Kennzeichen	1.1	Hersteller (Kurzbezeichnung)	Crown						
	1.2	Typzeichen des Herstellers			ESR 1020-1.4 Neigbarer Mast	ESR 1020-1.4 Neigbarer Gabelträger	ESR 1020-1.6 Neigbarer Mast	ESR 1020-1.6 Neigbarer Gabelträger	
	1.3	Antrieb	elektrisch						
	1.4	Bedienung	mit Bedienerstz						
	1.5	Nenntragfähigkeit		Q	t	1,4		1,6	
	1.6	Lastschwerpunkt		c	mm	600			
	1.8	Lastabstand	Gabel ausgefahren	x	mm	202		209	
	1.8a		Gabel eingefahren	x1	mm	siehe Tabelle 6			
	1.9	Radstand		y	mm	1380		1475	
Gewicht	2.1	Eigengewicht	ohne Batterie		kg	1855 <sup>1</sup>	2153 <sup>2</sup>	1990 <sup>3</sup>	2306 <sup>4</sup>
	2.4	Achslast	Gabel ausgefahren		kg	siehe Tabelle 3			
	2.5		Gabel eingefahren		kg	siehe Tabelle 3			
Reifen/Räder/ Fahwerk	3.1	Bereifung	vorn/hinten			Vulkollan			
	3.2	Reifengröße	vorn			343 x 114			
	3.3		hinten			285 x 80			
	3.5	Räder	Anzahl vorn/hinten (x = angetriebene Räder)			1x / 2			
	3.7	Spurweite	hinten	b11	mm	siehe Tabelle 2			
Grundabmessungen	4.1	Neigung Hubgerüst	vor/zurück	$\alpha / \beta$	°	siehe Tabelle 4	-	siehe Tabelle 4	-
		Neigung Gabelträger	vor/zurück	$\alpha / \beta$	°	-	2 / 4	-	2 / 4
	4.2	Höhe Hubgerüst	eingefahren	h1	mm	siehe Tabelle 4	siehe Tabelle 5	siehe Tabelle 4	siehe Tabelle 5
	4.3	Freihub	ohne Lastschutzzitter	h2	mm	siehe Tabelle 4	siehe Tabelle 5	siehe Tabelle 4	siehe Tabelle 5
	4.4	Hubhöhe		h3	mm	siehe Tabelle 4	siehe Tabelle 5	siehe Tabelle 4	siehe Tabelle 5
	4.5	Höhe Hubgerüst ausgefahren	ausgefahrte Bauhöhe, ohne Lastschutzzitter	h4	mm	siehe Tabelle 4	siehe Tabelle 5	siehe Tabelle 4	siehe Tabelle 5
	4.7	Bedienerschuttdach-Höhe		h6	mm	2175			
	4.8	Sitzhöhe bezogen auf SIP		h7	mm	1125			
	4.10	Radarmhöhe			mm	312			
	4.15	Gabelhöhe		h13	mm	38		45	
	4.20	Vorbaumaß		l2	mm	siehe Tabelle 6			
	4.21	Gesamtbreite		b1	mm	1120			
	4.22	Gabelzinkenmaße	DIN ISO 2331	s	mm	38		45	
				e x l	mm	102 x 1145			
	4.23	Gabelträger ISO 2328, Klasse/Typ A, B				2 A			
	4.24	Gabelträgerbreite	ohne Lastschutzzitter	b3	mm	750 <sup>5</sup>	750		
	4.25	Gabelspreizung		b5	mm	siehe Tabelle 2			
	4.26	Breite zwischen Radarmen		b4	mm	siehe Tabelle 2			
	4.28	Vorschub		l4	mm	siehe Tabelle 6			
	4.32	Bodenfreiheit	Mitte Radstand	m2	mm	76			
4.34.1	Arbeitsgangbreite	bei Palette quer, 1000 x 1200	Ast	mm	siehe Tabelle 6				
4.34.2		bei Palette längs, 800 x 1200	Ast	mm	siehe Tabelle 6				
4.35	Wenderadius		Wa	mm	1638		1733		
4.37	Länge über Radarm		l7	mm	1800		1895		
Leistungsdaten	5.1	Fahrgeschwindigkeit	mit/ohne Last		km/h	11,0 / 11,0 <sup>6</sup>		11,0 / 11,0	
	5.2	Hubgeschwindigkeit	mit/ohne Last		m/s	0,4 / 0,6			
	5.3	Senkgeschwindigkeit	mit/ohne Last		m/s	0,5 / 0,5			
	5.4	Schubgeschwindigkeit	mit/ohne Last		m/s	0,18 / 0,18			
	5.8	Max. Steigfähigkeit	mit/ohne Last		%	12 / 12			
5.10	Betriebsbremse	regenerative, elektrisch unterstützte Lastradbremse			regen. / nein	regen. / 1x	regen. / 1x	regen. / 1x	
E-Motor	6.1	Fahrmotor	Leistung 60 Min.		kW	9			
	6.2	Pumpenmotor	Leistung bei 15 % ED		kW	7,9			
	6.3	Max. Batteriefachgröße		LxHxB	mm	siehe Tabelle 1			
	6.4	Batteriespannung	Nennleistung K5		V/Ah	48 / siehe Tabelle 1			
	6.5	Batteriegewicht			kg	siehe Tabelle 1			
	6.7	Batterietroghöhe	mit/ohne Rollen		mm	303 / 292			
	Sonst.	10.1	Arbeitsdruck für Anbaugerät			bar	210		
10.7		Schalldruckpegel (Bedienbereich/Bedienerstz)			dB(A)	65			

<sup>1</sup> TL-Mast 2760 mm + Batterietyp Option 5

<sup>2</sup> TT-Mast 4440 mm + Batterietyp Option 5

<sup>3</sup> TL-Mast 2760 mm + Batterietyp Option 6

<sup>4</sup> TT-Mast 4440 mm + Batterietyp Option 6

<sup>5</sup> Gabelträger ohne integrierten Seitenschieber: 810 mm

<sup>6</sup> 1 km/h weniger in Gabelrichtung für Gabelstapler ohne Lastradbremmen

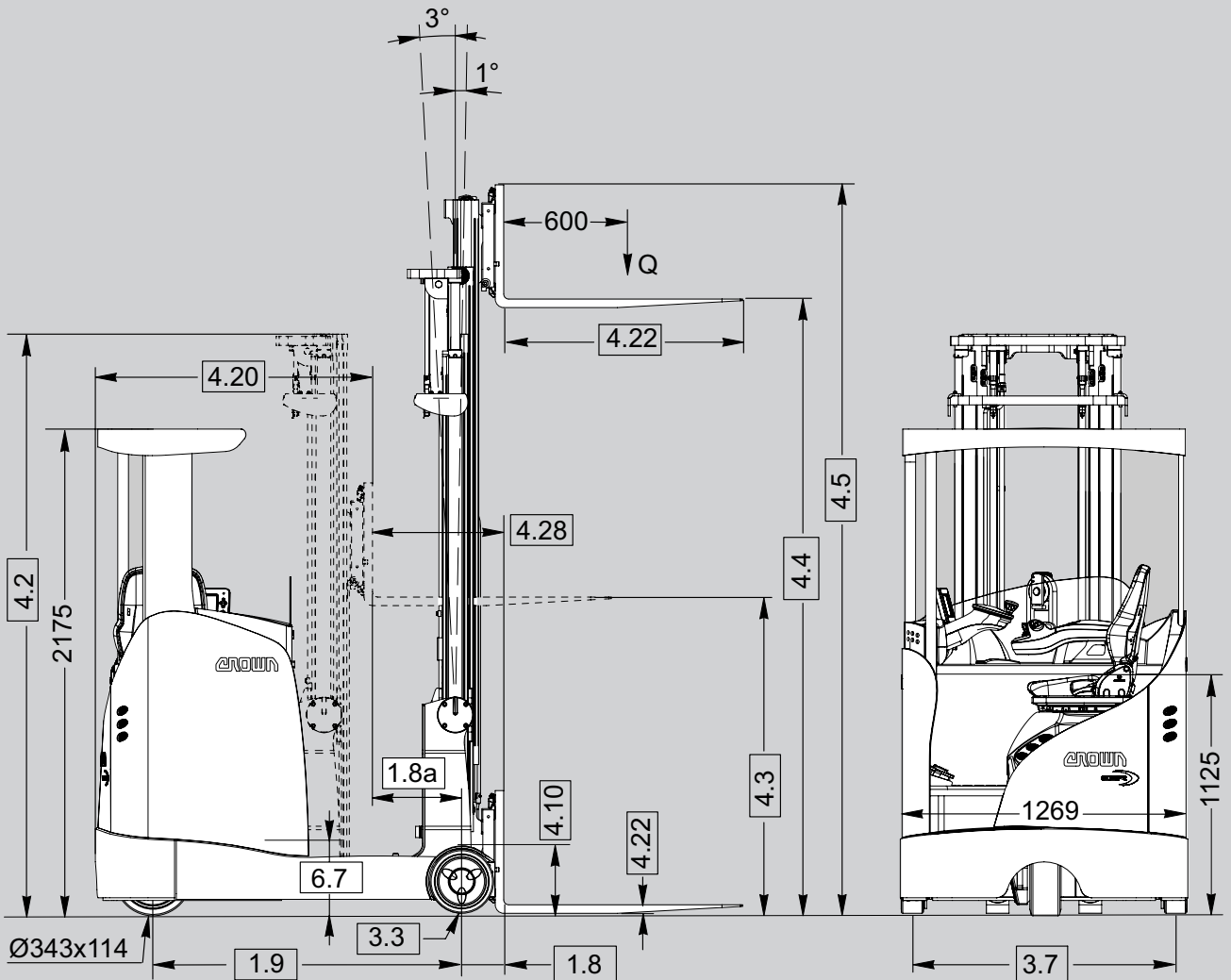
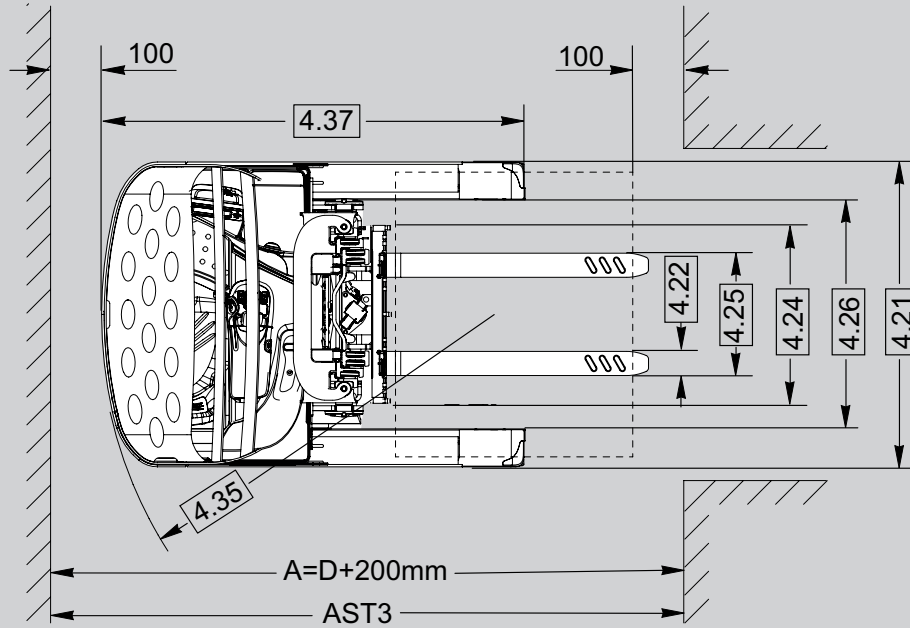

Kennzeichen	1.1	Hersteller (Kurzbezeichnung)	Crown								
	1.2	Typzeichen des Herstellers			ESR 1040 1.4 Neigbarer Mast	ESR 1040 1.4 Neigbarer Gabelträger	ESR 1040 1.6 Neigbarer Mast	ESR 1040 1.6 Neigbarer Gabelträger	ESR 1040 2.0 Neigbarer Gabelträger		
	1.3	Antrieb			elektrisch						
	1.4	Bedienung			mit Bedienerstiz						
	1.5	Nenntragfähigkeit	Q	t	1,4		1,6		2,0		
	1.6	Lastschwerpunkt	c	mm	600						
	1.8	Lastabstand	Gabel ausgefahren	x	mm	187		217			
	1.8a		Gabel eingefahren	x1	mm	siehe Tabelle 7	siehe Tabelle 8	siehe Tabelle 7	siehe Tabelle 8		
	1.9	Radstand	y	mm	1380			1475			
Gewicht	2.1	Eigengewicht	ohne Batterie		kg	2055 <sup>1</sup>	2387 <sup>2</sup>	2190 <sup>1</sup>	2467 <sup>2</sup>	2555 <sup>3</sup>	
	2.4	Achslast	Gabel ausgefahren		kg	siehe Tabelle 3					
	2.5		Gabel eingefahren		kg	siehe Tabelle 3					
Reifen/Räder/ Fahrwerk	3.1	Bereifung	vorn/hinten			Vulkollan					
	3.2	Reifengröße	vorn		mm	343 x 114			343 x 140		
	3.3		hinten		mm	285 x 100 <sup>4</sup>		330 x 100 <sup>5</sup>		330 x 100	
	3.5	Räder	Anzahl vorn/hinten (x = angetriebene Räder)				1x / 2				
	3.7	Spurweite	hinten	b11	mm	siehe Tabelle 2					
Grundabmessungen	4.1	Neigung Hubgerüst	vor/zurück	$\alpha / \beta$	°	siehe Tabelle 4	-	siehe Tabelle 4	-		
		Neigung Gabelträger	vor/zurück	$\alpha / \beta$	°	-	2 / 4	-	2 / 4		
	4.2	Höhe Hubgerüst	eingefahren	h1	mm	siehe Tabelle 4	siehe Tabelle 5	siehe Tabelle 4	siehe Tabelle 5		
	4.3	Freihub	ohne Lastschutzgitter	h2	mm	siehe Tabelle 4	siehe Tabelle 5	siehe Tabelle 4	siehe Tabelle 5		
	4.4	Hubhöhe		h3	mm	siehe Tabelle 4	siehe Tabelle 5	siehe Tabelle 4	siehe Tabelle 5		
	4.5	Höhe Hubgerüst ausgefahren	ausgefahrene Bauhöhe, ohne Lastschutzgitter	h4	mm	siehe Tabelle 4	siehe Tabelle 5	siehe Tabelle 4	siehe Tabelle 5		
	4.7	Bedienerschuttdach-Höhe	niedrig/serienmäßig/gewinkelt	h6	mm	2175 / 2375 / 2554					
	4.8	Sitzhöhe bezogen auf SIP		h7	mm	1125					
	4.10	Radarmhöhe			mm	301		346			
	4.15	Gabelhöhe		h13	mm	38		45			
	4.20	Vorbaumaß		l2	mm	siehe Tabelle 7	siehe Tabelle 8	siehe Tabelle 7	siehe Tabelle 8		
	4.21	Gesamtbreite		b1	mm	1285					
	4.22	Gabelzinkenmaße	DIN ISO 2331	s	mm	38		45			
				e x l	mm	102 x 1145					
	4.23	Gabelträger ISO 2328, Klasse/Typ A, B									
	4.24	Gabelträgerbreite	ohne Lastschutzgitter	b3	mm	750 <sup>6</sup>	750				
	4.25	Gabelspreizung		b5	mm	siehe Tabelle 2					
	4.26	Breite zwischen Radarmen		b4	mm	siehe Tabelle 2					
	4.28	Vorschub		l4	mm	siehe Tabelle 7	siehe Tabelle 8	siehe Tabelle 7	siehe Tabelle 8		
	4.32	Bodenfreiheit	Mitte Radstand	m2	mm	76					
4.34.1	Arbeitsgangbreite	bei Palette quer, 1000 x 1200	Ast	mm	siehe Tabelle 7	siehe Tabelle 8	siehe Tabelle 7	siehe Tabelle 8			
		bei Palette längs, 800 x 1200	Ast	mm	siehe Tabelle 7	siehe Tabelle 8	siehe Tabelle 7	siehe Tabelle 8			
4.35	Wenderadius		Wa	mm	1645		1734				
4.37	Länge über Radarm		l7	mm	1785		1903				
Leistungsdaten	5.1	Fahrgeschwindigkeit	mit/ohne Last		km/h	11,0/11,0 <sup>7</sup>	11,0/11,0 <sup>8</sup>	11,0/11,0	11,0/11,0 <sup>8</sup>		
	5.2	Hubgeschwindigkeit	mit/ohne Last		m/s	0,4 / 0,6					
	5.3	Senkgeschwindigkeit	mit/ohne Last		m/s	0,5 / 0,5					
	5.4	Schubgeschwindigkeit	mit/ohne Last		m/s	0,18 / 0,18					
	5.8	Max. Steigfähigkeit	mit/ohne Last		%	12 / 12					
5.10	Betriebsbremse	regenerative, elektrisch unterstützte Lastradbremse				regen./nein	regen./1x <sup>9</sup>	regen./1x	regen./1x <sup>9,10</sup>	regen./2x	
E-Motor	6.1	Fahrmotor	Leistung 60 Min.			kW					
	6.2	Pumpenmotor	Leistung bei 15 % ED			7,9		7,9 <sup>11</sup>	17,1		
	6.3	Max. Batteriefachgröße		LxHxB	mm	siehe Tabelle 1					
	6.4	Batteriespannung	Nennleistung K5			V/Ah	48 / siehe Tabelle 1				
	6.5	Batteriegewicht			kg	siehe Tabelle 1					
	6.7	Batterietroghöhe	mit/ohne Rollen			mm	303 / 292				
Sonst.	10.1	Arbeitsdruck für Anbaugerät			bar	210					
	10.7	Schalldruckpegel (Bedienbereich/Bedienerstiz)			dB(A)	65					

<sup>1</sup> TL-Mast 2760 mm + Batterietyp Option 1

<sup>2</sup> TT-Mast 4440 mm + Batterietyp Option 1

<sup>3</sup> TT-Mast 4145 mm + Batterietyp Option 2

<sup>4</sup> Schmale Radarme 285 x 80 mm

<sup>5</sup> Schmale Radarme 330 x 80 mm

<sup>6</sup> Gabelträger ohne integrierten Seitenschieber: 810 mm

<sup>7</sup> 1 km/h weniger in Gabelrichtung für Gabelstapler ohne Lastradbremmen

<sup>8</sup> Option für hohe Fahrgeschwindigkeit: 14,0 / 14,0 km/h

<sup>9</sup> Für hohe Fahrgeschwindigkeit 14,0 km/h: 2x

<sup>10</sup> Für Schwerlast-Mast: 2x

<sup>11</sup> Für Schwerlast-Mast: 17,1 kW

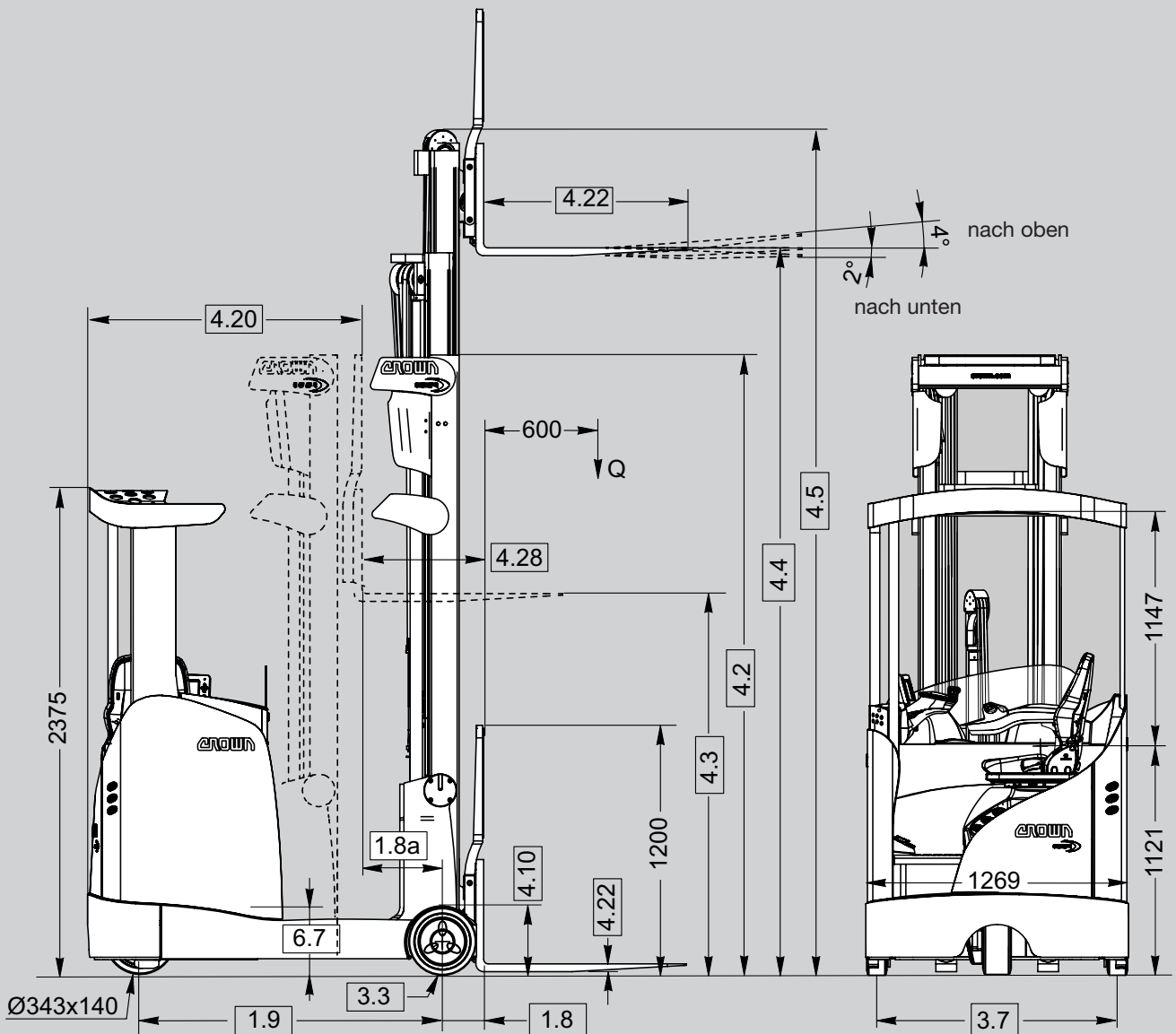
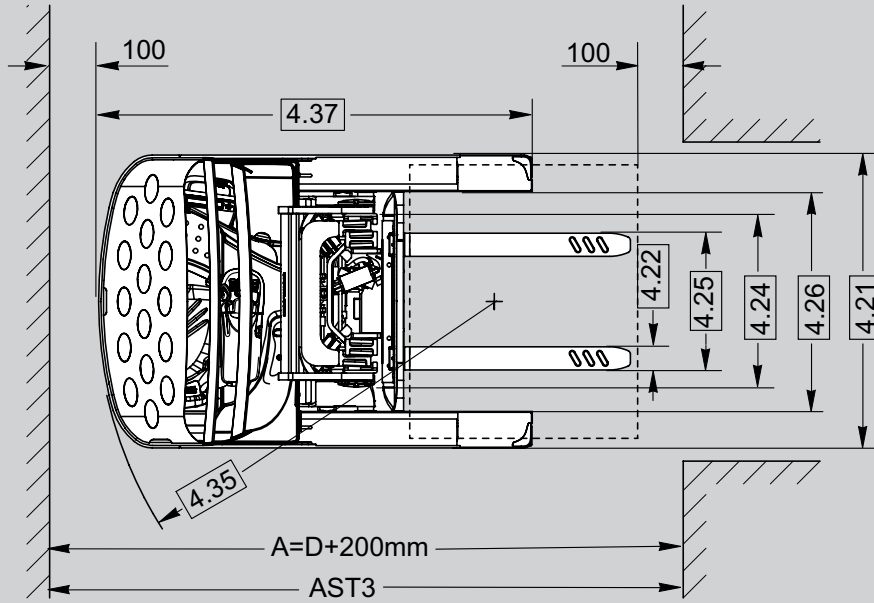

Kennzeichen	1.1	Hersteller (Kurzbezeichnung)	Crown				
	1.2	Typzeichen des Herstellers			ESR 1060-1.4	ESR 1060-1.6	ESR 1060-2.0
	1.3	Antrieb	elektrisch				
	1.4	Bedienung	mit Bedienerstz				
	1.5	Nenntragfähigkeit	Q	t	1,4	1,6	2,0
	1.6	Lastschwerpunkt	c	mm	600		
	1.8	Lastabstand	Gabel ausgefahren	x	mm	187	217
	1.8a		Gabel eingefahren	x1	mm	siehe Tabelle 8	
	1.9	Radstand	y	mm	1380	1475	
Gewicht	2.1	Eigengewicht	ohne Batterie	kg	2534 <sup>1</sup>	2557 <sup>1</sup>	2661 <sup>2</sup>
	2.4	Achslast	Gabel ausgefahren	kg	siehe Tabelle 3		
	2.5		Gabel eingefahren	kg	siehe Tabelle 3		
Reifen/Räder/Fahwerk	3.1	Bereifung	vorn/hinten		Vulkollan		
	3.2	Reifengröße	vorn	mm	343 x 140		
	3.3		hinten	mm	285 x 100 <sup>3</sup>	330 x 100 <sup>4</sup>	330 x 100
	3.5	Räder	Anzahl vorn/hinten (x = angetriebene Räder)		1x / 2		
	3.7	Spurweite	hinten	b11	mm	siehe Tabelle 2	
	4.1	Neigung Gabelträger	vor/zurück	$\alpha / \beta$	°	2 / 4	
	4.2	Höhe Hubgerüst	eingefahren	h1	mm	siehe Tabelle 5	
	4.3	Freihub	ohne Lastschutzgitter	h2	mm	siehe Tabelle 5 *	
	4.4	Hubhöhe		h3	mm	siehe Tabelle 5	
	4.5	Höhe Hubgerüst ausgefahren	ausgefuhrte Bauhöhe, ohne Lastschutzgitter	h4	mm	siehe Tabelle 5 **	
	4.7	Bedienerschuttdach-Höhe	niedrig/serienmäßig/gewinkelt	h6	mm	2175 / 2375 / 2554	
	4.8	Sitzhöhe bezogen auf SIP		h7	mm	1113	
	4.10	Radarmhöhe			mm	301	346
	4.15	Gabelhöhe		h13	mm	38	45
	4.20	Vorbaumaß		l2	mm	siehe Tabelle 8	
	4.21	Gesamtbreite	vorn/hinten	b1	mm	siehe Tabelle 2	
	4.22	Gabelzinkenmaße	DIN ISO 2331	s	mm	38	45
				e x l	mm	102 x 1145	
	4.23	Gabelträger ISO 2328, Klasse/Typ A, B				2 A	
	4.24	Gabelträgerbreite	mit/ohne Lastschutzgitter	b3	mm	770 / 750	
	4.25	Gabelspreizung		b5	mm	siehe Tabelle 2	
	4.26	Breite zwischen Radarmen		b4	mm	siehe Tabelle 2	
4.28	Vorschub		l4	mm	siehe Tabelle 8		
4.32	Bodenfreiheit	Mitte Radstand	m2	mm	76		
4.34.1	Arbeitsgangbreite	bei Palette quer, 1000 x 1200	Ast	mm	siehe Tabelle 8		
4.34.2		bei Palette längs, 800 x 1200	Ast	mm	siehe Tabelle 8		
4.35	Wenderadius		Wa	mm	1645	1734	
4.37	Länge über Radarm		l7	mm	1785	1903	
Leistungsdaten	5.1	Fahrgeschwindigkeit	mit/ohne Last	km/h	14,0 / 14,0		
	5.2	Hubgeschwindigkeit	mit 1000 kg Last/ohne Last	m/s	0,58 / 0,80	0,58 / 0,71	
	5.3	Senkgeschwindigkeit	mit/ohne Last	m/s	0,57 / 0,57	0,57 / 0,50	
		Xpress Senkgeschwindigkeit	mit/ohne Last	m/s	1,1 / 1,1		
	5.4	Schubgeschwindigkeit	mit/ohne Last	m/s	0,21 / 0,21		
	5.8	Max. Steigfähigkeit	mit/ohne Last	%	12 / 12		
5.10	Betriebsbremse	regenerative, elektrisch unterstützte Lastradbremse			regen. / 2x		
E-Motor	6.1	Fahrmotor	Leistung 60 Min.		kW	9	
	6.2	Pumpenmotor	Leistung bei 15 % ED		kW	17,1	
	6.3	Max. Batteriefachgröße		LxHxB	mm	siehe Tabelle 1	
	6.4	Batteriespannung	Nennleistung K5		V/Ah	48 / siehe Tabelle 1	
	6.5	Batteriegewicht			kg	siehe Tabelle 1	
	6.7	Batterietroghöhe	mit/ohne Rollen		mm	303 / 292	
	Sonst.	10.1	Arbeitsdruck für Anbaugerät		bar	210	
10.7		Schalldruckpegel (Bedienbereich/Bedienerstz)		dB(A)	65		

<sup>1</sup> TT-Mast 4890 mm + Batterietyp Option 1

\* mit Lastschutzgitter 1,4/1,6 t -650 mm; 2,0 t -535 mm

<sup>2</sup> TT-Mast 4595 mm + Batterietyp Option 2

\*\* mit Lastschutzgitter 1,4/1,6 t +650 mm; 2,0 t +535 mm

<sup>3</sup> Schmale Radarme 285 x 80 mm

<sup>4</sup> Schmale Radarme 330 x 80 mm

Tabelle 1 Batterie

	Batterietyp		DIN C				DIN B					
			Option 1	Option 2	Option 3	Option 4	Option 5	Option 6	Option 7	Option 8		
6.4	<b>Batteriekapazität</b>	Ah	420-465	560-620	700-775	840-930	280-310	420-465	560-620	700-775		
6.5	<b>Batteriegewicht min.-max.</b>	kg	713-838	892-1056	1063-1258	1241-1467	542-621	709-816	890-1027	1063-1202		
6.3	<b>Batteriefachgröße</b>		Breite				Breite				Länge	Höhe
	<b>ESR 1020 -1.4</b>	mm	-	-	-	-	263	353	443	-	1035	784
	<b>ESR 1020 -1.6</b>	mm	-	-	-	-	-	353	443	533		
	<b>ESR 1040 -1.4</b>	mm	283	355	427	-	-	-	-	-	1223	784
	<b>ESR 1040 -1.6</b>	mm	283	355	427	499	-	-	-	-		
	<b>ESR 1040 -2.0</b>	mm	-	355	427	499	-	-	-	-		
	<b>ESR 1060 -1.4</b>	mm	283	355	427	-	-	-	-	-		
	<b>ESR 1060 -1.6</b>	mm	283	355	427	499	-	-	-	-		
	<b>ESR 1060 -2.0</b>	mm	-	355	427	499	-	-	-	-		
	<b>ESR 1060 -2.0</b>	mm	-	355	427	499	-	-	-	-		

Tabelle 2 Fahrgestellrahmen

		<b>ESR 1020 ESR 1040 ESR 1060</b>		Standard		Standard	Option	Option	Option
						Standard	Option	Option	Option
3.7	<b>Spurweite hinten</b>	b11	mm	985		1177	1146	1317	1476
4.21	<b>Gesamtbreite hinten – Fahrgestell unten</b>	b1	mm	1120		1285*	1285*	1425*	1575*
	<b>Gesamtbreite hinten – Fahrgestell mittlerer Bereich</b>	b1	mm	1108		1269	1269	1269	1269
4.24	<b>Gabelträger</b>	b3	mm	750		750	750	750	980
4.25	<b>Gabelspreizung</b>	b5	mm	695		695	695	695	925
4.26	<b>Breite zwischen Radarmen</b>	b4	mm	905		965	1070	1105	1255
	<b>Seitenschub</b>	links/rechts	mm	50		70	70	70	100

\* Lastradschutz: 20 mm hinzufügen

Tabelle 3 Achslast

					ohne Last			mit Last		
			Gabel		vorn	hinten	gesamt	vorn	hinten	gesamt
<b>ESR 1020-1.4</b> mit Batterieoption 5	7500 TT	2.4	ausgefahren	kg	1558	1442	3000	783	3617	4400
		2.5	eingefahren	kg	1882	1118		1626	2774	
<b>ESR 1040-1.4</b> mit Batterieoption 1	7500 TT	2.4	ausgefahren	kg	1536	1664	3200	730	3870	4600
		2.5	eingefahren	kg	1930	1270		1596	3004	
<b>ESR 1040-2.0</b> mit Batterieoption 3	9155 TT	2.4	ausgefahren	kg	2150	2373	4523	1042	5481	6523
		2.5	eingefahren	kg	2660	1863		2043	4480	
<b>ESR 1060-1.4</b> mit Batterieoption 1	6090 TT	2.4	ausgefahren	kg	1607	1796	3403	807	3996	4803
		2.5	eingefahren	kg	2164	1239		1941	2862	
<b>ESR 1060-1.6</b> mit Batterieoption 3	7950 TT	2.4	ausgefahren	kg	1890	2103	3993	1037	4556	5593
		2.5	eingefahren	kg	2437	1556		2174	3419	
<b>ESR 1060-2.0</b> mit Batterieoption 3	9155 TT	2.4	ausgefahren	kg	2150	2373	4523	1042	5481	6523
		2.5	eingefahren	kg	2660	1863		2043	4480	

vorn = Antriebsrad    hinten = Lasträder



**Tabelle 4 Mastdiagramm ESR 1020 / ESR 1040 Neigbarer Mast**

Hubgerüst			4.4 Hub- höhe	4.2 Eingefah- ren	4.3 Freihub	4.5 Aus- gefahren	4.1 Neigung Hubgerüst				
							ESR 1020-1.4 ESR 1040-1.4		ESR 1020-1.6 ESR 1040-1.6		
							h <sub>3</sub>	h <sub>1</sub>	h <sub>2</sub>	h <sub>4</sub>	Vorwärts
Neigbarer Mast	Standard Duty	TL	mm	2760	1990	100	3305	2°	4°	0,5°	3°
			mm	3070	2150		3620				
			mm	3490	2360		4045				
			mm	3810	2520		4360				
			mm	4080	2650		4630				
			mm	4480	2850		5030				
			mm	4710	2970		5260				
			mm	4950	3090		5500				
			mm	5250	3240		5800				
	TT	mm	4210	1935	1415*	4740	1°	3°	0,5°	3°	
		mm	4680	2090	1570*	5210					
		mm	5315	2305	1785*	5850					
		mm	5790	2465	1945*	6325					
		mm	6190	2595	2075*	6725					
		mm	6795	2795	2275*	7320					
		mm	7140	2915	2395*	7675					
		mm	7500	3030	2515*	8035					
		mm	7700	3235	2710*	8235					

 \* Freihub h<sub>2</sub> mit Seitenschub: -100 mm      Ausgefahrte Bauhöhe h<sub>4</sub> mit Seitenschub: +15 mm

**Tabelle 5 Mastdiagramm ESR 1000 Neigbarer Gabelträger (\*Xpress Lower)**

Hubgerüst		4.4	4.2	4.3	4.5	ESR 1020-1.4	ESR 1040-1.4	ESR 1040-1.6	ESR 1040-2.0	
TT		Hubhöhe	Eingefahren	Freihub	Ausgefahren	ESR 1020-1.4	ESR 1060-1.4	ESR 1060-1.6	ESR 1060-2.0	
		h <sub>3</sub>	h <sub>1</sub>	h <sub>2</sub>	h <sub>4</sub>	ESR 1020-1.6	ESR 1060-1.4	ESR 1060-1.6	ESR 1060-2.0	
Neigbarer Gabelträger mit 4 Rollen	Heavy Duty	mm	4440	2020	1345	5015	●	●	●	–
		mm	4890	2170	1495	5465	●	●	●	–
		mm	5340	2320	1645	5915	●	●	●	–
		mm	5790	2470	1795	6365	●	●	●	–
		mm	6090	2570	1895	6665	●	●	●	–
		mm	6690	2770	2095	7265	●	●	●	–
		mm	7140	2920	2245	7715	●	●	●	–
		mm	7500	3040	2365	8075	●	●	●	–
		mm	7950	3190	2515	8525	●	●	●	–
		mm	8415	3345	2670	8990	●	●	●	–
		mm	8850	3490	2815	9425	●	●	●	–
		mm	9090	3570	2895	9665	●	●	●	–
		mm	9450	3690	3015	10025	–	●	●	–
		mm	9900	3840	3170	10475	–	●	●	–
		mm	10230	3950	3280	10805	–	●	●	–
		mm	10500	4040	3365	11070	–	●	●	–
		mm	10700	4205	3535	11270	–	●	●	–
mm	10835	4250	3580	11405	–	●	●	–		
mm	11045	4320	3650	11615	–	●	●	–		
Neigbarer Gabelträger mit 6 Rollen	Super Duty	mm	10835	4250	3580	11460	–	–	⊙	–
		mm	11045	4320	3650	11670	–	–	⊙	–
		mm	11435	4450	3780	12060	–	–	⊙	–
Neigbarer Gabelträger mit 6 Rollen	Heavy Duty	mm	4145	2020	1350	4770	–	–	–	⊙
		mm	4595	2170	1500	5220	–	–	–	⊙
		mm	5495	2470	1800	6120	–	–	–	⊙
		mm	6395	2770	2100	7020	–	–	–	⊙
		mm	6845	2920	2250	7470	–	–	–	⊙
		mm	7205	3040	2370	7830	–	–	–	⊙
		mm	8120	3345	2675	8745	–	–	–	⊙
		mm	9155	3690	3020	9780	–	–	–	⊙
		mm	9605	3840	3170	10230	–	–	–	⊙
		mm	9935	3950	3280	10560	–	–	–	⊙
	Super Duty	mm	10835	4250	3580	11460	–	–	–	⊙
		mm	11435	4450	3780	12060	–	–	–	⊙
		mm	12010	4640	3970	12635	–	–	–	⊙
		mm	9935	4420	3750	10560	–	–	–	⊙
		mm	10835	4720	4050	11460	–	–	–	⊙
		mm	11435	4920	4250	12060	–	–	–	⊙
		mm	12000	5110	4435	12620	–	–	–	⊙
mm	12600	5310	4635	13220	–	–	–	⊙		
mm	13000	5445	4770	13625	–	–	–	⊙		
mm	13560	5630	4960	14185	–	–	–	⊙		

 \* ESR 1060 Xpress Lower eingefahren h<sub>1</sub> und Freihub h<sub>2</sub> 80 ± 5 mm addieren und ausgefahren h<sub>4</sub> max. 90 mm addieren

 ● = verfügbar  
 ⊙ = Batterietyp Option 1 nicht verfügbar  
 ⊚ = Batterietyp Option 1 und Batterietyp Option 2 nicht verfügbar

Tabelle 6 Arbeitsgangbreite ESR 1020

Palettengröße		ESR 1020				1.8a		4.20		4.28		4.33			
		Gabelstaplerkonfiguration				Lastabstand		Vorbaumaß		Vorschub		Arbeitsgangbreite		Abmessung hinzufügen	
Palette	Länge x Breite	Kapazität	Batteriegröße DIN 43531B	Hubgerüst	X1		L2		L4		AST3		Integrierter Seiten- schieber 1.4	Triplex- Mast TT	
	mm	Ah		Typ	1.4	1.6	1.4	1.6	1.4	1.6	1.4	1.6			mm
Euro	800 x 1200	280 - 310	Option 5	TL	472	-	1166	-	674	-	<b>2522</b>	-	17	14	
		420 - 465	Option 6	TL	387	482	1251	1251	589	684	<b>2567</b>	<b>2612</b>			
		560 - 620	Option 7	TL	297	392	1341	1341	499	594	<b>2621</b>	<b>2659</b>			
		700 - 775	Option 8	TL	-	302	-	1431	-	504	-	<b>2713</b>			-
Euro	1200 x 800	280 - 310	Option 5	TL	472	-	1166	-	674	-	<b>2669</b>	-	26	22	
		420 - 465	Option 6	TL	387	482	1251	1251	589	684	<b>2745</b>	<b>2755</b>			
		560 - 620	Option 7	TL	297	392	1341	1341	499	594	<b>2826</b>	<b>2835</b>			
		700 - 775	Option 8	TL	-	302	-	1431	-	504	-	<b>2917</b>			-
BSI	1000 x 1200	280 - 310	Option 5	TL	472	-	1166	-	674	-	<b>2638</b>	-	21	17	
		420 - 465	Option 6	TL	387	482	1251	1251	589	684	<b>2696</b>	<b>2726</b>			
		560 - 620	Option 7	TL	297	392	1341	1341	499	594	<b>2763</b>	<b>2788</b>			
		700 - 775	Option 8	TL	-	302	-	1431	-	504	-	<b>2854</b>			-
BSI	1200 x 1000	280 - 310	Option 5	TL	472	-	1166	-	674	-	<b>2722</b>	-	25	21	
		420 - 465	Option 6	TL	387	482	1251	1251	589	684	<b>2793</b>	<b>2808</b>			
		560 - 620	Option 7	TL	297	392	1341	1341	499	594	<b>2871</b>	<b>2884</b>			
		700 - 775	Option 8	TL	-	302	-	1431	-	504	-	<b>2961</b>			-
Australien	1165 x 1165	280 - 310	Option 5	TL	472	-	1166	-	674	-	<b>2744</b>	-	23	19	
		420 - 465	Option 6	TL	387	482	1251	1251	589	684	<b>2810</b>	<b>2831</b>			
		560 - 620	Option 7	TL	297	392	1341	1341	499	594	<b>2884</b>	<b>2901</b>			
		700 - 775	Option 8	TL	-	302	-	1431	-	504	-	<b>2975</b>			-
Asien	1200 x 1200	280 - 310	Option 5	TL	472	-	1166	-	674	-	<b>2782</b>	-	23	19	
		420 - 465	Option 6	TL	387	482	1251	1251	589	684	<b>2849</b>	<b>2869</b>			
		560 - 620	Option 7	TL	297	392	1341	1341	499	594	<b>2923</b>	<b>2940</b>			
		700 - 775	Option 8	TL	-	302	-	1431	-	504	-	<b>3013</b>			-
GMA 40" x 48"	1219 x 1016	280 - 310	Option 5	TL	472	-	1166	-	674	-	<b>2742</b>	-	25	21	
		420 - 465	Option 6	TL	387	482	1251	1251	589	684	<b>2813</b>	<b>2829</b>			
		560 - 620	Option 7	TL	297	392	1341	1341	499	594	<b>2891</b>	<b>2904</b>			
		700 - 775	Option 8	TL	-	302	-	1431	-	504	-	<b>2982</b>			-

Tabelle 7 Arbeitsgangbreite ESR 1040 Neigbarer Mast

Palettengröße		ESR 1040				1.8a		4.20		4.28		4.33			
		Gabelstaplerkonfiguration				Lastabstand		Vorbaumaß		Vorschub		Arbeitsgangbreite		Abmessung hinzufügen	
Palette	Länge x Breite	Kapazität	Batteriegröße DIN 43531C	Hubgerüst	X1		L2		L4		AST3		Integrierter Seiten- schieber 1.4	Triplex- Mast	
	mm	Ah		Typ	1.4	1.6	1.4/1.6	1.4	1.6	1.4	1.6	1.4			1.6
Euro	800 x 1200	420 - 465	Option 1	TL	452	547	1186	639	734	<b>2539</b>	<b>2591</b>	16	12		
		560 - 620	Option 2	TL	385	480	1253	572	667	<b>2575</b>	<b>2620</b>				
		700 - 775	Option 3	TL	315	410	1323	503	598	<b>2617</b>	<b>2656</b>				
Euro	1200 x 800	420 - 465	Option 1	TL	452	547	1186	639	734	<b>2694</b>	<b>2706</b>	26	21		
		560 - 620	Option 2	TL	385	480	1253	572	667	<b>2753</b>	<b>2764</b>				
		700 - 775	Option 3	TL	315	410	1323	503	598	<b>2816</b>	<b>2825</b>				
BSI	1000 x 1200	420 - 465	Option 1	TL	452	547	1186	639	734	<b>2658</b>	<b>2692</b>	20	16		
		560 - 620	Option 2	TL	385	480	1253	572	667	<b>2705</b>	<b>2734</b>				
		700 - 775	Option 3	TL	315	410	1323	503	598	<b>2756</b>	<b>2781</b>				
BSI	1200 x 1000	420 - 465	Option 1	TL	452	547	1186	639	734	<b>2745</b>	<b>2763</b>	24	20		
		560 - 620	Option 2	TL	385	480	1253	572	667	<b>2802</b>	<b>2817</b>				
		700 - 775	Option 3	TL	315	410	1323	503	598	<b>2861</b>	<b>2875</b>				
Australien	1165 x 1165	420 - 465	Option 1	TL	452	547	1186	639	734	<b>2766</b>	<b>2790</b>	23	19		
		560 - 620	Option 2	TL	385	480	1253	572	667	<b>2819</b>	<b>2840</b>				
		700 - 775	Option 3	TL	315	410	1323	503	598	<b>2875</b>	<b>2894</b>				
Asien	1200 x 1200	420 - 465	Option 1	TL	452	547	1186	639	734	<b>2804</b>	<b>2827</b>	23	19		
		560 - 620	Option 2	TL	385	480	1253	572	667	<b>2857</b>	<b>2878</b>				
		700 - 775	Option 3	TL	315	410	1323	503	598	<b>2914</b>	<b>2932</b>				
GMA 40" x 48"	1219 x 1016	420 - 465	Option 1	TL	452	547	1186	639	734	<b>2765</b>	<b>2783</b>	24	20		
		560 - 620	Option 2	TL	385	480	1253	572	667	<b>2822</b>	<b>2837</b>				
		700 - 775	Option 3	TL	315	410	1323	503	598	<b>2882</b>	<b>2895</b>				

Tabelle 8 Arbeitsgangbreite **ESR 1040 / ESR 1060 Neigbarer Gabelträger**

ESR 1060		6.4 Batterie	4.20 Vorbaumaß	1.8a Lastabstand	4.28 Vorschub	4.33 & 4.34		
						Lastgröße		Arbeitsgangbreite
kg	Wa mm	Ah	l2 mm	x1 mm	l4 mm	Länge mm	Breite mm	VDI mm
<b>1400</b>	1645	420 - 465	1281	357	544	800	1200	2591
						1200	800	2778
						1000	1200	2724
						1200	1000	2825
		560 - 620	1338	300	487	800	1200	2626
						1200	800	2830
						1000	1200	2767
						1200	1000	2875
		700 - 775	1410	228	415	800	1200	2674
						1200	800	2896
						1000	1200	2823
						1200	1000	2938
<b>1600</b>	1734	420 - 465	1288	445	662	800	1200	2631
						1200	800	2788
						1000	1200	2751
						1200	1000	2840
		560 - 620	1345	388	605	800	1200	2662
						1200	800	2839
						1000	1200	2791
						1200	1000	2888
		700 - 775	1417	316	533	800	1200	2705
						1200	800	2904
						1000	1200	2844
						1200	1000	2950
		840 - 930	1489	244	461	800	1200	2752
						1200	800	2970
						1000	1200	2899
						1200	1000	3013
<b>2000</b>	1734	560 - 620	1345	388	605	800	1200	2662
						1200	800	2839
						1000	1200	2791
						1200	1000	2888
		700 - 775	1417	316	533	800	1200	2705
						1200	800	2904
						1000	1200	2844
						1200	1000	2950
		840 - 930	1489	244	461	800	1200	2752
						1200	800	2970
						1000	1200	2899
						1200	1000	3013

Standard ● / Option ○	ESR 1020	ESR 1040	ESR 1060
<b>Gabelstaplerausstattung</b>			
1120 mm Gesamtbreite	●		
1285 mm Gesamtbreite		●	●
1425 mm Gesamtbreite		○	○
1575 mm Gesamtbreite		○	○
Tragfähigkeit von 1400 kg bei einem Lastschwerpunkt von 600 mm	●	●	●
Tragfähigkeit von 1600 kg bei einem Lastschwerpunkt von 600 mm	●	●	●
Tragfähigkeit von 2000 kg bei einem Lastschwerpunkt von 600 mm		●	●
<b>Batteriefach</b>			
48 V 280–310 Ah	①		
48 V 420–465 Ah	○	②	②
48 V 560–620 Ah	○	○	○
48 V 700–775 Ah	③	○	○
48 V 840–930 Ah		④	④
Batterierollen für horizontalen Batterieauszug	○	○	○
DIN 160 Rema-Steckverbinder	●	●	●
SBE 160 Steckverbinder blau	○	○	○
SB 350 Steckverbinder blau	○	○	○
Lithium-Ionen-fähig	○	○	○
<b>Bedienelemente und Instrumente</b>			
Gena® Betriebssystemsteuerung	●	●	●
7"-Touchscreen-Farbdisplay mit Navigationstastenfeld	●	●	●
Displaysteuerung über den Display-Controller	○	○	○
Schlüsselloses Einschalten per PIN-Code	●	●	○
Schlüsselloses Anlassen mittels Näherungsleser (HID)	○	○	●
Schlüsselschalter	○	○	○
Fahrt-/Lenkrichtungsanzeiger	●	●	●
Echtzeituhr und Datumsanzeiger	●	●	●
Batterieentladeanzeige mit Hubabschaltung	●	●	●
Betriebsstundenzähler für diverse Systemfunktionen	●	●	●
Fingertip-Hydraulikbedienelemente	●	●	●
Kreuzhebel-Hydraulikbedienelemente	○	○	○
Multifunktions-Hydraulikbedienelemente	○	○	○
<b>Fahrfunktionen</b>			
Geschwindigkeitsreduzierung bei Kurvenfahrt	●	●	●
e-GEN® Bremssystem	●	●	●
OnTrac™ Anti-Rutsch-Traktionskontrolle	●	●	●
Lastradbremssystem	⑤	⑤	●
Rampenhaltefunktion/automatische Bremsfunktion für Gefälle und Einschubregale	●	●	●
Elektromechanische Parkbremse	●	●	●
Wählbare Leistungsstufen (F1, F2, P1, P2, P3)	●	●	●
360 Select™ Lenksäule + Anzeige	●	●	●
<b>Hubfunktionen</b>			
Patentierter versetzter Mastkonstruktion	●	●	●
Neigbarer Duplex-Mast (TL)	○	○	
Neigbarer Triplex-Mast (TT)	○	○	
Integrierter Seitenschieber für neigbare Masten	○	○	
Triplex-Mast (TT) mit neigbarem Gabelträger und Seitenschub	○	○	●
Xpress Lower™, schnellere Mastabsenkgeschwindigkeit inkl. regenerative Senkfunktion			○
Neige- und Seitenschub-Einzelaktivierung	⑥	⑥	
Neigepositionshilfe (TPA)	⑦	⑦	○
Hubhöhenanzeige	⑦	⑦	○
Lastgewichtsanzeige	○	○	○
Freihubanzeige	●	●	●
Hubhöhenvorwahl (AHS)	⑦	⑦	○
Resttragfähigkeitsanzeige (CDM)	⑦	⑦	○
Seitenschieber-Positionshilfe (SPA)	⑦	⑦	○
Hubgeschwindigkeitsbegrenzung vor maximaler Höhe	●	●	●
Fahrgeschwindigkeitsreduzierung ab einer Hubhöhe von 1000 mm	○	○	○
Fahrgeschwindigkeitsreduzierung über Freihub	●	●	●
Funktion „Keine Last auf Radarm“ + Überbrückungsschalter	⑧	⑧	⑧
Einfahrbegrenzung und Überbrückungsschalter	⑦	⑦	○
Fünf Hubabschaltungen mit Überbrückungsschalter	⑦	⑦	○
einschließlich zonenabhängiger Hubstopp			
Farbkamerasystem (montiert an Gabel oder Mast)	⑨	⑨	⑨
Gabelträger ISO-Klasse 2A	●	●	●
Gabelspitzenmarkierungen	●	●	●
Lastschutzgitter	○	○	○

Standard ● / Option ○	ESR 1020	ESR 1040	ESR 1060
<b>Hydraulikfunktionen</b>			
4. Hydraulikfunktion	○	○	●
5. Hydraulikfunktion	⑦	⑦	○
6. Hydraulikfunktion			⑱
<b>Bedienerkomfort</b>			
Panorama-Bedienschutzdach		○	○
Patentiertes Freisicht-Bedienschutzdach		●	●
Plexiglas- oder Gitter-Bedienschutzdachabdeckung	○	○	○
Sitz MSG 65 mit verstellbarer Lordosenstütze	○	○	●
FlexBack™ Rückenlehne (nur bei Sitz MSG 65)		○	○
Gefederter Sitz	●	●	●
Beheizter Vinylsitz	○	○	○
Beheizter Stoffsitz	○	○	○
Kopfstütze	○	○	○
An der Armlehne montierte Bedienelemente	●	●	●
Verstellbare Armlehne, vor + zurück	⑩	●	●
Neigbare Armauflage	○	○	○
Mit Werkzeugen verstellbare Lenksäule	●	●	●
Ohne Werkzeuge verstellbare Lenksäule	○	○	●
Automobil-konforme Fahr- und Bremspedale	●	●	●
Mehrere Staufächer für Werkzeuge	●	●	●
Niedrige, breite Einstiegsstufe	○	○	●
Arbeitsfläche mit Klemmbrett	○	○	●
Verstellbare Armlehne	●	●	●
D4 Armlehne	⑪	⑪	●
Im Bedienerbereich montierte Armlehne	○	●	●
Am Sitz montierte Armlehne (nur bei Sitz MSG 65)	○	○	●
Neigbares Display	○	○	●
<b>Sicherheitsfunktionen</b>			
Sicherheitspedal	●	●	●
Schalter „Sitz“	●	●	●
Notausschalter	●	●	●
Sicherheitshinweise	●	●	●
Arbeitsscheinwerfer (Halogen oder LED)	○	○	○
Blinklicht (LED)	○	○	○
Punktscheinwerfer (Blau oder Rot)	○	○	○
Akustischer Fahralarm	○	○	○
Rückspiegel	○	○	○
Laserpositionierhilfe	○	○	○
<b>Instandhaltungsfunktionen</b>			
Ereigniscodiverlauf	●	●	●
Eingebautes Diagnosesystem	●	●	●
InfoPoint™ Karten	●	●	●
Bürstenlose Wechselstrommotoren	●	●	●
Herausschwenkbare Sitzhaube für bequemen Zugang	●	●	●
Anbindungsbereit	⑫	⑫	●
InfoLink® Flottenmanagementsystem, integriert	⑫	⑫	●
<b>Work Assist® Zubehör</b>			
Klemmbrett	○	○	○
Scannerhalterung	○	○	○
Einstellbarer Schwenkarm für LVS-Monitor	○	○	○
12-, 24- oder 48-V-Stromversorgung	○	○	○
Leseleuchte	○	○	○
Abfallbehälter		⑦	○
Getränkhalter	○	○	○
Ablagetasche	○	○	○
USB-Anschluss	○	○	○
<b>Sonderanwendungen</b>			
Bedienschutzdach für Einfahrregale	○	○	○
Gangführungsrollen	○	○	○
Kühlhausausführung bis -30 °C	○	○	○
Kühlhauskabine mit Umgebungsregelung		○	○
Schmale Radarme (1070 mm innen)		⑮	⑮
Lastradschutz		○	○

- ① Verfügbar auf ESR 1020-1.4
- ② Nicht bei Kühlhauskabine
- ③ Verfügbar auf ESR 1020-1.6
- ④ Nur 1600 und 2000 kg
- ⑤ Abhängig von Mast, Tragfähigkeit und Fahrgeschwindigkeit
- ⑥ Für neigbaren Mast
- ⑦ Nicht zutreffend für neigbaren Mast
- ⑧ Hält Gabeln über Radarmhöhe an, wenn Mast eingefahren wird
- ⑨ Kamerasystem nicht für Neigemast/Mastkamera nur über 6090 mm
- ⑩ ESR 1020, Armlehne fest
- ⑪ Obligatorisch für Hubhöhenvorwahl, 5. Hydraulikfunktion, Sitzheizung, Überbrückungsknopf
- ⑫ Abzug möglich
- ⑬ Alle 1400/1600-kg-Hubhöhen inkl. SD-Mast, nicht bei Batterie mit 420-465 Ah
- ⑭ Nicht verfügbar mit Xpress Lower™

**Bedienbereich und Steuerelemente**

Eine niedrige und breite Komfortstufe beschleunigt den Einstieg. Rutschfeste Bodenmatte gewährleistet einen einfachen und sicheren Ein- und Ausstieg. Nach Einnehmen der Sitzposition lässt sich die Bedienerposition an die Größe des Bedieners anpassen.

Ein 7"-Farb-Touchscreen (17,8 cm) stellt Echtzeitinformationen über den Betriebsstatus des Gabelstaplers bereit. Das Display lässt sich mit dreizehn wählbaren Widgets anpassen.

Fahrtrichtungsschalter, Zubehörsteuerung, Hubhöhenvorwahl und alle Hydraulikfunktionen sind direkt erreichbar. Bediener können den Gabelstapler manövrieren, während sie Hub- und Anbaugerätefunktionen zur Steigerung der Produktivität kombinieren.

Die breite und weiche ergonomische Armlehne lässt sich in Längsrichtung einstellen. Es stehen fünf leicht zugängliche Staufächer und ein optionaler integrierter USB-Anschluss zum Laden mobiler Geräte zur Verfügung.

**Gena® Betriebssystem**

Das Stapler-Betriebssystem der nächsten Generation von Crown mit integriertem InfoLink® bietet optimale Leistung und ermöglicht es Bedienern und Technikern, wichtige Informationen leicht einzusehen, zu verstehen und zu nutzen. Diese erweiterte Echtzeiterfahrung beim Fahrzeugmanagement bietet eine datenreiche Benutzererfahrung und ermöglicht eine unübertroffene Kontrolle aller wichtigen Fahrzeugsysteme:

- Fahrmotorsteuerung
- Hydraulikventil- und Motorsteuerung
- Lenk- und Bremsmotorsteuerung
- Programmierbare Leistungsprofile
- Personalisierte Informationen/ erweiterte Diagnoseanzeige/ Bedienermeldungen
- Sicherheitsprüflisten und Dynamic Coaching

Die Gena Benutzererfahrung ist darauf ausgelegt, das Display für die anstehende Aufgabe anzupassen. Bildschirme bieten zudem kontextabhängige Hilfe, einschließlich Warnungen, automatisierte Unterstützung, dynamische Daten und Coaching. Das Crown Display dient zur einfachen Fehlerdiagnose, zum Aufrufen der Wartungsinformationen

und zum Einstellen von Leistungsparametern. Es werden keine Handsetgeräte oder Laptops benötigt: Alle Funktionen sind an Bord vorhanden und können leicht verwendet werden.

**Produktivitätsfunktionen**

Steigern Sie Ihre Produktivität mit optionalem Xpress Lower™ und Schwerlast-Mast. Mit dieser exklusiven Technik können Sie die Senkgeschwindigkeit verdoppeln, was zu erheblichen Zeit- und Geldeinsparungen führt.

Die Hubhöhenvorwahl mit One-Touch-Bedienung ermöglicht das präzise Stoppen der Last auf den programmierten Regalhöhen. Die Neigepositionshilfe mit Kompensation der Mastdurchbiegung stellt sicher, dass die Gabel unabhängig vom Gewicht der Last horizontal zum Boden ist. Die Resttragfähigkeitsanzeige stellt bei Erreichen der Grenzen visuelle Hinweise und Warnungen bereit. Die Vorschub-/ Einfahrgeschwindigkeit des Masts passt sich abhängig von der Hubhöhe und der Last an, um einen sichereren Umschlag zu gewährleisten.

**Fahrsteuerung**

Die OnTrac™ Traktionskontrolle überwacht die Fahrzeugdynamik, optimiert die Zugkraft, verringert das Durchdrehen der Räder beim Beschleunigen, verhindert das Blockieren beim Bremsen und kann die Lebensdauer der Reifen verlängern. Sie erhöht die Fahrleistung in nassen und staubigen Bereichen und in Kühlhäusern.

**Fahrt**

Das Crown AC Fahrsystem ist als Fahrsteuerungs-Regelschleife ausgeführt, die die Batterieladung für eine konstante Spitzengeschwindigkeit ausnutzt. Die von Crown entwickelten und hergestellten Drehstrommotoren, Steuerungen und Antriebsmodule wurden speziell für den Staplereinsatz konzipiert.

Die intelligente Geschwindigkeitsreduzierung bei Kurvenfahrt von Crown erkennt, ob in eine Kurve hineingefahren oder die Kurve verlassen wird. Dazu werden der Radwinkel, die Fahrt- und die Lenkrichtung analysiert. Anschließend werden Geschwindigkeit und Beschleunigung automatisch korrigiert, um für maximale Sicherheit beim Fahren zu sorgen. Die Rampenhaltefunktion ist eine automatische Bremsfunktion für Gefälle und Einschubregale.

**Hydrauliksystem**

Die Transistorsteuerung für den Pumpenmotor und die Proportional-Hydraulikventile ermöglichen eine punktgenaue und feinfühligere Ausführung aller Hydraulikfunktionen. Sämtliche Hydraulikparameter, wie z. B. Hub-, Senk-, Neige-, Seitenschub- und Mastvorschubgeschwindigkeit, sind ebenfalls individuell einstellbar und können somit den unterschiedlichen Einsätzen angepasst werden.

**Schubmast**

Der einzigartige, versetzte Freisichtmast von Crown sorgt in jeder Höhe für exzellente Sicht. Schräggestellte Mastquerverbindungen in Kombination mit gefächerten Schutzdachverstrebrungen ermöglichen eine gute Sicht in allen Hubhöhen. Zur Sichtverbesserung wurden die Schlauch- und Kettenlaufrollen schräg angeordnet.

Zum ESR 1020 und ESR 1040 gehört eine Auswahl an Duplex- und Triplex-Masten mit begrenztem oder vollem Freihub. Neigbare Masten können unebene Böden ausgleichen, die beim Einsatz in nassen Bereichen und im Freien üblich sind.

Die Modelle ESR 1040 und ESR 1060 sind mit Triplex-Schwer- und Schwerlastmasten mit Vollfreihub, integriertem Seitenschieber und neigbarem Gabelträger ausgestattet. Durch die Verstärkung der Mastprofile werden statische und dynamische Durchbiegungen beim Einlagern schwerer Lasten in großer Höhe minimiert.

**Antriebsmodul**

Ein äußerst effizientes Antriebsmodul mit Rheintacho-Drehzahlmesser, Schrägverzahnung, integriertem Kegelrad und stehend montiertem, geräuschreduziertem Drehstromfahrmotor (AC) sorgt für leise, kraftvolle Fahrleistung. Das große Vulkollan™ Antriebsrad bietet eine hohe Tragfähigkeit, eine lange Lebensdauer und einen hervorragenden Fahrkomfort.

**Lenkung**

Mit dem Lenksystem 360 Select™ kann der Bediener zwischen einer 180°- und 360°-Drehung des Lenkrads wählen – je nach Einsatzart sowie persönlichen Fähigkeiten und Präferenzen. Wenn eine nicht veränderbare Einstellung gewünscht wird, kann das System auch in einer der Betriebsarten passwortgeschützt gesperrt werden.

**Bremsen**

Eine Scheibenbremse auf der Läuferwelle des Fahrmotors, die mit einer regenerativen e-GEN Motorbremsung kombiniert wird, sorgt für ein sicheres Bremsen mit weniger Komponenten und mit geringerem Wartungsbedarf.

Die Betriebsbremse wird per Fußpedal aktiviert. Der Stapler kann auch durch Fahrtrichtungsumkehr mittels Gegenstromverzögerung weich zum Stillstand gebracht werden.

Die Parkbremse wird automatisch betätigt, wenn das Fahrzeug zum Stehen kommt. Sie wird automatisch gelöst, sobald der Bediener die Füße auf beide Pedale gestellt und die Fahrtrichtung gewählt hat.

**Motoren**

Die von Crown hergestellten Wechselstrommotoren zeichnen sich durch ein starkes Drehmoment und eine nahtlose Fahrtrichtungsumkehr aus. Die Fahr- und Hydraulikmotoren sind überdimensioniert, um eine überlegene thermische Belastbarkeit zu bieten. Sie eignen sich besonders für Anwendungen mit großen Hubhöhen, hohen Lasten und hohen Umgebungstemperaturen.

**Sicherheitsbestimmungen**

Das Gerät entspricht den europäischen Sicherheitsbestimmungen. Die angegebenen Maße und Leistungsdaten können aufgrund von Fertigungstoleranzen unter Umständen leicht variieren. Die Leistungsdaten beziehen sich auf ein Serienfahrzeug. Sie werden durch Gewicht, Zustand des Fahrzeugs, Art seiner Ausstattung und Arbeitsbedingungen beeinflusst. Crown behält sich Änderungen an Produkten und Daten ohne Vorankündigung vor.

**Datenübertragung**

Der Stapler verfügt über ein drahtloses Datenübertragungssystem, das Stapler- und Nutzungsdaten elektronisch erfasst (insbesondere Betriebsstunden, Ladezustand der Batterie, Status bestimmter Teile, die Verschleiß, Stößen usw. unterliegen) und die Daten für Service- und Wartungszwecke sowie für statistische Auswertungen automatisch an Crown übermittelt (Abzug möglich für ESR 1020 und ESR 1040). Händler müssen ihre Kunden entsprechend informieren.

Europäische Fertigungsstätten:  
Crown Gabelstapler GmbH & Co. KG  
Roding, Deutschland  
www.crown.com

