

CROWN

WP 3000 SERIE

Spezifikationen

Gabelniederhubwagen



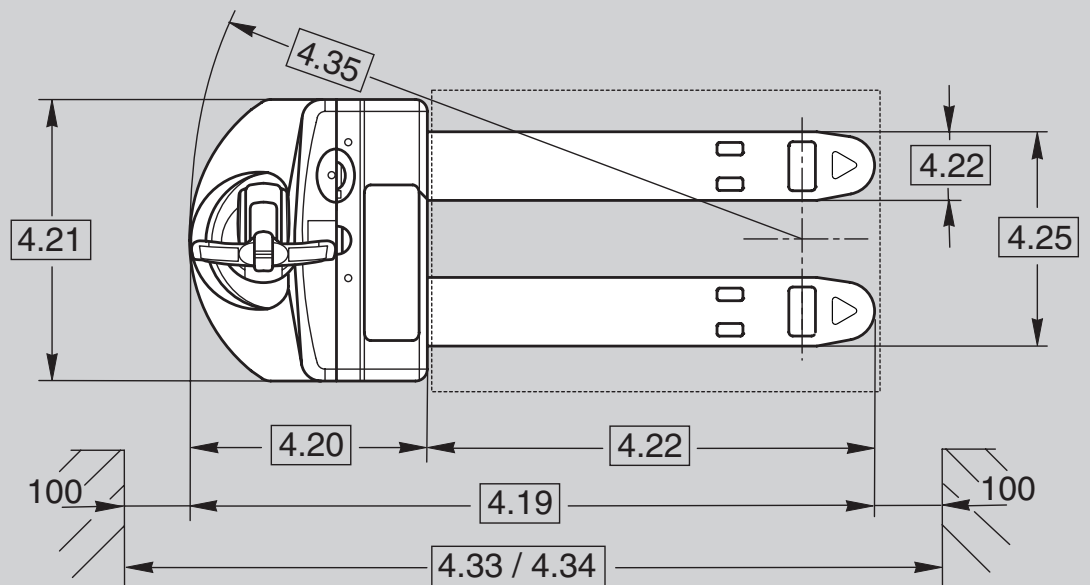
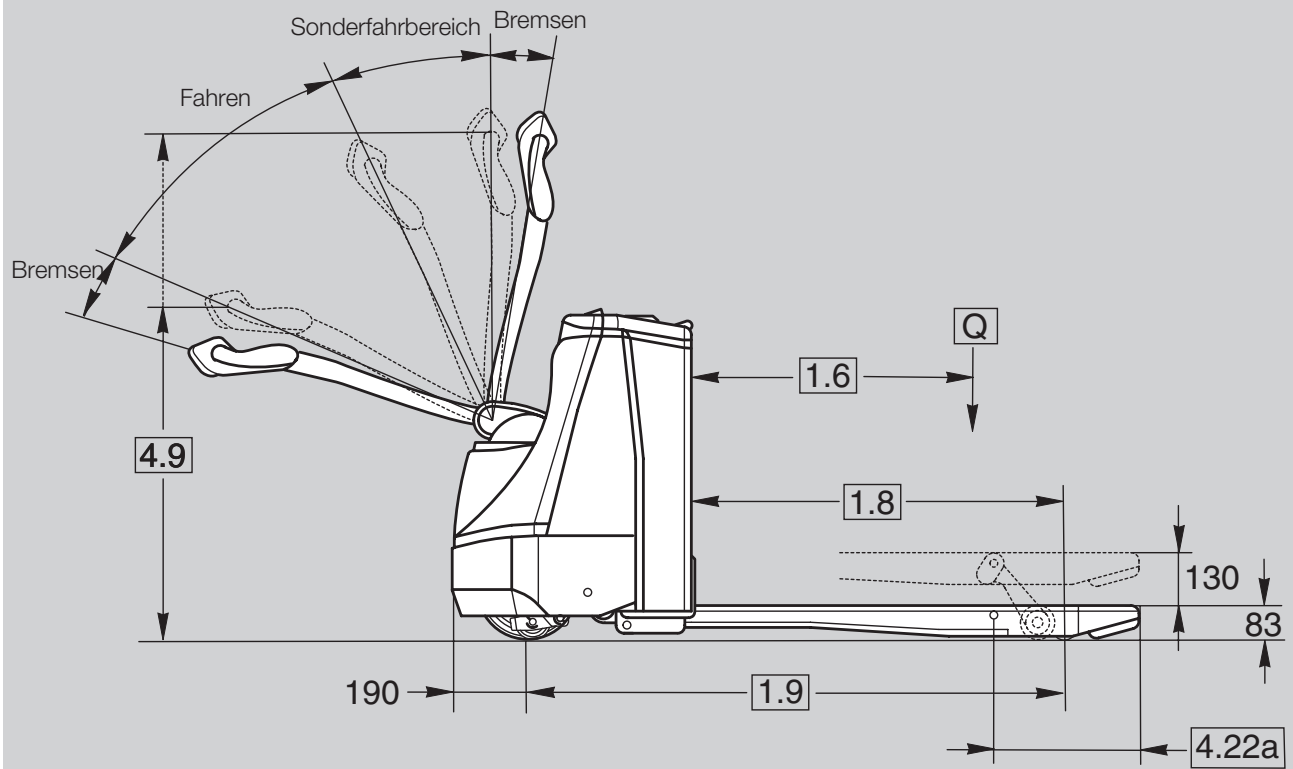

Kennzeichen	1.1	Hersteller	Crown Equipment Corporation																		
	1.2	Typ											WP 3015-1.6	WP 3020-2.0							
	1.3	Antrieb	elektrisch																		
	1.4	Bedienung	Gehgerät																		
	1.5	Tragfähigkeit		Q	t									1,6	2,0						
	1.6	Lastschwerpunkt		c	mm	siehe Tabelle 1															
	1.8	Lastabstand	gehoben	x	mm	siehe Tabelle 1															
	1.9	Radstand	gehoben	y	mm	siehe Tabelle 1															
	Gewichte	2.1	Eigengewicht	ohne Batterie														kg	siehe Tabelle 1		
2.2		Achslast	mit Last vorne / hinten														kg	siehe Tabelle 1			
2.3			ohne Last vorne/hinten														kg	siehe Tabelle 1			
Räder	3.1	Bereifung	Vulkollan																		
	3.2	Reifengröße	vorne															mm	Ø 250 x 85		
	3.3		hinten															mm	Ø 82 x 110		
	3.4	Zusatzräder	Stützräder																		
	3.5	Räder	Anzahl (x=angetrieben) vorn/hinten															mm	Ø 90 x 50		
	3.6	Spurweite	vorne															b10	476		
	3.7		hinten															b11	350 / 370 / 500		
Grundabmessungen	4.4	Hubhöhe		h3	mm	130															
	4.9	Deichselhöhe	in Fahrstellung min./max.															h14	780 / 1197		
	4.15	Gabelhöhe	gesenkt															h13	83		
	4.19	Gesamtlänge																l1	siehe Tabelle 1		
	4.20	Länge ^{3 4 5 6}	gesenkt															l2	546 611		
	4.21	Gesamtbreite																b1	712		
	4.22	Gabelzinkenmaße																DxBxL	77 x 170 x 1150		
	4.22a	Gabelspitzenlänge																	368		
	4.25	Gabelaußenabstand																b5	520 / 540 / 670		
	4.32	Bodenfreiheit	Mitte Radstand															m2	35		
	4.33	Arbeitsgangbreite ^{* 4 5 6}	Palette 1000 x 1200 quer, angehoben															Ast	1744 1809		
4.34	Arbeitsgangbreite ^{** 4 5 6}	Palette 800 x 1200 längs, angehoben															Ast	1944 2009			
4.35	Wenderadius	gehoben															Wa	siehe Tabelle 1			
Leistung	5.1	Fahrgeschwindigkeit	mit/ohne Last																km/h	5,5 / 6,0	
	5.2	Hubgeschwindigkeit	mit/ohne Last																m/s	0,04 / 0,06	
	5.3	Senkgeschwindigkeit	mit/ohne Last																m/s	0,06 / 0,06	
	5.8	Max. Steigfähigkeit	mit / ohne Last, KB 5 Min.																%	10 / 25	
	5.10	Betriebsbremse																		elektrisch	
Motoren	6.1	Fahrmotor	Leistung bei S2 60 Min.																	kW	1,5
	6.2	Hubmotor	Leistung bei S3 15 %																	kW	1,3
	6.3	Max. Batterietroggröße																LxBxH	mm	146 x 660 x 604 ¹⁰ (212 x 624 x 627) ¹¹ 212 x 624 x 627 ¹¹ (284 x 624 x 627) ¹¹	
	6.4	Batteriespannung	Nennkapazität K5																V/Ah	24 / 150 (250) 24 / 250 (375)	
	6.5	Batteriegewicht																	kg	153 (212) 212 (309)	
8.1	Art der Steuerung	Antrieb																		Transistor	

Tabelle 1			WP 3015-1.6				WP 3020-2.0												
1.6	Lastschwerpunkt	c	mm	400	500	600	600	400	500	600	600	700	800	800	900	1000	1200		
1.8	Lastabstand¹	gehoben	x	mm	544	744	894	944	544	744	894	944	1144	1244	1344	1544	1744	2144	
1.9	Radstand^{2 4 5 6}	gehoben	y	mm	900	1100	1250	1300	965	1165	1315	1365	1565	1665	1765	1965	2165	2565	
2.1	Eigengewicht⁹	ohne Batterie		kg	315	320	323	325	315	320	323	325	334	349	354	366	383	407	
2.2	Achslast⁹	mit Last	vorne	kg	562	606	670	670	725	788	829	881	955	959	1020	1069	1030	940	
			hinten	kg	1506	1467	1406	1408	1802	1744	1706	1656	1591	1597	1546	1509	1395	1209	
2.3	Achslast⁹	ohne Last	vorne	kg	331	344	356	358	394	409	417	421	436	444	454	467	483	504	
			hinten	kg	127	119	110	110	133	123	118	116	110	112	112	111	112	115	
4.19	Gesamtlänge^{3 4 5 6}	gesenkt	l1	mm	1346	1546	1696	1746	1411	1611	1761	1811	2011	2111	2211	2411	2611	3011	
4.22	Gabellänge			l	mm	800	1000	1150	1200	800	1000	1150	1200	1400	1500	1600	1800	2000⁷	2400⁸
4.35	Wenderadius^{2 4 5 6}	gehoben	Wa	mm	1088	1288	1438	1488	1153	1353	1503	1553	1753	1853	1953	2153	2353	2753	

¹ Gabeln gesenkt +56 mm

² Gabeln gesenkt +72 mm

³ Gabeln angehoben +16 mm

⁴ mit Batterieausrolloption +32 mm

⁵ mit optionalem Lastschutzzitter +50 mm

⁶ WP 3015: für 250 Ah Batteriefach 65 mm hinzuaddieren, WP 3020: für 375 Ah Batteriefach 75 mm hinzuaddieren

⁷ Tragfähigkeit auf 1830 kg reduziert

⁸ Tragfähigkeit auf 1500 kg reduziert

⁹ alle Gewichtsangaben gelten für kleine Batteriefachgrößen

¹⁰ Anordnung A, Zellentyp gemäß BS

¹¹ Anordnung B, Zellentyp gemäß DIN 43535

* Ast-Berechnung basiert auf 1000 mm Gabellänge

** Ast-Berechnung basiert auf 1150 mm Gabellänge

Werte in Klammern gelten für optional größere Batteriefächer

Standardausstattung

1. Mit der X10® Deichsel sind alle Bedienelemente in Reichweite der Finger
2. Elektrische Anlage mit 24 Volt, abgesichert
3. Das e-GEN™ Bremssystem bietet eine regenerative und reibungsfreie elektrische Bremsung
4. Elektrische Feststellbremse
5. Wartungsfreier Drehstrom-Fahrmotor (AC)
6. 150 Ah Batteriefach (WP 3015); 250 Ah Batteriefach (WP 3020)
7. Durch den Fahrgeschwindigkeitswahlschalter kann zwischen zwei Fahrgeschwindigkeiten ausgewählt werden
8. Fahren bei vertikaler Deichsel im Sonderfahrbereich mit Kriechgeschwindigkeit
9. Schlüsselschalter
10. Hupe mit je einem Schalter im Handgriff
11. Batteriestecker SBE 160 rot
12. Notaus-Batteriestecker
13. Antriebs- und Single-Lasträder aus Vulkollan
14. Stoßdämpfende Stützräder aus Polyurethan
15. Umkehrschuttschalter
16. Batterieentladeanzeige mit Hubabschaltung, integriertem Betriebsstundenzähler und Fehlercodeangabe
17. Rampenstoppfunktion
18. Batterieabdeckung aus Stahl
19. Gabelspitzen-Markierungen

Zusatzausstattung

1. 250 Ah Batteriefach (WP 3015); 375 Ah Batteriefach (WP 3020)
2. Batteriestecker DIN 160 A
3. Kühlhausausführung bis -30 °C Betriebstemperatur
4. Optionen für Gabellänge und -spreizung
5. Batterie-Ausrollfunktion zu beiden Seiten (nur bei 250 Ah und 375 Ah Batteriefächern, verlängert das Vorbaumaß um 32 mm; nicht mit Lastschutzzgitter kombinierbar)
6. Antriebsrad aus Gummi oder schräg gerilltem Gummi, Ø 250 x 100 mm
7. Antriebsrad aus Supertrac Ø 250 x 85 mm
8. Tandem-Lasträder Ø 82 x 82 mm aus Vulkollan
9. Integriertes Ladegerät, gekapselt (nur mit 150 Ah und 250 Ah Batteriefächern)
10. Pin-Code Zugangsmodul

11. InfoLink®-Vorbereitung
12. Lastschutzzgitter (nur mit Batterieaushub, verlängert das Vorbaumaß um 50 mm)
13. Sonderfarbe
14. Schweißmarkierung auf den Gabeln zur Palettenpositionierung

Antriebs- und Lastrahmen

Die äußerst robuste Konstruktion mit minimalen Verdreh- und Belastungsspannungen ist dem optimierten Stahlrahmen zu verdanken. Eine abnehmbare Stahlverkleidung sorgt dafür, dass die innenliegenden Bauteile vor Stößen geschützt werden und zugleich für Wartungsarbeiten leicht zugänglich sind. Der 8 mm starke Rammschutz aus Stahl und die abgerundeten Konturen bieten einen optimalen Schutz für das Fahrzeug und verhindern Beschädigungen an den Waren. Die Gabeln mit Zugstangenmechanismus werden aus hochfestem Stahl hergestellt und sind mit integrierten Einfahr-/Ausfahr-Rampen ausgestattet. Dies erleichtert das Palettenhandling und schützt die Paletten vor Beschädigungen.

Reifen und Räder

Die einstellbaren Polymerdämpfer der Polyurethanstützräder sorgen für eine gute Bodenhaftung des Antriebsrades und für eine ausgezeichnete Stabilität des Fahrzeuges. Die Lager der Vulkollan-Lasträder werden durch die Fadenschutzvorrichtung geschützt.

Elektrik und e-GEN™ Bremssystem

Optimale Fahr- und Hubgeschwindigkeiten sind der abgesicherten 24-V-Elektrik zu verdanken. Die Transistorsteuerung ist für einen fehlerfreien Betrieb, gegen Verschmutzung, Staub und Feuchtigkeit abgedichtet. Durch das integrierte Diagnosesystem wird der Zeitaufwand für die Fehlersuche auf ein Minimum begrenzt. Über ein Handset können verschiedene Leistungswerte auf die Einsatzanforderungen beim Kunden abgestimmt werden. Beim e-GEN Bremssystem werden Controller und Drehstrommotor genutzt, um abhängig von den Eingangssignalen für eine optimale Bremswirkung zu sorgen. Die Leistung des drehmomentstarken Fahrmotors wird genutzt, um das Fahrzeug abzubremsen und in Stillstand zu halten, bis wieder ein Fahrbefehl ausgegeben wird; das trifft auch zu, wenn das Fahrzeug auf einem Gefälle eingesetzt wird.

Antriebseinheit

Das spielfreie Hochleistungsgetriebe sorgt für minimale Fahrergeräusche. Einen fehlerfreien Betrieb und eine lange Lebensdauer garantiert das äußerst robuste schrägverzahnte Getriebe. Zusammen mit dem Drehstrom-Fahrmotor bietet die Transistorsteuerung eine schnell ansprechende Beschleunigung und eine präzise Handhabung. Die hervorragende Beschleunigung steigert die Produktivität, denn das Ein- und Ausfahren aus der Palette wird dadurch effizienter. Die direkt am Fahrmotor befestigte Feststellbremse wird von einer Feder betätigt und elektromagnetisch wieder gelöst. Die Feststellbremse wird nur betätigt, wenn der Fahrgeschwindigkeitsschalter auf Neutral gestellt und keine Radbewegung festgestellt wird. Das verlängert die Lebensdauer des Bremsrotors und der Bremsscheibe. Die Bauteile der Feststellbremse sind bequem erreichbar und erleichtern so das Überprüfen und Austauschen.

Batterie und Ladegerät

Die Batterie befindet sich sicher in einem vollständig umschlossenen Batteriefach. Die Batterie und der Ladestecker sind problemlos zugänglich. Durch Lösen einer Verriegelungsklinke kann der Batteriedeckel einfach geöffnet oder bei Bedarf abgenommen werden. Als Zusatzausstattung wird ein integriertes, gekapseltes Ladegerät mit 30 A angeboten. Dieses hochwertige, vollelektronische Ladegerät ist langlebig und effizient. Probleme oder Ausfälle durch Verunreinigung oder Feuchtigkeit werden durch die Kapselung vermieden. Eine Speicherfunktion ermöglicht die Zwischenladung. Das Ladegerät kann zwischen wartungsfreier Batterie oder Industriebatterie umgeschaltet werden.

Hydraulische Hubanlage

Hochleistungs hydraulikmotor mit integrierter Pumpe und Tank für maximale Leistung und Beständigkeit. Zwei hartverchromte Hubzylinder und ein Torsionsstab sorgen für eine bessere Stabilität der Last. Das Senkventil gewährleistet auch bei Vollast kontrolliertes sanftes Absenken. Ein Überdruckventil schützt Baugruppen und Rahmen vor Überlastung. Ein unnötiger Energieverbrauch wird durch den Hubendschalter vermieden. Desweiteren trägt dieser zur Lärmreduzierung bei und schützt das Hubgestänge vor ungewollten Belastungen.

Dickwandige Lagerbuchsen und abschmierbaren Lagerstellen für das gesamte Hubsystem stellen die Grundvoraussetzung für schweren Industrieinsatz. Die aus hochwertigem Stahl gefertigten Hubgelenke für die Lasträder garantieren hohe Belastbarkeit. Alle Bolzen sind oberflächenvergütet.

Bedienelemente

Die robuste X10® Deichsel bietet optimalen Wenderadius bei gleichzeitig niedrigen Lenkkräften. Alle Funktionselemente können mit einer Hand bedient werden und sind so angeordnet, dass sie leicht mit den Fingern erreichbar sind. Die Hupentaster sind in die komfortablen Griffe integriert. Ein ergonomischer Vorwärts-/Rückwärts-Flügelschalter ermöglicht präzises Manövrieren. Je nach Einsatzbedingungen kann der Bediener mit dem Fahrgeschwindigkeitsschalter die maximale Fahrgeschwindigkeit festlegen. Wenn der Vorwärts-/ Rückwärts-Fahrgeschwindigkeitsschalter in die Neutralstellung zurückgestellt wird, wenn die Motorbremse benutzt wird oder wenn die Deichsel in die obere oder untere Bremsposition gestellt wird, schaltet sich das e-GEN Bremssystem ein. Die Bremskraft ist per Handset einstellbar.

Sonderfahrbereich

Bei Einsätzen in besonders engen Platzverhältnissen kann die WP 3000 Serie mit der Deichsel in fast vertikaler Stellung mit Kriechgeschwindigkeit sicher und präzise manövriert werden. Der Deichselgriff bleibt auch während des Lenkens geschützt innerhalb der Gerätekontur, sogar bei einer 90° Kurve.

Sicherheitsbestimmungen

Das Gerät entspricht den europäischen Sicherheitsbestimmungen. Die angegebenen Maße und Leistungsdaten können auf Grund von Fertigungstoleranzen unter Umständen leicht variieren. Die Leistung basiert auf einem Fahrzeug durchschnittlicher Größe und wird durch Gewicht, Zustand und Ausstattung des Fahrzeugs sowie durch die jeweiligen Betriebsbedingungen beeinflusst. Crown Produkte und Spezifikationen unterliegen etwaigen Änderungen, die jederzeit ohne Ankündigung durchgeführt werden können.

