



COMBiLiFT

Kundenorientierte Transportlösungen

COMBi®-WR

Deichsel Schubgabelstapler



Lastdiagramm

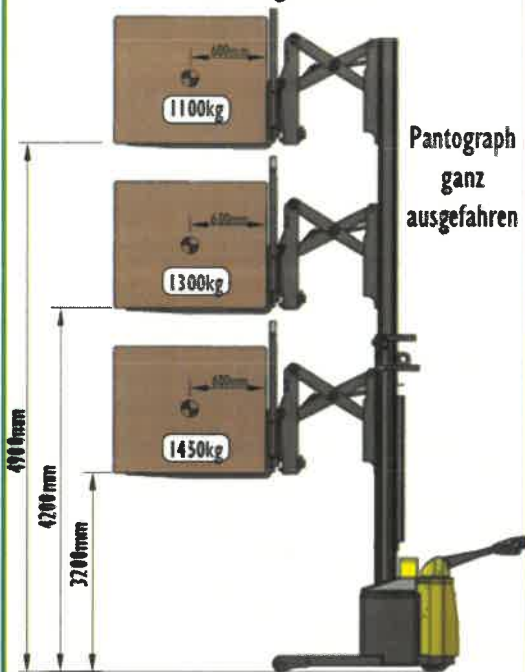

Mehr-Positions-Deichselkopf — Patent angemeldet Nr. PCT/EP2012/067238

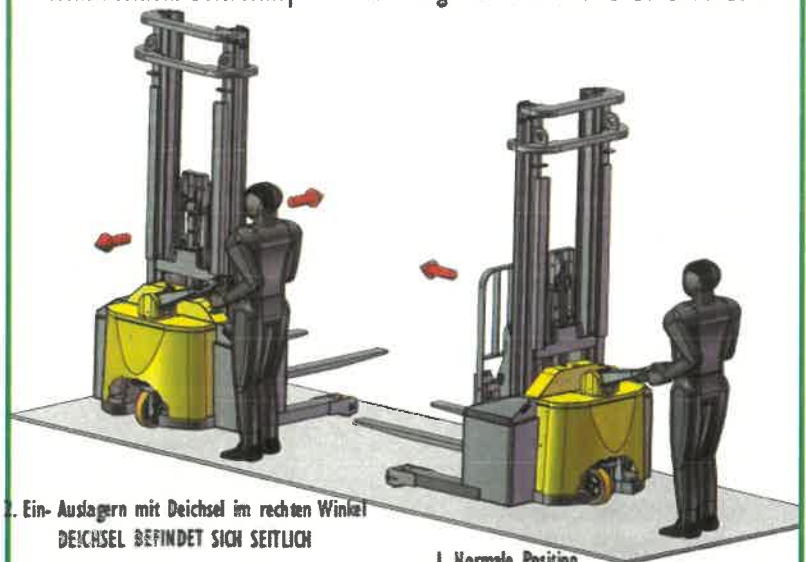

2. Ein- Auslagern mit Deichsel im rechten Winkel
DEICHSEL BEFINDET SICH SEITLICH

1. Normale Position
Hinterrad steht parallel zur Deichsel



SPEZIFIKATIONEN

COMBi®-WR

Mehr-Positions-Deichselkopf –
Patent angemeldet Nr. PCT/EP2012/067238

REF.	Beschreibung	STD	OPTIONAL
1a	Max. Hubhöhe	3000mm	4200mm 4900mm
1b	Freihub	900mm	1500mm 1850mm
2	Bauhöhe Mast eingefahren	2100mm	2700mm 3050mm
3	Bauhöhe Mast ausgefahren	4200mm	5400mm 6100mm
4	Gesamtlänge		1950mm
5	Ausschub		590mm
6	Bodenfreiheit unter dem Mast		80mm
7	Bodenfreiheit Achsmitte		50mm
8	Gesamtbreite		1320mm
9	Gabelzinken AK-AK		815mm
10	Spurbreite		1165mm
11	Rahmeneinschnitt		1008mm
12	Lastschwerpunktstand		600mm
13	Überhang vorne		603mm
14	Radstand		1172mm
15	Überhang hinten		175mm
16	Seitenschieber		80mm Links/ 80mm Rechts
17	Verlustmaß		880mm
18	Gabelneigung zurück		3°
19	Gabelneigung vor		3°
20	Min. Außenradius		1350mm
21	Radarmhöhe		127mm
22	Radarmlänge		530mm
A	Tragfähigkeit		1450kg @ 3200mm Lift
B	Eigengewicht		2500kg /2600kg/ 2700kg
C	Höchstgeschwindigkeit		6 Km/h
D	Steigfähigkeit		5%
E	Batteriekapazität		24V / 270 Ah
F	Gabelzinken		35mm x 100mm x 1070mm
G	Vorderräder (Polyurethan)		AD 127mm / Breite 75mm
H	Hinterrad (Vulkan)		AD 250mm / Breite 75mm
I	Standard Colour		Gelb und Grau
J	AC Fahrmotoren		24V / 2.5 kW
K	AC Pumpenmotor		24V / 5 kW

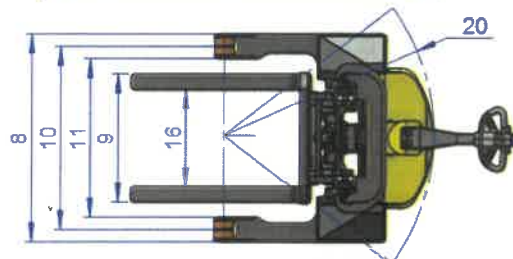
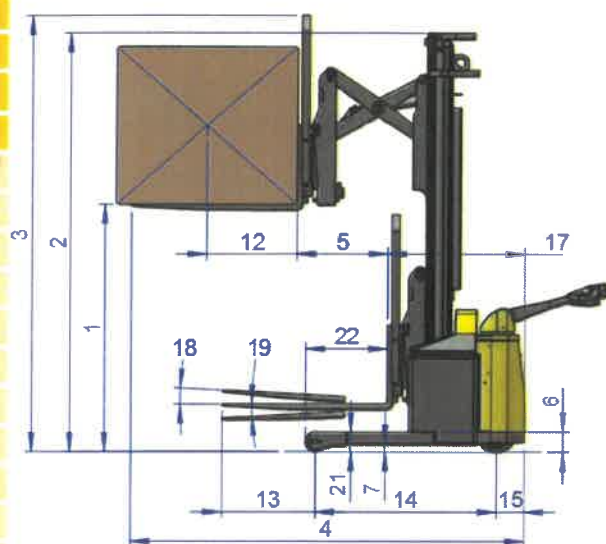

Standardausstattung

- Pantograph
- elektronische Lenkung
- AC- Elektromotoren
- 1200mm Lastschutzgitter
- Hinterradantrieb
- 80/80mm Seitenschieber

REGIO

STAPLER-SERVICE GMBH

Röntgenstraße 111
50169 Kerpen-Türnich
Tel. 02237.60067-0
FAX 02237.60067-10
E-Mail info@regio-stapler.de
Web www.regio-stapler.de

COMBiLiFT

Deutschland: 0800 000 57 64

Combilift Hauptsitz

Monaghan, Irland

Tel: +353 47 80500

Fax: +353 47 80501

E-Mail: info@combilift.com

www.COMBiLiFT.com