

EDiA EX

ELEKTRO- GABELSTAPLER

2.5 – 3.5 Tonnen

**KONTROLLE SCHAFFT VERTRAUEN...
VERTRAUEN BEFLÜGELT DIE ARBEIT.**

Alles am EDiA EX schafft Vertrauen. Robuste Mitsubishi-Bauweise, einfaches, aber effektives Design... und genau die Art von flüssiger, instinktiver Kontrolle, die jede Arbeit beim ersten Versuch gelingen lässt, und das jedes Mal.

PRODUKTDATENBLATT

FB25N
FB25CN
FB30N
FB30CN
FB35N

**WENN
ZUVERLÄSSIGKEIT
ZÄHLT...**

Serie FB25-35(C)N



EDiA EX

Serie FB25-35(C)N

ELEKTRO-GABELSTAPLER

2.5 - 3.5 Tonnen



Beeindruckende Resttragfähigkeiten lassen den EDiA EX auch große Lasten bis zu sieben Meter anheben. Der Doppelantrieb und die 100 Grad Hinterachslenkung liefern Leistung, wie man sie sonst nur von größeren Staplern kennt, und garantieren totale Beweglichkeit auch auf engstem Raum.

Ein absolut sicherer Arbeitsplatz. Vom Ein-Speichen-Lenkrad bis zum geschickt abgewinkelten Gegengewicht maximiert jedes Detail die Rundumsicht des Fahrers. Keine teuren Gimmicks, nur großartiges Design. Noch dazu kann der Stapler dank Wasserschutzklasse IPX4, versiegelten Ölbad-Lamellenbremsen und Feinstaub reduzierenden integrierten Bremsen überall arbeiten, ob in Hygiene- oder abgasfreien Zonen oder im Regen. Das Beste am EDiA EX aber ist die Fahrt mit ihm.

Sobald Sie das erste Mal hinter das Lenkrad gleiten, fühlt sich alles richtig an. Als Fahrer fühlen sie sich sofort wie zu Hause – und bringen von Anfang an Bestleistung.



FAHRERPLATZ UND BEDIENUNG

- **F2-Daumenknopf** verdoppelt die Funktionen der Hydraulikhebel – ohne die Augen von der Ladung nehmen zu müssen. Zu den optionalen Features gehören automatische Klammeröffnung und Neigungszentrierung.
- **Das vollfarbige Informationsdisplay** lässt sich aus jedem Winkel, auch in direktem Sonnenlicht, einfach ablesen. Die Positionierung ist perfekt gewählt, um jederzeit informiert zu sein, ohne abgelenkt zu werden.
- **ErgoCentric verstellbare Armlehne** ermöglicht eine natürliche Handposition mit einfacher Ein-Hand-Verstellung und minimiert das Risiko von Ermüdung und Verletzungen.
- **Vollständig einstellbarer Fahrerplatz** ermöglicht die passgenaue Einstellung von Sitz, Armlehne und Lenkrad.
- **Große, offene Kabine** ermöglicht einen schnellen, ergonomischen Einstieg und eine Reihe komfortabler Einstellungen für den Fahrer.
- **Ergonomische Seitenteile und Abdeckungen** machen das Ein- und Aussteigen einfach.

- **Extra große Einstiegsstufe** für rutschsicheren Ein- und Ausstieg, egal mit welchem Schuhwerk.
- **Der flache, aufgeräumte Kabinenboden** bietet großzügigen Fußraum für mehr Komfort.
- **Verlängerte Handgriffe** sind für jeden erreichbar.

FAHREN UND HEBEN

- **Das Sensitive Drive System (SDS)** lässt Start- und Stop- Bewegungen flüssig verlaufen, steigert die Beweglichkeit und reagiert entsprechend des Fußdruckes des Fahrers.
- **Das intelligente Kurvenkontrollsystem** berechnet den Winkel einer Kurve und reduziert die Geschwindigkeit rechtzeitig, um maximale Stabilität und korrektes Einlenken sicherzustellen.
- **Die druckempfindliche Fingertipp-Steuerung** reagiert federbelastet auf die Stärke der Betätigung.



Mehr Information über die EDiA EX erhalten Sie unter mitforklift.com

Für ausführliche Information über diese Serie besuchen Sie unsere Homepage mitforklift.com



mft2.eu/ediaex-de

EDiA EX

Serie FB25-35(C)N

ELEKTRO-GABELSTAPLER

2.5 - 3.5 Tonnen



LENKUNG

- **Beweglichkeit auch auf engem Raum** durch die um 100 Grad lenkbare Hinterachse und den Doppelantrieb für flüssiges Drehen auf der Stelle ohne Ruckeln.
- **Perfekt ausbalancierte Steuerung** und optimale Lenkradgröße mit angenehmer, aber fester Haptik schenken Vertrauen und Wendigkeit in jeder Situation.

ANTRIEB

- **Der ECO-Modus** ermöglicht den reibungslosen Betrieb mit optimaler Energieeffizienz, ideal für lange Schichten, die Ausbildung neuer Fahrer oder die Teilzeitnutzung.
- **Der PRO-Modus** maximiert die Leistungsparameter und gibt erfahrenen Fahrern die volle Kontrolle auch in schwierigen Situationen.

MAST UND GABELTRÄGERKONSTRUKTION

- **Einmalige 360 Grad Rundumsicht:** Mast, Lenkrad, Armaturenbrett und Gegengewicht sind so designt, dass auch in schmalen Gängen alles eingesehen und sicher gearbeitet werden kann.



BREMSEN

- **Die wartungsfreien Ölbad-Lamellenbremsen** sind versiegelt und so vor Umweltschäden geschützt und nahezu wartungsfrei.
- **Die automatische Parkbremse mit Rampenstopp** stoppt den Stapler sofort, wenn das Gaspedal nicht betätigt wird, und verhindert so automatisch das Zurückrollen zum Beispiel am Hang.

HYDRAULIK

- **Präzise Neigungs- und Seitenschieber** machen durch ihre feinfühlig Bedienung auch schwierige Manöver sicherer und schneller.

ELEKTRONIK UND STEUERUNGSSYSTEM

- **Eine einfache Anordnung der Baugruppen** entwickelt für eine schnelle, einfache Wartung reduziert die Standzeiten und die regelmäßigen Servicekosten.
- **Gut isolierte Steckverbindungen** sind weniger anfällig und müssen nicht gewartet werden.



Mehr Information über die EDiA EX erhalten Sie unter mitforklift.com

Für ausführliche Information über diese Serie besuchen Sie unsere Homepage mitforklift.com



mft2.eu/ediaex-de



EDIA EX

OPTIONALE LITHIUM-IONEN BATTERIESYSTEME

MACHEN SIE DEN NÄCHSTEN SCHRITT MIT IHREM STAPLER (UND SEINER ENERGIEQUELLE)



Bewährte, geprüfte und praxiserprobte Blei-Säure-Batterien sind seit langem die erste Wahl für Unternehmen, die Elektro stapler einsetzen. Wie auch immer, lange Ladezeiten, hohe Wartungsanforderungen, eine evtl. benötigte Wechselbatterie und das Risiko von Bedienungsfehlern führen zum Umdenken. Glücklicherweise gibt es ein neues Batteriesystem im Markt: Lithium-Ionen von Mitsubishi Gabelstapler.

Unser leistungsstarkes Lithium-Ionen-Batteriesystem wurde entwickelt, um die Anforderungen Ihres Unternehmens zu erfüllen - einschließlich des Mehrschichtbetriebs (24/7) - ohne die Notwendigkeit von Wechselbatterien. Es ist bis zu 40 Prozent effizienter als Blei-Säure-Batterien. Außerdem ist es dank seines extrem wartungsarmen Designs, das Zellschäden verhindert, praktisch fehlerfrei.



- **Außergewöhnliche, emissionsfreie Effizienz** 40% effizienter als Blei-Säure-Batterien und frei von Gasentwicklung.
- **Extrem wartungsarmes Design** erfordert nur eine volle Ladung pro Woche, um den Zellausgleich zu aktivieren, sowie jährlich einen CSV-Export/Update.
- **Kein zusätzlicher Platz erforderlich** Ohne extra (Batterie-)Ladebereiche und ohne Einrichtungskosten können Sie die freien Flächen gewinnbringend nutzen.
- **Schnellladefähigkeit** bedeutet, dass Sie – um Ihren Stapler ein paar Stunden länger fahren zu können – Ihre Batterie nur 15 Minuten laden müssen. (Es dauert maximal 2 Stunden, bis ein entladener Akku wieder vollständig geladen ist.)
- **Höhere Dauerspannung** sorgt für gleichmäßige Hub- und Fahrleistungen, was sich besonders am Ende einer Schicht bemerkbar macht.
- **Tricom-Technologie** liefert eine außergewöhnlich hohe Systemeffizienz (bis zu 97%)
- **Wasserfreies System** Ohne Wasser in der Batterie, das nachgefüllt werden muss, besteht keine Gefahr, dass die Zellen durch unsachgemäße Behandlung beschädigt werden.
- **Aktive Schutzkomponente** Das System wird kontinuierlich überwacht und mögliche Probleme, einschließlich falscher Nutzung werden aufgezeigt.
- **Kurzschlusschutz** ist in der Systemsicherung ebenso wie Tiefentladungs- und Überladungsschutz, Einzelzellentemperatur- und Spannungsüberwachung integriert.
- **Leistungssteuerung und -überwachung während der Nutzung** ist dank des integrierten Überwachungssystems mit gut lesbarem Display und einem Bordladegerät möglich.

Batteriekapazität, Ah	416	520
Ladegerätekapazität, Ah, 1 Stunde	312	416



Mehr Information über die Li-ion erhalten Sie unter mitforklift.com

Für ausführliche Information über diese Serie besuchen Sie unsere Homepage mitforklift.com



mft2.eu/ion-de

VDI – LEISTUNGEN & ABMESSUNGEN

KENNZEICHEN			Mitsubishi Forklift Trucks	Mitsubishi Forklift Trucks	Mitsubishi Forklift Trucks	Mitsubishi Forklift Trucks	Mitsubishi Forklift Trucks
1.1	Hersteller (Kurzbezeichnung)		FB25N	FB25CN	FB30N	FB30CN	FB35N
1.2	Typenbezeichnung des Herstellers		Elektro	Elektro	Elektro	Elektro	Elektro
1.3	Antrieb: Elektro, Diesel, Gas, Benzin		Sitz	Sitz	Sitz	Sitz	Sitz
1.4	Bedienung: Hand, Geh-, Stand-, Sitz-Lenkung		2500	2500	3000	3000	3500
1.5	Tragfähigkeit	Q kg	500	500	500	500	500
1.6	Lastschwerpunktstand	c mm	476	476	504	504	504
1.8	Lastabstand, von Mitte Vorderachse	x mm	1730	1585	1730	1585	1730
1.9	Radabstand	y mm					
GEWICHT							
2.1	Eigengewicht ohne Last (inklusive Batterie, Simplex-Mast mit geringster Hubhöhe)	kg	4700	4621	5152	5234	5591
2.2	Achslast mit Maximallast (vorne/hinten) (Simplex-Mast mit geringster Hubhöhe)	kg	6336 / 864	6332 / 789	7313 / 839	7355 / 878	8186 / 904
2.3	Achslast ohne Last (vorne/hinten) (Simplex-Mast mit geringster Hubhöhe)	kg	2424 / 2275	2292 / 2329	2571 / 2581	2454 / 2780	2654 / 2937
RÄDER, FAHRWERK							
3.1	Bereifung: V=Vollgummi, L=Luft, SE=Superelastik - vorne/hinten		SE	SE	SE	SE	SE
3.2	Reifengröße vorne		23 x 9 - 10	23 x 9 - 10	23 x 10 - 12	23 x 10 - 12	23 x 10 - 12
3.3	Reifengröße hinten		18 x 7 - 8	18 x 7 - 8	18 x 7 - 8	18 x 7 - 8	18 x 7 - 8
3.5	Anzahl der Räder - vorne/hinten (x = angetrieben)		2 x / 2	2 x / 2	2 x / 2	2 x / 2	2 x / 2
3.6	Spurweite vorne	b10 mm	985	985	950	950	950
3.7	Spurweite hinten	b11 mm	970	970	970	970	970
ABMESSUNGEN							
4.1	Neigung Hubgerüst (vor/zurück)	α/β °	6 / 8	6 / 8	6 / 8	6 / 8	6 / 8
4.2	Höhe Hubgerüst eingefahren (Siehe Tabellen)	h1 mm	2145	2145	2165	2165	2291
4.3	Freihub (Siehe Tabellen)	h2 mm	100	100	100	100	100
4.4	Hubhöhe (Siehe Tabellen)	h3 mm	3300	3300	3270	3270	3300
4.5	Höhe Hubgerüst ausgefahren	h4 mm	4355	4355	4325	4325	4345
4.7	Höhe über Fahrerschutzdach	h6 mm	2240	2240	2240	2240	2240
4.8	Sitzhöhe	h7 mm	1130	1130	1130	1130	1130
4.12	Kupplungshöhe	h10 mm	395	395	395	395	395
4.19	Gesamtlänge	l1 mm	3600	3459	3628	3487	3628
4.20	Länge einschließlich Gabelrücken	l2 mm	2530	2389	2558	2417	2558
4.21	Gesamtbreite	b1/b2 mm	1190	1190	1190	1190	1190
4.22	Gabelzinkenmaße (Dicke/Breite/Länge)	s / e / l mm	40x100x1070	40x100x1070	45x125x1070	45x125x1070	45x125x1070
4.23	Gabelträger nach DIN 15173 Klasse / Form A, B		2A	2A	3A	3A	3A
4.24	Gabelträgerbreite	b3 mm	1000	1000	1000	1000	1000
4.31	Bodenfreiheit mit Last unter Hubgerüst	m1 mm	105	105	115	115	115
4.32	Bodenfreiheit mit Last Mitte Radstand (Gabeln abgesenkt)	m2 mm	122	122	122	122	122
4.33	Arbeitsgangbreite mit Palette 1000 x 1200 mm quer	Ast mm	3805	3660	3830	3690	3830
4.34a	Arbeitsgangbreite mit Palette 800 x 1200 mm, längs	Ast mm	3960	3815	3985	3840	3985
4.35	Wenderadius	Wa mm	2064	1920	2064	1920	2064
4.36	Kleinster Drehpunktstand	b13 mm	160	160	160	160	160
LEISTUNGEN							
5.1	Fahrgeschwindigkeit (mit/ohne Last)	km/h	20 / 20	20 / 20	20 / 20	20 / 20	18 / 18
5.2	Hubgeschwindigkeit (mit/ohne Last)	m/s	0.5 / 0.65	0.5 / 0.65	0.45 / 0.6	0.45 / 0.6	0.45 / 0.6
5.3	Senkgeschwindigkeit (mit/ohne Last)	m/s	0.55 / 0.5	0.55 / 0.5	0.5 / 0.45	0.5 / 0.45	0.5 / 0.45
5.5	Zugkraft (mit/ohne Last)	N	9300 / 9700	9300 / 9700	9100 / 9550	9100 / 9550	8950 / 9500
5.6	Maximale Zugkraft mit/ohne Last (5 min)	N	15800 / 16200	15800 / 16200	15550 / 16050	15550 / 16050	15400 / 16000
5.7	Steigfähigkeit mit/ohne Last	%	15 / 25	15 / 25	13 / 22	13 / 22	12 / 20
5.8	Maximale Steigfähigkeit mit/ohne Last	%	23 / 38	23 / 38	20 / 34	20 / 33	18 / 31
5.9	Beschleunigung mit/ohne Last auf 10 m	s	4.2 / 3.9	4.2 / 3.9	4.3 / 3.9	4.3 / 3.9	4.4 / 3.9
5.10	Betriebsbremse (mechanisch / hydraulisch / elektrisch / pneumatisch)		Hydraulisch	Hydraulisch	Hydraulisch	Hydraulisch	Hydraulisch
E-MOTOR							
6.1	Fahrmotor, Leistung (60 min.)	kW	2 x 8	2 x 8	2 x 8	2 x 8	2 x 8
6.2	Hubmotor, Leistung (15%)	kW	20.8	20.8	25.5	25.5	25.5
6.3	Batterie nach DIN 43 531/35/36 A/B/C/nein		43536A	43536A	43536A	43536A	43536A
6.4	Batteriespannung, Nennkapazität nach 5 Std. Entladung	V/Ah	80 / 700-775	80 / 560-620	80 / 700-775	80 / 560-620	80 / 700-775
6.5	Batteriegewicht	kg	1863	1558	1863	1558	1863
SONSTIGES							
8.1	Art der Fahrsteuerung		AC	AC	AC	AC	AC
10.1	Maximaler Arbeitsdruck für Anbaugeräte		185	185	185	185	205**
10.2	Ölmenge für Anbaugeräte	bar	30	30	30	30	30
10.7	Schallpegel am Fahrerohr (EN 12053)	l/min	65	65	66	66	66
10.8	Anhängekupplung, Art/Typ DIN	dB(A)	DIN 15170-H	DIN 15170-H	DIN 15170-H	DIN 15170-H	DIN 15170-H

EDIA EX

Serie FB25-35(C)N

ELEKTRO-GABELSTAPLER

2.5 - 3.5 Tonnen



FB25N

HUBGERÜSTLEISTUNG UND TRAGFÄHIGKEIT

EDIA ex

FB25-35(C)N Series

FB25N / FB25CN						FB25N	FB25CN
HUBGE- RÜST	h3 mm	h1 mm	h4 mm	h2 / h5 mm	Neigungs- winkel fwd/rew	Q@ c=500 mm kg	Q@ c=500 mm kg
SIMPLEX	3000	1995	4055	100	6 / 8	2500	2500
	3300	2145	4355	100	6 / 8	2500	2500
	3740	2410	4795	100	6 / 8	2500	2500
	4100	2590	5155	100	6 / 8	2500	2500
	4500	2800	5555	100	6 / 8	2500	2500
	5000	3050	6055	100	6 / 8	2500	2450
DUPLX	5500	3300	6555	100	6 / 4	2450	2400
	6000	3550	7055	100	6 / 4	2000	2000
	3000	1995	4055	940	6 / 8	2500	2500
	3300	2145	4355	1090	6 / 8	2500	2500
TRIPLEX	3700	2410	4755	1355	6 / 8	2500	2500
	4020	2590	5075	1535	6 / 8	2500	2500
	3730	1805	4785	750	6 / 6	2500	2500
	4030	1905	5085	850	6 / 6	2500	2500
TRIPLEX	4300	1995	5355	940	6 / 6	2500	2500
	4750	2145	5805	1090	6 / 6	2500	2500
	5060	2265	6115	1210	6 / 6	2500	2450
	5500	2410	6555	1355	6 / 6	2500	2350
	5990	2590	7045	1535	6 / 4	2400	2300
	6500	2850	7555	1795	6 / 4	1950	2100
	7000	3050	8055	1995	6 / 4	1500	1600

FB30N / FB30CN						FB30N	FB30CN
HUBGE- RÜST	h3 mm	h1 mm	h4 mm	h2 / h5 mm	Neigungs- winkel fwd/rew	Q@ c=500 mm kg	Q@ c=500 mm kg
SIMPLEX	3030	2045	4085	100	6 / 8	3000	3000
	3270	2165	4325	100	6 / 8	3000	3000
	3700	2430	4755	100	6 / 8	3000	3000
	4000	2610	5055	100	6 / 8	3000	3000
	4500	2870	5555	100	6 / 8	3000	3000
	5000	3120	6055	100	6 / 8	3000	2900
DUPLX	5500	3370	6555	100	6 / 4	2900	2800
	6000	3635	7055	100	6 / 4	2650	2700
	3000	2035	4055	980	6 / 8	3000	3000
	3250	2165	4305	1110	6 / 8	3000	3000
TRIPLEX	3700	2430	4755	1375	6 / 8	3000	3000
	4010	2610	5065	1555	6 / 8	3000	3000
	3690	1825	4745	770	6 / 6	3000	3000
	3990	1925	5045	870	6 / 6	3000	3000
	4320	2045	5375	990	6 / 6	3000	3000
	4700	2165	5755	1110	6 / 6	3000	2950
	5060	2285	6115	1230	6 / 6	3000	2850
	5450	2430	6505	1375	6 / 6	2900	2800
5970	2610	7025	1555	6 / 4	2750	2650	
6470	2870	7525	1815	6 / 4	2100	2000	
7000	3070	8055	2015	6 / 4	1600	1450	

FB35N						
HUBGE- RÜST	h3 mm	h1 mm	h4 mm	h2 / h5 mm	Neigungs- winkel fwd/rew	Q@ c=500 mm kg
SIMPLEX	3000	2170	4045	100	6 / 8	3500
	3300	2290	4345	100	6 / 8	3500
	3720	2500	4765	100	6 / 8	3500
	4000	2755	5045	100	6 / 8	3500
	4500	3000	5545	100	6 / 8	3500
	5000	3250	6045	100	6 / 8	3500
DUPLX	5500	3500	6545	100	6 / 4	3400
	6000	3750	7045	100	6 / 4	2800
	3010	2170	4055	1125	6 / 8	3500
	3300	2290	4345	1245	6 / 8	3500
TRIPLEX	3720	2615	4765	1570	6 / 8	3500
	4000	2755	5045	1710	6 / 8	3500
	3730	1930	4775	885	6 / 6	3500
	4010	2050	5055	1005	6 / 6	3500
	4390	2170	5435	1125	6 / 6	3500
	4700	2290	5745	1245	6 / 6	3500
	5030	2435	6075	1390	6 / 6	3450
	5580	2615	6625	1570	6 / 6	3100
6000	2755	7045	1710	6 / 4	2900	
6510	2930	7555	1885	6 / 4	2250	
7000	3125	8045	2080	6 / 4	1700	

- Ast = Wa + R + a
- Ast = Arbeitsgangbreite
- Wa = Wenderadius
- a = Sicherheitsabstand = 2 x 100 mm
- R = $\sqrt{(l6 + x)^2 + (b12 / 2 - b13)^2}$
- b12 = Palettenbreite (1200 mm)
- h1 = Höhe Hubgerüst eingefahren
- h2 = Standard-Freihub
- h3 = Standard-Hubhöhe
- h4 = Höhe Hubgerüst ausgefahren
- h5 = Vollfreihub
- Q = Tragfähigkeit, Nennlast
- c = Lastschwerpunkt (Abstand)

* h5 einschließlich Lastschutzzgitter (ohne Lastschutzzgitter, Erhöhung um 305 mm Duplex oder 465 mm Triplex)

BATTERIEMAßE		FB25N	FB25CN	FB30N	FB30CN	FB35N
Batteriespannung V	V	80	80	80	80	80
Kapazität bei 5-stündiger Entladung	Ah	700-775	560-620	700-775	560-620	700-775
Batteriegewicht	kg	1863	1558	1863	1558	1863
BATTERIEKASTENMAßE						
Länge	mm	1028	1028	1028	1028	1028
Breite	mm	855	711	855	711	855
Höhe	mm	784	784	784	784	784
BATTERIEFACHGRÖßE						
Länge	mm	1056	1056	1056	1056	1056
Breite	mm	865	720	865	720	865
Höhe*	mm	790	790	790	790	790

* 5mm Toleranz

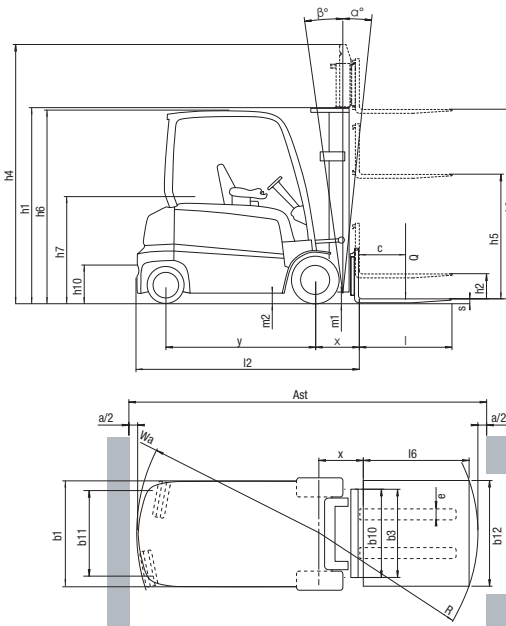

Tragfähigkeit bei verschiedenen Lastzentren

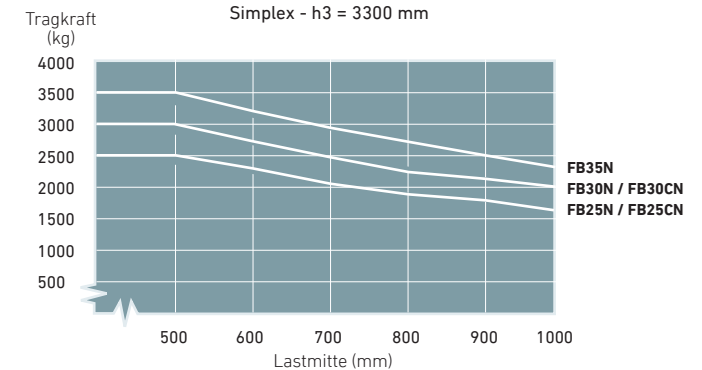

STANDARD AUSRÜSTUNG & OPTIONEN

● = Standard
● = Optionen

	FB25N	FB25CN	FB30N	FB30CN	FB35N
ALLGEMEINES					
4-Rad-Fahrgestell, 80 Volt, Vorderrad-Doppelantrieb	●	●	●	●	●
Gabeln mit einer Länge von 1.070 mm mit Lasschutzgitter	●	●	●	●	●
Voreingestellter Spar- oder Hochleistungsmodus (ECO / PRO)	●	●	●	●	●
Ölbad-Lamellenbremsen	●	●	●	●	●
2 x AC-Fahrmotoren, 8 kW	●	●	●	●	●
AC-Pumpenmotor 20,8 kW (2,5 t) und 25,5 kW (3,0-3,5 t)	●	●	●	●	●
Hydraulische 3-Ventil-Fingertipp-Steuerung, montiert auf einer verstellbaren Armlehne	●	●	●	●	●
Variable hydraulische Geschwindigkeitssteuerung	●	●	●	●	●
Seitliche Batteriefachklappe	●	●	●	●	●
Multifunktionales interaktives Vollfarbdisplay	●	●	●	●	●
Intelligente Kurvensteuerung	●	●	●	●	●
Verstellbare Lenksäule	●	●	●	●	●
TruckTool Setup und Diagnose	●	●	●	●	●
Hauptbauteile mit Schutzart IP 54	●	●	●	●	●
PDS (Sitzschalter-Timeout = alle Funktionen sind deaktiviert, der Stapler geht in den Ruhezustand, die Feststellbremse wird automatisch betätigt)	●	●	●	●	●
Vollgefederter Basis-Vinyl-Sitz Grammer MSG20	●	●	●	●	●
EWG-Typenschilder - sprachliche Kennzeichnungen	●	●	●	●	●
Betriebs- und Wartungshandbuch	●	●	●	●	●
DIN-Batterieanschlüsse am Rahmen	●	●	●	●	●
zusätzlicher Knopf für die Hupe bei Rückwärtsfahrt	●	●	●	●	●
Sensor zur Batterietür-Überwachung	●	●	●	●	●
Lastschutzgitter	●	●	●	●	●
RAHMEN					
Chassis für seitlichen Batteriewechsel (SWE)	●	●	●	●	●
Rollenbett im Chassis integriert (für Batterie SWE)	●	●	●	●	●
Batteriefach (für rollengeführte Batterie SWE)	●	●	●	●	●
Werkzeug zum seitlichen Batteriewechsel	●	●	●	●	●
T-Eisen-Batterieständer	●	●	●	●	●
BELEUCHTUNG					
LED-Arbeitsscheinwerfer (2 an der Vorderseite und 1 an der Rückseite)	●	●	●	●	●
Automatisierter Rückfahrcheinwerfer	●	●	●	●	●
Automatische Lichteinschaltung	●	●	●	●	●
Bernsteinfarbenes Stroboskop	●	●	●	●	●
Bernsteinfarbenes Stroboskop, niedrig montiert	●	●	●	●	●
"Blue point" Bodenlicht hinten	●	●	●	●	●
"Blue point" Bodenlicht hinten niedrig montiert	●	●	●	●	●
ELEKTRISCHES SYSTEM					
Intelligenter Rückfahrwarner	●	●	●	●	●
Stromausgang	●	●	●	●	●
12V-Stecker	●	●	●	●	●
Anwesenheitspedal für den Bediener	●	●	●	●	●
Doppel-Pedal	●	●	●	●	●
Schalter zur Auswahl der Fahrtrichtung in der Armlehne (Vorwärts-Rückwärts)	●	●	●	●	●
Fahrtrichtungshebel in der Lenksäule (Vorwärts-Neutral-Rückwärts)	●	●	●	●	●
Straßenverkehrslichtanlage	●	●	●	●	●
PIN-Code-Zugang mit Startschalter	●	●	●	●	●
Automatisierte Hubhöhen abhängige Leistungsreduzierung (Standard für Hubhöhen über 4000 mm)	●	●	●	●	●
Automatische Neigungszentrierung über die F2-Taste mit FC TILT/C	●	●	●	●	●
Neigungszentrierung zweite Funktion TILT/LEV2 (nur in Kombination mit Option TILT/C erhältlich)	●	●	●	●	●
Ladegewichtsanzeige, 50 kg-Schritte	●	●	●	●	●

EDIA EX Serie FB25-35(C)N ELEKTRO-GABELSTAPLER

2.5 – 3.5 Tonnen

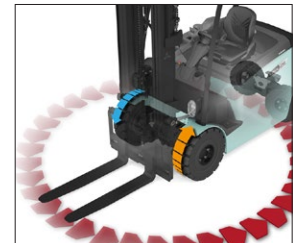

Vorderrad-Doppelantrieb



Chassis für seitlichen Batteriewechsel



LED-Arbeitsscheinwerfer (2 an der Vorderseite und 1 an der Rückseite)

STANDARD AUSRÜSTUNG & OPTIONEN

● = Standard
● = Optionen

	FB25N	FB25CN	FB30N	FB30CN	FB35N
FAHRERPLATZ					
Grammer MSG20 Sitz	●	●	●	●	●
Grammer MSG20 Linke Armlehne	●	●	●	●	●
Grammer MSG65	●	●	●	●	●
Grammer MSG65 Linke Armlehne	●	●	●	●	●
Grammer MSG65 mit Heizung	●	●	●	●	●
Grammer MSG65 Rückenlehnenverlängerung	●	●	●	●	●
Grammer MSG65 mit Stoffpolsterung	●	●	●	●	●
Grammer MSG65 mit Stoffpolsterung und Heizung	●	●	●	●	●
Grammer MSG65 Rückenlehnenverlängerung	●	●	●	●	●
Grammer MSG75	●	●	●	●	●
Grammer MSG75 mit Heizung	●	●	●	●	●
Grammer MSG75 mit Stoffpolsterung	●	●	●	●	●
Grammer MSG75 mit Stoffpolsterung und Heizung	●	●	●	●	●
ZUBEHÖR					
Rückspiegel	●	●	●	●	●
Außen angebrachter Rückspiegel	●	●	●	●	●
Toter-Winkel-Spiegel	●	●	●	●	●
Weitwinkelspiegel	●	●	●	●	●
Papierhalter für A4-Format	●	●	●	●	●
Klemme für Zubehör	●	●	●	●	●
Feuerlöscher	●	●	●	●	●
DACH					
Frontscheibe, Scheibenwischer und -waschanlage, Fahrerschutzdach mit guter Freisicht, Batterie-Slotabdeckung FR+TP	●	●	●	●	●
Front- und Heckscheiben, Scheibenwischer und -waschanlage, Fahrerschutzdach mit guter Freisicht, Batterie-Slotabdeckung Heck	●	●	●	●	●
Plexiglas-Sicherheitsabdeckung für Schutzdach	●	●	●	●	●
KABINE					
Stahltüren, erhältlich in Kombination mit den Optionen Heck und FR+TP.	●	●	●	●	●
PVC-Türen, erhältlich in Kombination mit den Optionen Heck und FR+TP.	●	●	●	●	●
Sonnenblende, erhältlich in Kombination mit den Optionen FR+TP.	●	●	●	●	●
Interieur-Paket, erhältlich in Kombination mit den Optionen Heck und Türen.	●	●	●	●	●
Heizung, erhältlich in Kombination mit Heck und Stahltüren, 2000 W.	●	●	●	●	●
Delux-Kabine	●	●	●	●	●
Container Design. Diese Option ist nur mit der seitlichen Batteriewechsel-Option SWE erhältlich.	●	●	●	●	●
AUSSEN					
Sonderfarbe (RAL) für den Rahmen und das Gegengewicht	●	●	●	●	●
GABELN & GABELTRÄGER					
Verschiedene Gabellängen (920 - 1970mm), Breiten (100/120mm) und Dicken (40/45mm), ohne Gabeln	●	●	●	●	●
Seitenschieber W 1000 mm	●	●	●	●	●
Integrierter Seitenschieber W 1000 mm	●	●	●	●	●
Zinkenverstellgerät + integrierter Seitenschieber	●	●	●	●	●
Lastschutzgitter	●	●	●	●	●
BATTERIE					
Standard 620 (AH)	●	●	●	●	●
Standard 775 (AH)	●	●	●	●	●
Batterieladegerät Standard HP 80 / 80 (3 PHASE/ 8H)	●	●	●	●	●
Batterieladegerät Standard HP 80 / 100 (3 PHASE / 8 H)	●	●	●	●	●
Batterie-Wassereinfüllstopfen Standard (80V / 40 Zellen)	●	●	●	●	●

EDIA EX

Serie FB25-35(C)N

ELEKTRO-GABELSTAPLER

2.5 – 3.5 Tonnen



Rückspiegel



Deluxe-Kabine



Heizung

STANDARD AUSRÜSTUNG & OPTIONEN

- = Standard
- = Optionen

	FB25N	FB25CN	FB30N	FB30CN	FB35N
HYDRAULIKSYSTEM					
3/4/5-Wege-Ventil, Armlehne mit Fingertipp-Steuerung	●	●	●	●	●
3/4-Wege-Ventil mit manueller Steuerung	●	●	●	●	●
Doppeltwirkende FC 3 v, für die Verwendung von Klammern	●	●	●	●	●
Doppeltwirkender FC 4 v, für die Verwendung von Klammern	●	●	●	●	●
Doppeltwirkende MC 3 v, für die Verwendung von Klammern	●	●	●	●	●
Doppeltwirkende MC 4 v, für die Verwendung von Klammern	●	●	●	●	●
Hydraulischer Speicher	●	●	●	●	●
Einstellbarer Hydraulikdruck (für 3. und 4. Ventil)	●	●	●	●	●
Lebensmittel unschädliches Hydrauliköl	●	●	●	●	●
Biologisch abbaubares Hydrauliköl	●	●	●	●	●
Hydrauliköl für kalte Arbeitsumgebung VG15	●	●	●	●	●
Hydrauliköl für heiße Arbeitsumgebung VG46	●	●	●	●	●
3-Wege-Schlauchleitung	●	●	●	●	●
4-Wege-Schlauchleitung	●	●	●	●	●
5-Wege-Mast-Schlauchleitung CSM	●	●	●	●	●
REIFEN					
Elastische Vollgummireifen (SE)	●	●	●	●	●
Luftreifen	●	●	-	-	-
Non-Marking SE-Bereifung	●	●	●	●	●
Bandagen Bereifung	●	●	●	●	●
Non-Marking Bandagen Bereifung	●	●	●	●	●
Antriebsräder mit breiter Spur	●	●	●	●	●

EDIA EX Serie FB25-35(C)N ELEKTRO-GABELSTAPLER

2.5 – 3.5 Tonnen



Grammer Sitze



Sonnenblende



Non-Marking Reifen

WENN ZUVERLÄSSIGKEIT ZÄHLT



EDiA
DER ELEKTRO-DIAMANT

Der Familienname EDiA erscheint mit Stolz auf unserer preisgekrönten Reihe von Elektro-Gabelstaplern.

Der Ruf, den Mitsubishi Forklift Trucks für Langlebigkeit und Zuverlässigkeit genießt, hat zu dem Vergleich mit der Qualität und dem beständigen Wert eines Diamanten geführt.

Wie jedes Produkt, das den Namen "MITSUBISHI" trägt, profitieren auch unsere Flurförderzeuge von der großen Erfahrung, den enormen Ressourcen und der Spitzentechnologie eines der größten Unternehmen dieser Welt: Mitsubishi Heavy Industries Group (MHI).

Raumfahrzeuge, Flugzeuge, Kraftwerke und vieles mehr – MHI ist spezialisiert in Bereichen, wo Leistung, Verlässlichkeit und Kompetenz über Erfolg oder Niederlage entscheiden...

Wenn wir Ihnen Qualität, Zuverlässigkeit und Wertbeständigkeit versprechen, können Sie sicher sein, dass wir Ihnen dies auch liefern.

So ist jedes Modell unserer mehrfach ausgezeichneten Gabelstapler und Lagertechnik mit höchstem Sachverstand konstruiert und ausgestattet – um ohne Unterlass für Sie zu arbeiten. Tag für Tag. Jahr für Jahr. Was auch immer es zu tun gibt. Egal unter welchen Bedingungen.

Und damit dies auch auf Dauer so bleibt, wird unser lokales und handverlesenes Händlernetzwerk, das sich um die Maschinen unserer Kunden kümmert, mit unseren globalen Ressourcen unterstützt.

YOU'LL NEVER WORK ALONE

Als Ihr autorisierter lokaler Händler sind wir dafür da, dass Ihre Maschinen immer einsatzbereit sind. Wir besitzen große Erfahrung, umfangreiches technisches Wissen und die Verpflichtung, uns intensiv um unsere Kunden zu kümmern.

Wir sind Ihre lokalen Experten, unterstützt durch die gesamte Bandbreite der Mitsubishi Forklift Trucks Organisation.

Egal, wo Ihr Unternehmen sich befindet, wir sind immer in der Nähe – bereit all Ihre Anforderungen zu erfüllen.

Erfahren Sie mehr darüber, wie Mitsubishi und das Team der lokalen Händler Ihnen helfen können. Besuchen Sie unsere Homepage: www.mitforklift.com

Leistungsbeschreibungen unterliegen Veränderungen, abhängig von den Produktionsnormen und Toleranzen, der Fahrzeugbeschaffenheit, den Reifentypen, den Böden und Oberflächenzuständen, den Anwendungen und der Arbeitsumgebung. Stapler können mit Sonderausstattungen gezeigt werden. Spezielle Leistungsvoraussetzungen und lokal verfügbare Konfigurationen sollten Sie mit Ihrem Mitsubishi Gabelstapler Händler besprechen. Mitsubishi verfolgt eine Politik der permanenten Produktverbesserung. Deshalb können sich einige Materialien, Optionen und Spezifizierungen ändern, ohne dass eine gesonderte Benachrichtigung erfolgt.

mitforklift@mcf.nl

CGSM2020 (08/20) © 2020 MLE

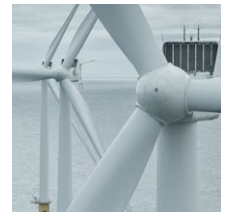

Mitsubishi Logisnext Europe B.V.
Hefbrugweg 77, 1332 AM Almere
The Netherlands
Tel: +31 (0)36 5494 411



mft2.eu/sf



mft2.eu/apps-de



mft2.eu/youtube



mft2.eu/facebook-de

