



# Elektro-Dreiradstapler

## **EFG 213-220**

Hubhöhe: 2.900-6500 mm / Tragfähigkeit: 1.300-2000 kg

# EFG 213-220

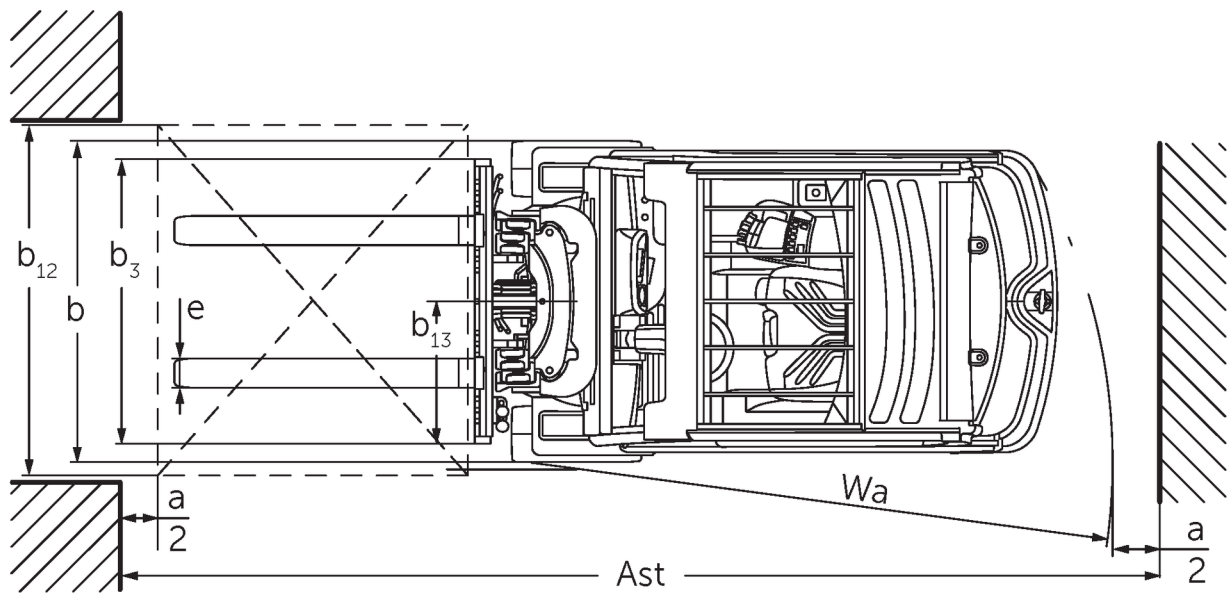
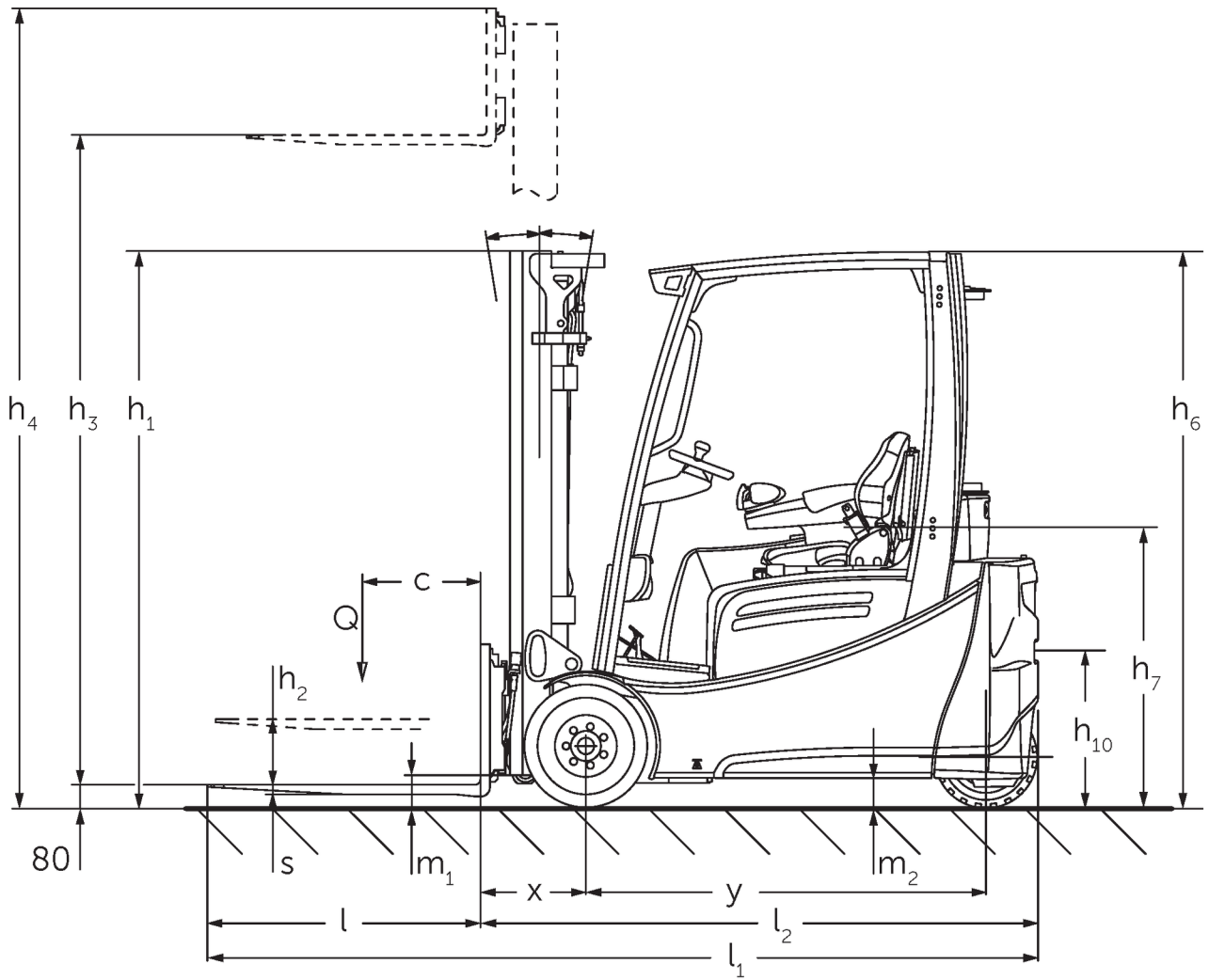

EFG 2 technische Zeichnung 2017

# EFG 213-220

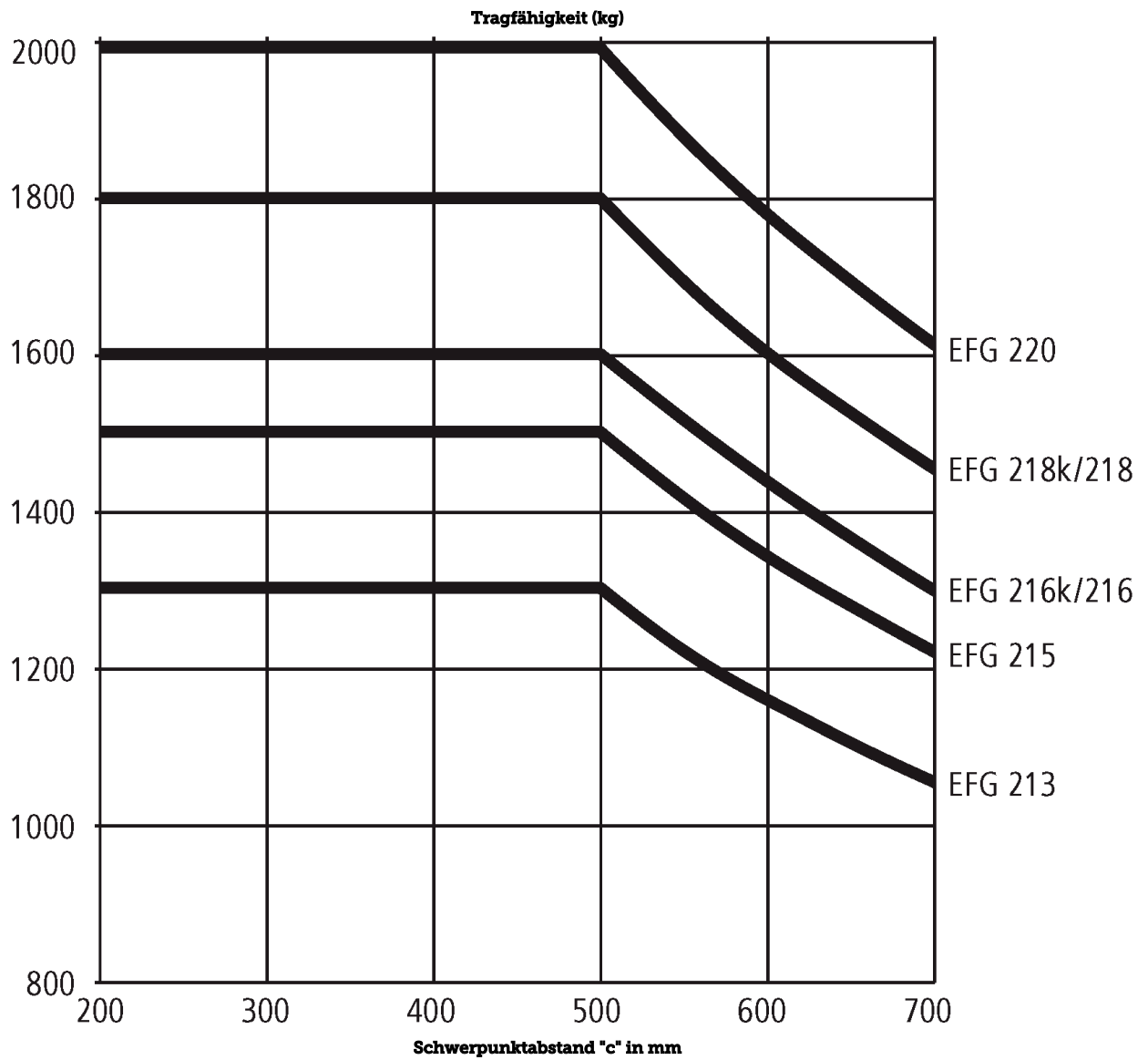

# EFG 213-220

EFG 213, EFG 215, EFG 216k, EFG 216	Hub (h3)	Höhe Hubgerüst eingefahren (h1)	Freihub (h2)	Höhe Hubgerüst ausgefahren (h4)	Neigung Hubgerüst vor/zurück
Dreifach-Hubgerüst DZ	<b>4250 mm</b>	<b>1975 mm</b>	<b>1385 mm</b>	<b>4840 mm</b>	<b>7 / 6 °</b>
	4400 mm	2025 mm	1435 mm	4990 mm	7 / 6 °
	4640 mm	2105 mm	1515 mm	5230 mm	7 / 5 °
	4700 mm	2125 mm	1535 mm	5290 mm	7 / 5 °
	4800 mm	2165 mm	1575 mm	5390 mm	7 / 5 °
	5000 mm	2235 mm	1645 mm	5590 mm	7 / 5 °
	5500 mm	2415 mm	1825 mm	6090 mm	7 / 5 °
	6000 mm	2585 mm	1995 mm	6590 mm	7 / 5 °
	6500 mm	2765 mm	2175 mm	7090 mm	7 / 5 °
	7000 mm	2935 mm	2345 mm	7590 mm	7 / 5 °
Zweifach-Hubgerüst ZT	<b>3000 mm</b>	<b>2060 mm</b>	<b>150 mm</b>	<b>3590 mm</b>	<b>7 / 6 °</b>
	3100 mm	2110 mm	150 mm	3690 mm	7 / 6 °
	3300 mm	2210 mm	150 mm	3890 mm	7 / 7 °
	3500 mm	2310 mm	150 mm	4090 mm	7 / 7 °
	3700 mm	2410 mm	150 mm	4290 mm	7 / 7 °
	4000 mm	2560 mm	150 mm	4590 mm	7 / 7 °
	4500 mm	2810 mm	150 mm	5090 mm	7 / 7 °
Zweifach-Hubgerüst ZZ	<b>2900 mm</b>	<b>1965 mm</b>	<b>1375 mm</b>	<b>3490 mm</b>	<b>7 / 6 °</b>
	3100 mm	2065 mm	1475 mm	3690 mm	7 / 6 °
	3180 mm	2105 mm	1515 mm	3770 mm	7 / 7 °
	3300 mm	2165 mm	1575 mm	3890 mm	7 / 7 °
	3500 mm	2265 mm	1675 mm	4090 mm	7 / 7 °
	3700 mm	2365 mm	1775 mm	4290 mm	7 / 7 °
	4000 mm	2515 mm	1925 mm	4590 mm	7 / 7 °
<b>EFG 218k, EFG 218, EFG 220</b>	<b>Hub (h3)</b>	<b>Höhe Hubgerüst eingefahren (h1)</b>	<b>Freihub (h2)</b>	<b>Höhe Hubgerüst ausgefahren (h4)</b>	<b>Neigung Hubgerüst vor/zurück</b>
Dreifach-Hubgerüst DZ	<b>4250 mm</b>	<b>1982 mm</b>	<b>1340 mm</b>	<b>4892 mm</b>	<b>7 / 6 °</b>
	4400 mm	2032 mm	1390 mm	5042 mm	7 / 6 °
	4640 mm	2112 mm	1470 mm	5282 mm	7 / 5 °
	4700 mm	2132 mm	1490 mm	5342 mm	7 / 5 °
	4800 mm	2172 mm	1530 mm	5442 mm	7 / 5 °
	5000 mm	2242 mm	1600 mm	5642 mm	7 / 5 °
	5500 mm	2422 mm	1780 mm	6142 mm	7 / 5 °
	6000 mm	2592 mm	1950 mm	6642 mm	7 / 5 °
	6500 mm	2772 mm	2130 mm	7142 mm	7 / 5 °
	7000 mm	2942 mm	2300 mm	7642 mm	7 / 5 °
Zweifach-Hubgerüst ZT	<b>3000 mm</b>	<b>2067 mm</b>	<b>150 mm</b>	<b>3612 mm</b>	<b>7 / 6 °</b>
	3100 mm	2117 mm	150 mm	3712 mm	7 / 6 °
	3300 mm	2217 mm	150 mm	3912 mm	7 / 7 °
	3500 mm	2317 mm	150 mm	4112 mm	7 / 7 °
	3700 mm	2417 mm	150 mm	4312 mm	7 / 7 °
	4000 mm	2567 mm	150 mm	4612 mm	7 / 7 °
	4500 mm	2817 mm	150 mm	5112 mm	7 / 7 °
Zweifach-Hubgerüst ZZ	<b>2900 mm</b>	<b>1972 mm</b>	<b>1330 mm</b>	<b>3542 mm</b>	<b>7 / 6 °</b>
	3100 mm	2072 mm	1430 mm	3742 mm	7 / 6 °
	3180 mm	2112 mm	1470 mm	3822 mm	7 / 7 °
	3300 mm	2172 mm	1530 mm	3942 mm	7 / 7 °
	3500 mm	2272 mm	1630 mm	4142 mm	7 / 7 °

3700 mm	2372 mm	1730 mm	4342 mm	7 / 7 °
4000 mm	2522 mm	1880 mm	4642 mm	7 / 7 °

# VDI-Tabelle

Stand: 06/2020

Kennzeichen	1.1	Hersteller (Kurzbezeichnung)	Jungheinrich							
	1.2	Typzeichen des Herstellers	EFG 213	EFG 215	EFG 216k	EFG 216	EFG 218k	EFG 218	EFG 220	
	1.3	Antrieb	Elektro							
	1.4	Bedienung	Sitz							
	1.5	Tragfähigkeit/Last	Q kg	1.300	1.500	1.600	1.800	2.000		
	1.6	Lastschwerpunktabstand	c mm	500						
	1.8	Lastabstand	x mm	339		344		364		
	1.9	Radstand	y mm	1.249		1.357	1.465	1.357	1.465	
Gewichte	2.1.1	Eigengewicht (inkl. Batterie)	kg	2.692	2.937	2.959	3.018	3.240	3.191	3.366
	2.2	Achslast mit Last vorn/hinten	kg	3.534 / 458	3.860 / 577	4.043 / 516	4.050 / 566	4.457 / 583	4.477 / 514	4.784 / 582
	2.3	Achslast ohne Last vorn/hinten	kg	1.307 / 1.385	1.290 / 1.647	1.392 / 1.567	1.479 / 1.539	1.423 / 1.817	1.534 / 1.657	1.514 / 1.852
Räder/Fahrwerk	3.1	Bereifung		SE(L) / SE(L)				SE / SE		
	3.2	Reifengröße, vorn		18 x 7-8				200 / 50-10		
	3.3	Reifengröße, hinten		140 / 55-9						
	3.5	Räder, Anzahl vorn/hinten (x=angetrieben)		2x/2						
	3.6	Spurweite, vorn	b <sub>10</sub> mm	904				914		
	3.7	Spurweite, hinten	b <sub>11</sub> mm	176						
	Grundabmessungen	4.2	Höhe Hubgerüst eingefahren (h1)	h <sub>1</sub> mm	2.060				2.067	
4.3		Freihub (h2)	h <sub>2</sub> mm	150						
4.4		Hub (h3)	h <sub>3</sub> mm	3.000						
4.5		Höhe Hubgerüst ausgefahren (h4)	h <sub>4</sub> mm	3.590				3.612		
4.7		Höhe Schutzdach (Kabine)	h <sub>6</sub> mm	2.040						
4.8		Sitzhöhe/Standhöhe	h <sub>7</sub> mm	920						
4.12		Kupplungshöhe	h <sub>10</sub> mm	560						
4.19		Gesamtlänge	l <sub>1</sub> mm	2.924		3.037	3.145	3.037	3.145	
4.20		Länge einschließlich Gabelrücken	l <sub>2</sub> mm	1.774		1.887	1.995	1.887	1.995	
4.21.1		Gesamtbreite	b <sub>1</sub> mm	1.060				1.120		
4.22		Gabelzinkenmaße	s/ e/l mm	35 / 100 / 1.150		40 / 100 / 1.150				
4.23		Gabelträger Anschlussklasse		2A						
4.24		Gabelträgerbreite	b <sub>3</sub> mm	980						
4.31		Bodenfreiheit mit Last unter Hubgerüst	m <sub>1</sub> mm	97				105		
4.32		Bodenfreiheit Mitte Radstand	m <sub>2</sub> mm	100						
4.34		Arbeitsgangbreite (Palette 1000x1200 quer)	Ast mm	3.107		3.220	3.327	3.238	3.345	
4.34.1	Arbeitsgangbreite (Palette 800x1200 längs)	Ast mm	3.230		3.343	3.450	3.362	3.469		
4.35	Wenderadius	W <sub>a</sub> mm	1.440		1.548	1.655	1.548	1.655		
4.36	Kleinster Drehpunktabstand	b <sub>13</sub> mm	0							
Leistungsdaten	5.1	Fahrgeschwindigkeit mit/ohne Last	km/h	16 / 16						
	5.2	Hubgeschwindigkeit mit/ohne Last	m/s	0.48 / 0.6	0.46 / 0.6	0.49 / 0.6		0.44 / 0.55		0.4 / 0.55
	5.3	Senkgeschwindigkeit mit/ohne Last	m/s	0.55 / 0.55						
	5.5	Zugkraft mit/ohne Last	N	2.300 / 2.500	2.200 / 2.450	2.150 / 2.450	2.100 / 2.450	2.000 / 2.300		1.900 / 2.300
	5.6	Max. Zugkraft mit/ohne Last	N	12.700 / 12.700				12.400 / 12.200		12.300 / 12.000
	5.7	Steigfähigkeit mit/ohne Last	%	12 / 20						

	5.8	Max. Steigfähigkeit mit/ohne Last	%	28 / 35	27 / 35		26 / 35	25 / 35	24 / 35
	5.9	Beschleunigungszeit mit/ohne Last	s	3,6 / 3,2	3,8 / 3,4		3,9 / 3,5		4 / 3,5
	5.10	Betriebsbremse		elektrisch/mechanisch					
E-Motor/Elektronik	6.1	Fahrmotor, Leistung S2 60 min	kW	4,5					
	6.1.1	2. Fahrmotor, Leistung S2 60 min	kW	4,5					
	6.2	Hubmotor, Leistung bei S3	kW	11,5					
	6.3	Batterie nach DIN 43531/35/36		DIN 43531 A					
	6.4	Batteriespannung/Nennkapazität	V / Ah	48 / 500	48 / 625	48 / 750	48 / 625	48 / 750	
	6.5	Batteriegewicht	kg	715	855	1.025	855	1.025	
	6.6	Energieverbrauch nach VDI-Zyklus	kWh/h	0					
	6.6.1	Energieverbrauch nach EN-Zyklus	kWh/h	3,2	3,6	3,8	4,1	4,3	
	6.6.2	CO2 Äquivalent nach EN16796	kg/h	1,73	1,95	2,05	2,22	2,32	
	6.7	Umschlagleistung	t/h	104	120	128	138	146	
	6.8.1	Energieverbrauch bei max. Umschlagleistung	kWh/h	4,7	4,8	4,9	5	5,5	
Sonstiges	8.1	Art der Fahrsteuerung		Impuls/AC					
	10.1	Arbeitsdruck für Anbaugerät	bar	200					
	10.2	Ölstrom für Anbaugeräte	l/min	25					
	10.7	Schalldruckpegel nach EN12053, Fahrerohr	dB (A)	66					
	10.8	Anhängerkupplung, Art/Typ DIN		DIN 15170 H					
<p>- Dieses Typenblatt nach VDI-Richtlinie 2198 nennt nur die technischen Werte des Standard-Gerätes. Abweichende Bereifungen, andere Hubgerüste, Zusatzeinrichtungen usw. können andere Werte ergeben.</p>									

- 6.6.1: 60 Arbeitsspiele/h

Zertifiziert sind die deutschen  
Produktionswerke in Norderstedt,  
Moosburg und Landsberg.

ISO 9001  
ISO 14001

Jungheinrich Flurförderzeuge  
entsprechen den europäischen  
Sicherheitsanforderungen



 **JUNGHEINRICH**